

الجمهورية الجزائرية الديمقراطية الشعبية

وزارة التعليم العالي و البحث العلمي

قسم العلوم الإجتماعية

جامعة الحاج لخضر - باتنة

شعبة علم النفس

كلية العلوم الإنسانية والإجتماعية والإسلامية

فاعلية برنامج علاجي أسري بنائي في التخفيض من السلوك العدواني لدى الحدث الجانح و أثر ذلك على كل من أساليب المعاملة الوالدية و القلق لدى والديهم

أطروحة مقدمة لنيل شهادة دكتوراه العلوم في علم النفس العيادي

تحت إشراف :

من إعداد الطالبة :

أ.د ناصر الدين جابر

فريدة بولسنان

أعضاء اللجنة المناقشة

الاسم واللقب	الرتبة العلمية	الجامعة الأصلية	الصفة
نور الدين جبالي	أستاذ التعليم العالي	جامعة الحاج لخضر - باتنة	رئيسا
ناصر الدين جابر	أستاذ التعليم العالي	جامعة محمد خيضر - بسكرة	مشرفا ومقررا
الطاهر براهيم	أستاذ التعليم العالي	جامعة محمد خيضر - بسكرة	عضوا مناقشا
بركو مزوز	أستاذ محاضر	جامعة الحاج لخضر - باتنة	عضوا مناقشا
عمر عمور	أستاذ محاضر	جامعة المسيلة	عضوا مناقشا
عمر بوقصة	أستاذ محاضر	جامعة الحاج لخضر - باتنة	عضوا مناقشا

السنة الجامعية 2013/2014

بِسْمِ اللَّهِ الرَّحْمَنِ الرَّحِيمِ

# شكر وتقدير

الشكر أولاً و أخيراً لله رب العالمين

تتقدم الباحثة بأسمى عبارات الشكر و التقدير للبروفيسور ناصر الدين جابر بكلية العلوم الاجتماعية بجامعة بسكرة ، بما حباها من نصح وتوجيه ومتابعة في الدراسة و البحث.

و الشكر موصول إلى أساتذتي وأهل الفضل عليا الذين غمروني بالحب و التقدير و النصحية.

فائق الشكر و العرفان للدكتور جبريل موسى بالجامعة الأردنية على تعاونه.

## ملخص الدراسة بالعربية

عنوان الدراسة: فاعلية برنامج علاجي أسري بنائي في التخفيض من السلوك العدواني لدى الحدث

الجانح وأثر ذلك على كل من أساليب المعاملة الوالدية والقلق لدى والديهم

هدفت هذه الدراسة إلى تقصي مدى فاعلية برنامج علاجي أسري بنائي (وفق نظرية Minuchin) في التخفيض من السلوك العدواني لدى الأحداث الجانحين، و أثر هذا البرنامج على والدي الحدث الجانح وفق متغيرين ( المعاملة الوالدية ) و (القلق) . مع التعرف على مدى استمرارية فاعلية البرنامج العلاجي بعد انتهاء جلساته.

وقد تم الاعتماد على تكامل المنهجين الإكلينيكي والتجريبي بغية تحقيق أهداف الدراسة. وتكونت عينة الدراسة من 8 أحداث جانحين مع مشاركة والديهم في البرنامج العلاجي المقترح. وكانت الأدوات المستخدمة كمايلي:..

1- مقياس السلوك العدواني (إعداد معتر سيد عبد الله وصالح عبد الله أبو عبادة)

2- اختبار رسم العائلة (Louis corman)

3- مقياس أساليب المعاملة الوالدية ( مقياس الصادة طالبي)

4- مقياس القلق (Spirellenger)

5- استمارة الحالة ( إعداد الباحثة )

6- البرنامج العلاجي المصمم ( إعداد الباحثة)

وتأكدت الباحثة من صلاحية الأدوات المستخدمة قبل التطبيق النهائي لها من حيث صدقها وثباتها واستغرق تطبيق البرنامج العلاجي 8 أشهر تقريبا. وبعد ذلك قامت الباحثة بقياس بعدي في المجموعة وإعادة تطبيق المقاييس بعد مرور شهرين من انتهاء البرنامج. وكانت النتائج كالتالي:

- توجد فروق ذات دلالة إحصائية بين القياس القبلي والقياس البعدي للسلوك العدواني تعزى للبرنامج العلاجي الأسري البنائي المصمم لعينة الأحداث الجانحين.

- توجد فروق ذات دلالة إحصائية بين القياس القبلي والقياس البعدي في ( بعد التسلط) الممارس من طرف ( الأب و الأم ) تعزى للبرنامج العلاجي الأسري البنائي المصمم حسب استجابة عينة الأحداث الجانحين.
- لا توجد فروق ذات دلالة إحصائية بين القياس القبلي و القياس البعدي في (بعد الحماية الزائدة، و التقبل ) الممارس من طرف الأب حسب استجابة عينة الأحداث الجانحين.
- توجد فروق ذات دلالة إحصائية بين القياس القبلي و القياس البعدي في (بعد الحماية الزائدة، و التقبل ) الممارس من طرف الأم تعزى للبرنامج العلاجي الأسري البنائي المصمم حسب استجابة عينة الأحداث الجانحين.
- توجد فروق دالة إحصائية في مستوى القلق عند أباء الأحداث الجانحين في القياسين القبلي و البعدي تعزى للبرنامج العلاجي الأسري البنائي المصمم.
- لا توجد فروق دالة إحصائية في مستوى القلق عند أمهات الأحداث الجانحين في القياسين القبلي و البعدي حسب استجابتهم على مقياس القلق.
- لا توجد فروق ذات دلالة إحصائية بين متوسطات استجابة الأحداث الجانحين في السلوك العدواني بين القياس البعدي و القياس التتبعي ( بعد مرور شهرين).
- لا توجد فروق ذات دلالة إحصائية بين متوسطات استجابة الأحداث الجانحين في الأبعاد الفرعية لمقياس أساليب المعاملة الوالدية ( الأب، الأم) كما يدركونها بين القياس البعدي و القياس التتبعي (بعد مرور شهرين).
- لا توجد فروق ذات دلالة إحصائية بين متوسطات استجابة والدي الأحداث الجانحين ( الأب، الأم) في مستوى القلق بين القياس البعدي و القياس التتبعي ( بعد مرور شهرين).

## ملخص الدراسة باللغة الفرنسية

Efficacité d'un programme de thérapie familiale constructiviste dans la réduction du comportement agressif chez le jeune délinquant et son influence sur les styles de traitement parentaux ainsi que sur l'anxiété chez les parents.

Cette étude a visé l'exploration de l'efficacité d'un programme de thérapie familiale constructiviste (selon la théorie de MINUCHIN) dans la réduction du comportement agressif chez le jeune délinquant après la fin de ses séances.

Nous nous sommes appuyés sur la complémentarité entre les deux méthodes clinique et expérimentale afin de réaliser les objectifs de l'étude. L'échantillon a été composé de huit (08) jeunes délinquants avec la participation de leurs familles au programme thérapeutique proposé. Les instruments suivants ont été utilisés :

- Test du comportement agressif (de Muataz Seid Abdallah et de Salah Abdallah Abu Abada)
- Test de dessin de la famille (de Louis Corman)
- Echelle des styles parentaux (de Assada Talbi)
- Echelle d'anxiété (de Spielberger)
- Questionnaire du cas (par nous-mêmes)
- Le programme thérapeutique élaboré (par nous-mêmes)

Nous avons vérifié les qualités psychométriques des instruments utilisés : validité et fiabilité avant leur application finale. Le programme s'est déroulé sur 8 mois environ.

Une mesure postérieure a été réalisée dans le groupe et un repassage du test du comportement agressif deux mois après la fin du programme sur les jeunes délinquants.

Les résultats ont été les suivants :

Il existe des différences statistiquement significatives entre la mesure du comportement agressif avant et après le programme de thérapie familiale constructiviste conçu pour l'échantillon de l'étude qui sont dues à ce programme.

- Il existe des différences statistiquement significatives entre la mesure d'autoritarisme chez les parents (pères et mères) , avant et après l'application du programme de thérapie familiale constructiviste selon la réponse de l'échantillon de l'étude qui sont dues à ce programme (le jeune délinquant) .
- Il n'existe pas des différences statistiquement significatives entre la mesure d'autoritarisme et la réceptivité chez les pères , avant et après l'application du programme de thérapie familiale constructiviste selon la réponse de l'échantillon de l'étude qui sont dues à ce programme (le jeune délinquant) .
- Il existe des différences statistiquement significatives entre la mesure de la protection supplémentaire et la réceptivité chez les mères, avant et après l'application du programme de thérapie familiale constructiviste selon la réponse de l'échantillon de l'étude qui sont dues à ce programme (le jeune délinquant) .
- Il existe des différences statistiquement significatives entre la mesure de l'anxiété chez les pères, avant et après l'application du programme de thérapie familiale constructiviste.
- Il n'existe pas des différences statistiquement significatives entre la mesure de l'anxiété chez les mères, avant et après l'application du programme de thérapie familiale constructiviste.
- Il n'existe pas des différences statistiquement significatives entre la mesure du comportement agressif, après et même en suivi de l'application du programme de thérapie familiale constructiviste selon la réponse de l'échantillon de l'étude qui sont dues à ce programme (le jeune délinquant) après deux mois .
- Il n'existe pas des différences statistiquement significatives entre la mesure de sous-dimensions, après et même en suivi de l'application du programme de thérapie familiale constructiviste selon la réponse de l'échantillon de l'étude qui sont dues à ce programme (le jeune délinquant) après deux mois
- Il n'existe pas des différences statistiquement significatives entre la mesure de l'anxiété chez les parents (pères et mères), après et même en suivi de l'application du programme de thérapie familiale constructiviste (après deux mois) .

**Effectiveness of a constructivist family therapy in reducing aggressive behavior in young offender and his influence on the styles of parental treatment as well as anxiety among parents.**

This study aimed to explore the effectiveness of a constructivist family therapy (according to the theory MINUCHIN ) in reducing aggressive behavior in young offender after the end of its meetings.

We relied on the complementarity between both clinical and experimental methods to achieve the objectives of the study . The sample was composed of eight (08) young offenders with the participation of their families to the proposed treatment program . The following instruments were used:

- Test aggressive behavior (Muataz Seid and Abdallah Salah Abdallah Abu Abada)
- Test drawing of the family (of Louis Corman)
- Scale – parenting styles (Assada Talbi)
- Scale – anxiety (Spielberger)
- Questionnaire – case (by ourselves)
- The developed ourselves therapeutic program

We have audited the psychometric properties of the instruments used: validity and reliability before final application .The program ran for about 8 months.

A subsequent measurement was performed in the group and replication of the test aggressive behavior two months after the end of the program on young offenders.

The results were as follows:

-There are statistically significant differences between the measurement of aggressive behavior before and after the program constructivist family therapy designed for the sample of the study are due to this program.

-There are statistically significant differences between the measurement of authoritarianism among parents ( mothers and fathers ) , before and after implementation of the program of constructivist family therapy according to the response of the sample of the study are due to program the juvenile.



-There are no statistically significant differences between the extent of authoritarianism and responsiveness among fathers differences before and after the implementation of the program of constructivist family therapy according to the response of the sample of the study are due to this program the juvenile.

-There are statistically significant differences between the extent of the extra protection and responsiveness among mothers differences before and after the implementation of the program of constructivist family therapy according to the response of the sample of the study are due to the program the juvenile.

-There are statistically significant differences between the measurement of anxiety in fathers before and after implementation of the program of constructivist family therapy.

-There are no statistically significant differences between the measurement of anxiety in mothers differences before and after the implementation of the program of constructivist family therapy.

-There are no statistically significant differences between the extent of aggressive behavior differences , and even after monitoring the implementation of the program of constructivist family therapy according to the response of the sample of the study are due to the program the young offender ( after two months).

-There are no statistically significant differences between the sub- dimensions measuring differences , and even after monitoring the implementation of the program of constructivist family therapy according to the response of the sample of the study are due to the program the juvenile (after two months).

-There are no statistically significant differences between the measure of anxiety among parents ( fathers and mothers) differences , and even after monitoring the implementation of the program of constructivist family therapy (after two months).

شكر وتقدير.

محتويات البحث.

فهرس الأشكال.

الملخص باللغة العربية.....

الملخص باللغة الفرنسية.....

الملخص باللغة الإنجليزية.....

1

## الجانب النظري

### الفصل الأول : إشكالية البحث

6

أولا : إشكالية الدراسة.....

12

ثانيا : أهمية الدراسة.....

13

ثالثا : أهداف الدراسة.....

13

رابعا : فرضيات الدراسة.....

14

خامسا : تحديد المصطلحات.....

21

سادسا : حدود الدراسة.....

### الفصل الثاني : الدراسات السابقة

23

أولا : الدراسات السابقة ..... 23

1- دراسات تناولت السلوك العدواني ..... 23

2- دراسات تناولت الأحداث الجانحين ..... 28

3- دراسات تناولت البرامج العلاجية ..... 41

3-1- دراسات تناولت البرامج العلاجية للسلوك العدواني ..... 41

3-2- دراسات تناولت البرامج العلاجية للإضطرابات السلوكية للأحداث الجانحين ..... 52

3-3- دراسات تناولت البرامج العلاجية للسلوك العدواني للأحداث الجانحين ..... 57

ثانيا : تعقيب على الدراسات السابقة ..... 61

## الفصل الثالث: سيكولوجية الحدث الجانح

..... 67

أولا : التعريف بجنوح الأحداث ..... 68

1- جنوح الأحداث من المنظور القانوني ..... 68

2- جنوح الأحداث من المنظور الإجتماعي ..... 71

3- جنوح الأحداث من المنظور النفسي ..... 72

ثانيا : البنية النفسية للحدث الجانح ..... 74

1- العينة ..... 76

2- الآلية ..... 78

ثالثا : الأنماط السلوكية الجانحة ..... 80

رابعا : دراسة أهم العوامل المساهمة في جنوح الأحداث ..... 83

1- العوامل الداخلية ..... 85

2- العوامل الخارجية ..... 90

خامسا : بعض التجاهات النظرية المفسرة لجنوح الأحداث ..... 96

- النظرية البيولوجية ..... 97

101 ..... - النظرية النفسية

109 ..... - النظرية التكاملية

111 ..... خلاصة الفصل

## الفصل الرابع : سيكولوجية السلوك العدواني

113 .....

113 ..... أولا: التعريف بالسلوك العدواني

123 ..... ثانيا : عوامل السلوك العدواني

123 ..... 1- العوامل النفسية

126 ..... 2- العوامل الاجتماعية

131 ..... 3- العوامل البيولوجية

132 ..... 4- العدوان الدينية

132 ..... ثالثا : أنماط السلوك العدواني

133 ..... 1

134 ..... 2

135 ..... 3- حسب الشكل الظاهر

136 ..... 4- حسب طبيعة العدوان

137 ..... رابعا : المرابي والنظريات المفسرة للسلوك العدواني

137 ..... - مرابي السلوك العدواني

139 ..... - النظريات المفسرة للسلوك العدواني

151 ..... خلاصة الفصل

## الفصل الخامس : سيكولوجية العلاج الأسري

153 .....

153	أولا : العلاج الأسري .....
153	I. التعريف بالعلاج الأسري .....
160	II. المعايير الأساسية لتوظيف العلاج الأسري .....
163	III. أهداف العلاج الأسري .....
165	IV. مهام المعالج النفسي الأسري .....
168	V. بعض نظريات العلاج الأسري .....
169	1- نظرية العلاج الأسري متعدد الأجيال لبوين .....
162	2- نظرية التواصل لساتير .....
175	3- نظرية العلاج الأسري الإستراتيجي لهيلي .....
178	4- نظرية العلاج الأسري البنائي لمينوشن .....
171	VI. مراحل العلاج الأسري .....
182	1- المرحلة الأولى : التخطيط .....
184	2- المرحلة الثانية : التقييم .....
194	3- المرحلة الرابعة : .....
196	4- المرحلة الرابعة : الإنتهاء أو إعادة التعاقد .....
197	ثانيا : سيكولوجية العلاج الأسري البنائي .....
198	I. فلسفة العلاج الأسري البنائي .....
200	II. المفاهيم الأساسية للعلاج الأسري البنائي .....
201	1- بناء الأسرة وتركيبها .....
202	2- أنظمة الأسرة الفرعية .....
203	3- القابلية لإختراق والنفاذ للحدود .....
205	4- الإنجيازات والإتلاف والإتحادات .....
207	III. أهداف العلاج الأسري البنائي .....
209	IV. دور المعالج في النظرية البنائية .....

211	..... فنيات العلاج الأسري البنائي .v
212	..... 1- الخريطة الأسرية ( التشخيص والتقدير )
214	..... 2- التكيف والاندماج
215	..... 3- تفعيل المشكلات الأسرية
216	..... 4- تكثيف التدخلات العلاجية
216	..... 5- تغيير
217	..... 6- إعادة تأطير وصياغة المشكلات الأسرية
218	..... خلاصة الفصل

## الجانب التطبيقي

### الفصل السادس : الإجراءات المنهجية للدراسة

221	.....
221	..... أولا : منهج البحث
222	..... ثانيا : التصميم التجريبي
222	..... ثالثا : عينة الدراسة
227	..... رابعا : أدوات الدراسة
227	..... 1- مقياس السلوك العدواني
235	..... 2- مقياس أساليب المعاملة الوالدية
240	..... 3- مقياس القلق سبيلبرج
252	..... 4- اختبار رسم العائلة
254	..... 5 - استمارة دراسة الحالة
254	..... 6 - برنامج العلاج الأسري البنائي
257	..... 0-1- أهداف برنامج التدخل

257	2-6- مصادر خطوات بناء محتوى البرنامج.....
259	3-6- أهمية العلاقة العلاجية.....
259	4-6- الفنيات المستخدمة في البرنامج.....
270	5-6- تحديد الوقت.....
271	6-0- عرض البرنامج علي المحكمين.....
271	7-6- اجراءات الدراسة الاستطلاعية للبرنامج.....
272	8-6- الصورة النهائية للبرنامج.....
277	9-6- عرض تفصيلي للجلسات.....
307	خامسا : أساليب تقويم البرنامج.....
308	سادسا : الأساليب الإحصائية المستخدم.....
310	خلاصة الفصل.....

## الفصل السابع: عرض ومناقشة النتائج

312	أولا : حالات الدراسة.....
312	1- عرض الحالة الأولى.....
317	2- عرض الحالة الثانية.....
323	3- عرض الحالة الثالثة.....
329	4- عرض الحالة الرابعة.....
336	5- عرض الحالة الخامسة.....
343	6- عرض الحالة السادسة.....
348	7- عرض الحالة السابعة.....
354	8- عرض الحالة الثامنة.....
361	ثانيا: نتائج الدراسة.....
361	1- نتائج الفرضية الأولى.....

365	نتائج الفرضية الثانية.....	2-
369	نتائج الفرضية الثالثة.....	3-
372	عرض نتائج الفرضية الرابعة.....	4-
374	عرض نتائج الفرضية الخ.....	5-
376	عرض نتائج الفرضية ال.....	6-
377	ثالثا: مناقشة نتائج الدراسة.....	
377	1- مناقشة نتائج الفرضية الأولى.....	
383	- مناقشة نتائج الفرضية الثانية.....	
387	3- مناقشة نتائج الفرضية الثالثة.....	
391	4- مناقشة نتائج الفرضية الرابعة.....	
393	5- مناقشة نتائج الفرضية الخ.....	
396	6- مناقشة نتائج الفرضية ال.....	
398	خاتمة.....	
399	توصيات الدراسة.....	
401	قائمة المراجع.....	



## فهرس الجداول

الصفحة	عنوان الجدول	الرقم
162	استخدام العلاج الأسري	01
179	جدول مقارن للنظريات النسقية	02
225	توزيع العينة وفق متغير العمر الزمني	03
226	توزيع عينة الأحداث الجانحين وفق المستوى التعليمي	04
226	توزيع أفراد عينة الاحداث الجانحين وفق متغير الجنحة	05
227	توزيع عبارات مقياس السلوك العدواني على الأبعاد الأربعة	06
229	أرقام البنود الموجبة والسالبة في مقياس السلوك العدواني	07
230	مستويات السلوك العدواني حسب درجات المقياس	08
231	معامل الارتباط بين كل بند والدرجة الكلية للمقياس	09
233	عينة تقنين مقياس السلوك العدواني من حيث الجنس والسن السلوك العدواني	10
234	نتائج اختبار ( T ) للمقارنة في عينة التقنين	11
235	معامل ثبات إعادة التطبيق	12
237	معاملات ثبات المقاييس الفرعية لمقياس أساليب المعاملة الوالدية	13
238	معاملات صدق المقاييس الفرعية لمقياس أساليب المعاملة الوالدية	14
239	معامل ثبات المقياس بطريقة التجزئة النصفية الخاص بكل بعد في الدراسة الحالية	15
240	جدول الصدق الذاتي	16
244	عينة التقنين من حيث الجنس والسن	17
245	معامل ثبات المقياس بطريقة التجزئة النصفية	18
246	معامل ثبات إعادة التطبيق	19
247	نتائج اختبار T	20
250	كيفية تنقيط نتائج القسم الأول لمقياس سبيلبرجر	21
250	كيفية تنقيط القسم الثاني لمقياس القلق	22
251	مستويات نتائج القلق لمقياس سبيلبرجر	23
272	مراحل تطبيق العلاج	24
276	عناوين الجلسات الخاصة بالبرنامج العلاجي الأسري البنائي	25
312	التكوين الأسري للحالة الأولى	26

## فهرس الجداول

الرقم	عنوان الجدول	الصفحة
27	نتائج القياس القبلي للسلوك العدواني حسب استجابة الحدث " أمين "	313
28	نتائج القياس القبلي لأساليب المعاملة الوالدية حسب استجابة الحدث " أمين "	313
29	نتائج القياس القبلي للقلق حسب استجابة والدي الحدث " أمين "	314
30	التكوين الأسري للحالة الثانية	318
31	نتائج القياس القبلي للسلوك العدواني حسب استجابة الحدث " محمد "	318
32	نتائج القياس القبلي لأساليب المعاملة الوالدية حسب استجابة الحدث " محمد "	319
33	نتائج القياس القبلي للقلق حسب استجابة والدي الحدث " محمد "	319
34	التكوين الأسري للحالة الثالثة	324
35	نتائج القياس القبلي للسلوك العدواني حسب استجابة الحدث " تقي الدين "	324
36	نتائج القياس القبلي لأساليب المعاملة الوالدية حسب استجابة الحدث " تقي الدين "	325
37	نتائج القياس القبلي للقلق حسب استجابة والدي الحدث " تقي الدين "	326
38	التكوين الأسري للحالة الرابعة	330
39	نتائج القياس القبلي للسلوك العدواني حسب استجابة الحدث " عمر "	330
40	نتائج القياس القبلي لأساليب المعاملة الوالدية حسب استجابة الحدث " عمر "	331
41	نتائج القياس القبلي للقلق حسب استجابة والدي الحدث " عمر "	331
42	التكوين الأسري للحالة الخامسة	337
43	نتائج القياس القبلي للسلوك العدواني حسب استجابة الحدث " بدر "	337
44	نتائج القياس القبلي لأساليب المعاملة الوالدية حسب استجابة الحدث " بدر "	338
45	نتائج القياس القبلي للقلق حسب استجابة والدي الحدث " بدر "	338
46	التكوين الأسري للحالة السادسة	343
47	نتائج القياس القبلي للسلوك العدواني حسب استجابة الحدث " حسين "	344
48	نتائج القياس القبلي لأساليب المعاملة الوالدية حسب استجابة الحدث " حسين "	344
49	نتائج القياس القبلي للقلق حسب استجابة والدي الحدث " حسين "	345
50	التكوين الأسري للحالة السادسة	349
51	نتائج القياس القبلي للسلوك العدواني حسب استجابة الحدث " أكرم "	349
52	نتائج القياس القبلي لأساليب المعاملة الوالدية حسب استجابة الحدث " أكرم "	350

## فهرس الجداول

الرقم	عنوان الجدول	الصفحة
53	نتائج القياس القبلي للقلق حسب استجابة والدي الحدث " أكرم "	350
54	التكوين الأسري للحالة الثامنة	355
55	نتائج القياس القبلي للسلوك العدواني حسب استجابة الحدث " مصطفى "	355
56	نتائج القياس القبلي لأساليب المعاملة الوالدية حسب استجابة الحدث " مصطفى "	356
57	نتائج القياس القبلي للقلق حسب استجابة والدي الحدث " مصطفى "	356
58	دلالات الفروق بين متوسطات رتب المجموعة التجريبية (الأحداث الجانحين) في أبعاد السلوك العدواني بين القياسين القبلي والبعدي باستخدام اختبار ويلكوكسن للرتب	362
59	حجم تأثير البرنامج العلاجي على السلوك العدواني في استجابة الأحداث الجانحين باستخدام مربع إيتا	364
60	الفروق بين متوسطات رتب المجموعة التجريبية (الأحداث الجانحين) في أبعاد مقياس أساليب المعاملة الوالدية بين القياسين القبلي والبعدي باستخدام اختبار ويلكوكسن للرتب	366
61	حجم تأثير البرنامج العلاجي على أساليب المعاملة الوالدية باستخدام مربع إيتا .	368
62	الفرق بين متوسطات رتب المجموعة التجريبية (الوالدين) في درجة القلق بين القياسين القبلي والبعدي باستخدام اختبار ويلكوكسن Wilcoxon	370
63	تأثير البرنامج العلاجي في القلق لدى والدي الحدث الجانح في المجموعة التجريبية (والدي الأحداث الجانحين) باستخدام مربع معامل إيتا	371
64	دلالات الفروق بين متوسطات رتب المجموعة التجريبية (الأحداث الجانحين) في أبعاد السلوك العدواني بين القياسين البعدي و التتبعي باستخدام اختبار ويلكوكسن Wilcoxon	372
65	دلالة الفروق بين متوسطات استجابة الأحداث الجانحين في مقياس أساليب المعاملة الوالدية بين القياسين البعدي والتتبعي باستخدام اختبار Wilcoxon .	374
66	دلالة الفروق بين متوسطات استجابة الأحداث الجانحين في مستوى القلق بين القياسين البعدي والتتبعي باستخدام اختبار Wilcoxon .	376

## فهرس الأشكال

الصفحة	عنوان الشكل	الرقم
120	نمذج تطور السلوك العدواني	01
213	بعض رموز مينوشن للخارطة الأسرية	02
314	الجينوغرام الخاص بأسرة الحدث " أمين "	03
320	الجينوغرام الخاص بأسرة الحدث " محمد "	04
326	الجينوغرام الخاص بأسرة الحدث " تقي الدين "	05
332	الجينوغرام الخاص بأسرة الحدث " عمر "	06
339	الجينوغرام الخاص بأسرة الحدث " بدر "	07
345	الجينوغرام الخاص بأسرة الحدث " حسين "	08
351	الجينوغرام الخاص بأسرة الحدث " أكرم "	09
357	الجينوغرام الخاص بأسرة الحدث " مصطفى "	10

### مقدمة:

تعد ظاهرة جنوح الأحداث من المشكلات الاجتماعية المعروفة منذ القدم، إلا أنها لم تشكل الخطر الذي تحسب له المجتمعات اليوم ألف حساب. و مع التراكم الحضاري لمجتمعات اليوم برزت في العصر الحديث مشكلة السلوك المنحرف بين الأحداث و ارتفع الرقم الدال على اتساع و انتشار هذه المشكلة المقلقة. وهذا ما جعل العديد من الأبحاث و الدراسات تتجه نحو الخطط التربوية و التأهيلية و العلاجية باعتبار أن حدث اليوم هو رجل الغد، و منحرف اليوم قد يكون مجرم الغد.

ونظرا لما يترتب على انحراف الحدث من نتائج سلبية عليه وعلى أسرته و مجتمعه . فقد تم بحث الأسباب المؤدية إلى الجنوح في العديد من البحوث في علم النفس، علوم التربية، علم الاجتماع... والتي خلص جلها إلى دور الأسرة في اكتساب الحدث للسلوك الجانح كدراسة (2008 Hyn end Hum)، (2003J.paschal end Ring)، (1991 الرويس)، (خميس بوفولة 2004)، (خالد بن عبد الله عبد الرويشد 2004 )، (صوار خون حامد 2000)، (الصريفني عبد الله الغني 1997)... حيث أثبتت العلاقة القوية بين اضطراب الوسط الأسري و جنوح الأحداث وكذا بين أنماط التنشئة الأسرية و جنوح الأحداث.

فبالأسرة في كثير من الأحيان تتعرض لأزمات تؤثر على بنائها النفسي و الاجتماعي مما يترتب عليه العديد من المشكلات، بالإضافة إلى أنها تخلق جوا متوترا يشيع في الأسرة و يؤدي إلى تأثير سيء على سلوكيات الأبناء و يعرضهم للخطر أو الانحراف.

وقد تناولت العديد من الدراسات أنماط السلوك اللاتوافقي للأحداث المنحرفين ومن ذلك السلوك العدواني، التدميري و الانسحابي كدراسة (Field 1999)، (Culledge et 2008)، (Foly 2007) . وهذه المشكلات السلوكية المرافقة للحدث الجانح تعوق نموه و تقدمه و التي لا تنتهي عند سن معين، و إنما تستمر مع الحدث في مراحل لاحقة. وهذا ما أكدته العديد من الدراسات التي انتهت إلى أن الاضطرابات النفسية التي يعاني منها الإنسان في سن الرشد ما هي إلا امتدادا لما مر به في مراحل سابقة.

فالسلوك العدواني كأحد اهم الاضطرابات السلوكية الحادة يعتبر مظهرا سلوكيا للتنفيس أو الإسقاط لما يعانيه الحدث من أزمات انفعالية ،حيث يميل بعض الأحداث إلى السلوك

التدخل العدواني نحو الآخرين في أشخاصهم أو أمتعتهم في المنزل أو المدرسة أو المجتمع وبشكل مستمر.

ومع التسليم بأن رعاية الأسرة لا تعوضها رعاية أي مؤسسة اجتماعية أخرى إلا أنه أحيانا تكون السبيل الوحيد المتاح، والذي يحول دون انحراف الحدث أو تعرضه لأي مظهر من مظاهر الإيذاء أو سوء الاستغلال من خلال إيداعه في مؤسسات الرعاية.

ومن هذا الباب جاء طرح الباحثة لهذا الموضوع من منطلق أن العلاج الأسري يعمل على اعتبار الأسرة كوحدة للعمل العلاجي وليس الفرد المضطرب بمفرده كونه يركز على وصف المحيط و السياق الذي تحدث فيه المشكلة. فلم يعد التركيز يقتصر على حامل العرض يعينه بل على النسق الأسري كله، به

. بما في ذلك المضطرب المقصود أصلا بالعلاج فهو من المناهج الحديثة في مجال

ومن النماذج الرامية لمساعدة الأسرة على التنظيم في وحدة بنائية لها دور في علاقاتها

Salvador Minuchin :

كوحدة كلية ثم وضع خطة تسعى إلى تغيير العلاقا

النموذج المتبني بهذه الدراسة . فالباحثة لم تجد في حدود علمها دراسات في البيئة الجزائرية ت  
لدى الأحداث الجانحين وهذا ما دفع بها للبحث في

حيث هدفت الدراسة إلى معرفة فاعلية برنامج علاجي أسري مستند للنظرية البنائية  
واختبار أثره على السلوك العدواني كأحد الاضطرابات السلوكية عند الحدث الجانح  
أثره

بين المنهجين العيادي و التجريبي

. تم تناولها من جانبين نظري و جانب آخر ميداني

فالجانب النظري تم فيه التطرق إلى التراث النظري الخاص بمتغيرات الدراسة وتم تناوله في خمس

:

: تناول فيه اشكالية البحث، اهدافه و أهميته مع ضبط متغيرات البحث، وكذا الفرضيات التي يقوم عليها، مع توضيح حدود البحث.

أما الفصل الثاني تضمن استعراض للدراسات السابقة حول متغيرات الدراسة و تضمن بحوث و دراسات تتعلق بالسلوك العدواني و أخرى بالأحداث الجانحين. لبرامج العلاجية للسلوك العدواني وبرامج علاجية للاضطرابات السلوكية للأحداث الجانحين . دراسات و بحوث تتعلق بالبرامج العلاجية للسلوك العدواني للأحداث الجانحين مع التعقيب على

والفصل الثالث تضمن التعريف بجنوح الأحداث مع إبراز أهم الأنماط السلوكية الجانحة و أيضا توضيح أهم العوامل المساهمة في الجنوح انطلاقا من الاتجاهات المفسرة لهذه الظاهرة. وعن الفصل الرابع فقد تضمن التعريف بالسلوك العدواني مع توضيح العوامل المساهمة في

فقد احتوى على التعريف بالعلاج الأسري، و المعايير الأساسية لتوظيفه مع تحديد مهام المعالج الأسري النظرية النفسية البنائية و أهميتها و دور المعالج بهذه النظرية الأسرية.

يداني إلى معرفة مدى فاعلية البرنامج العلاجي الأسري القائم على البنائية، والوقوف على أثر ذلك على كل من السلوك العدواني لدى الحدث من الدراسة في

فصلين هما:

### الفصل الأول:

منهج الدراسة مع عرض مفصل لإجراءات تصميم الجلسات و الفنيات التي يقوم توضيح التصميم التجريبي المعتمد.

### أما الفصل الثاني:

التعليق عليها، مع جملة من التوصيات على ضوء النتائج المتوصل إليها، وقد اعتمدت الباحثة على مجموعة من المراجع ذات الصلة المباشرة و الغير المباشرة بموضوع البحث.

# الجانب النظري

النظري

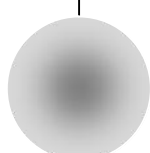
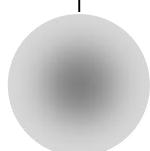
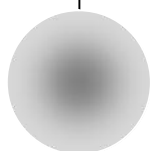
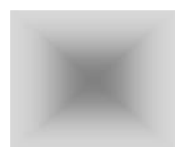
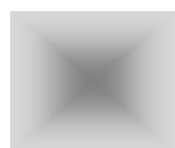
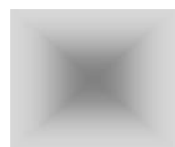
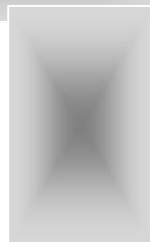
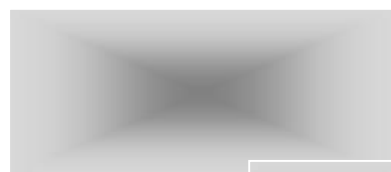



## اشكالية البحث

أولاً : إشكالية الدراسة

ثانياً : أهمية الدراسة

ثالثاً : أهداف الدراسة

رابعاً : فرضيات الدراسة

خامساً : تحديد المصطلحات

سادساً : حدود الدراسة

## أولاً. إشكالية الدراسة :

تعتبر الأسرة الوحدة الاجتماعية الأولى التي ينشأ فيها الطفل و المسؤولة عن تربيته و تطبيعته اجتماعيا ،وهي النموذج الأمثل للجماعة الأولية التي يتفاعل الطفل مع أعضائها و يتوحد مع أفرادها، فهي البيئة الاجتماعية الأولى التي يمارس فيها الطفل علاقته الإنسانية ، ولذلك فهي المسؤولة عن اكسابه أنماط السلوك الاجتماعي ومن ثم فإن الكثير من مظاهر التوافق و سوء التوافق ترجع إلى نوع العلاقات الإنسانية في الأسرة.

ويعتبر الوالدين أحد أهم أعضاء الأسرة و أكثرهم تأثيرا في حياة الطفل فالإطار الأساسي للتفاعل بين الوالدين و الأبناء أكبر تأثيرا على اتجاهات الأبناء و سلوكياتهم منذ طفولتهم المبكرة، و تستمر فاعليته في المراحل اللاحقة. يرى مصطفى الشرقاوي سنة 2000 أن الأحوال و ظروف السائدة في البيت لها آثار عميقة الجذور في سلوك الأبناء و بناء شخصياتهم وهذا يعني أن التربية الصحيحة للطفل تتوقف على كفاءة و أهلية من يقوم بها في النسق الأسري، و خاصة الوالدين الذين يعتبران أهم المؤشرات الاجتماعية في تربية و تنشئة الابن، الذي يقضي معظم أوقاته خلال السنوات الأولى معهما.

ن هنا عرف الباحثون المعاملة الوالدية بأنها كل سلوك يصدر من الأب أو الأم أو كليهما و يؤثر على الطفل و نمو شخصيته سواء قصدا بهذا السلوك التوجيه و التربية أم لا.(علاء الدين كفاي1989.56).

وهذا ما يجعل الحاجة إلى الإلمام بقواعد التربية السليمة أمرا ضروريا و أكيدا ، لأن الجهل بها و اعتماد أساليب خاطئة في التوجيه و التنشئة يؤدي إلى نتائج سيئة في تكوين الطفل خلال مراحل نموه، و ظهور عددا من المشكلات السلوكية و النفسية، وهذا ما أكدته الدراسات التخصصية المختلفة في علم النفس و التربية و الاجتماع و الأنثربولوجيا، بأن الدور الذي تقوم به

الأسرة في التنشئة الاجتماعية لا بد أن يكون منظما و طبيعيا بعيدا على العشوائية. و ذلك حتى لا تتعرض هذه العملية إلى مشاكل مختلفة في مراحل النمو فهي عملية مهمة و صعبة و تحتاج إلى قدر كبير من المعلومات الدقيقة و الثقافية و الأسلوب الأفضل في أدائها.(عبد المؤمن محمد حسن 1980 .16). فعلى سبيل المثال لا الحصر فإن استخدام الآباء أسلوب القسوة و الإيذاء الجسدي لأبنائهم يخلق أبناء متمردين يميلون إلى أعمال التخريب و التدمير، ومضطربين اجتماعيا و سلوكيا وخارجين على قواعد السلوك و العادات والتقاليد الثقافية . (عبد المؤمن محمد حسن 1980 .16) ، واستخدام أسلوب الحماية الزائدة للطفل يؤدي إلى عدم شعوره بالمسؤولية الشخصية و الاجتماعية وعدم استقلالته. (نبيل عبد الفتاح حافظ ، عبد الرحمن سيد سليمان 1997 .251 ) كما أن العلاقة بين الأسلوب الوالدي في التربية وسلوك الطفل ذات قيمة هامة ف نماذج المعاملة الوالدية متعددة ومختلفة تبعا للبيئة الاجتماعية والاقتصادية التي تنتمي لها الأسرة.

وقد أشارت البحوث الإكلينيكية أن الأسرة القائمة على الثقة و الاحترام المتبادل تخرج أطفالا سعداء ناجحين، و الأسرة القائمة على الخصام و الغضب و الشجار تخرج أطفالا منحرفين غير أسوياء، فالدراسات النفسية توضح أن ملامح الشخصية الإجرامية تتشكل في مرحلة مبكرة في حياة الشخص ثم تبلور في سنوات تليها من خلال الظروف و المواقف و الخبرات الإجرامية اللاحقة. و تؤكد أن غالبية المجرمين المنحرفين دخلوا عالم الجريمة من باب الجنوح المبكر.

فظاهرة انحراف الأحداث من الظواهر الاجتماعية التي كانت ولا تزال هاجسا مخيفا منذرا بخطر داهم إذ لم يتم مواجهتها و التصدي لها ،كونها تمس أهم شريحة في المجتمع، وأي خلل في البناء يؤثر على سلامة المجتمع الذي تعيش فيه. والمجتمع الجزائري على غرار جميع مات ييدي اهتماما خاصا بارتفاع معدلات الجرائم التي ترتكب باسم الأحداث. والتي

أخذت تتطور و تأخذ أشكالاً و صوراً جديدة من الانحراف كالأشذوذ الجنسي، الإغتصاب، الإدمان، المخدرات...

فقد دلت الإحصائيات المقدمة من طرف الشرطة القضائية الجزائرية لعام 2005 ما يفوق 3485 حدث جانح، وعن عدد الأحداث الجانحين الهاربين من بيوتهم لنفس السنة بلغ 2411 ذكر مقابل 1074 فتاة، وحسب الهيئة الوطنية لترقية الصحة و تطوير البحث فإن الإحصائيات الرسمية لسنة 2006 بينت شوارع الجزائر تحتوي على 15 ألف طفل مشرد إضافة إلى الأطفال المسعفين الذين يزيد عددهم عن 21 ألف طفل، كما وصل عدد الأطفال الذين لم يبلغوا سن 16 سنة واقتحموا رغم ذلك عالم الشغل 500 ألف منهم 300 ألف طفل لم يسبق له و أن دخل المدرسة .

أما في سنة 2008 فقد كشفت فرقة الأمومة و الطفولة بمديرية الشرطة القضائية عن 4701 طفل متورط بالسرقة . وفي عام 2010 فقد تم الكشف عن أزيد من 4800 قاصر تورطوا في قضايا جنح خلال السداسي الأول من السنة وأعلنت مصالح الامن انها عاينت 2241 حالة للأحداث ضحايا أفعال الإجرام خلال 2012 من بينهم 1351 ذكور و 870 إناث ( **la police algérienne 8-10-2013** ). وقد يعزو ذلك للتغيرات الاقتصادية و الثقافية التي لحقت بكيان ووظائف المؤسسات الاجتماعية العامة في مجال الضبط الاجتماعي كالأسرة و المدرسة و المجتمع .

من هنا توالى الاهتمامات الدولية والإقليمية و المحلية في وضع التشريعات التي تناولت نل الأحداث و متطلباتهم سواء في مجال الرعاية أو القضاء أو شرطة الأحداث واهتمت الدراسات الاجتماعية و النفسية بالدوافع الكامنة ورائها. والتي أكدت أكثرها أن جنوح الأحداث عادة ما يكون أكثر احتمالاً للحدوث عندما يتزايد الشعور الاجتماعي بالوحدة و العزلة و التفكك الأسري، وهذا ما أشارت له العديد من الدراسات "كدراسة حمدي منصور 1993"

التي توصلت إلى أن ضعف التماسك الأسري لدى الأحداث الجانحين، واتسام العلاقة بين الحدث و أسرته بالفتور و العدوان وعدم الحب "ودراسة 2001PRESKI" التي توصلت إلى أن الأحداث الذين تعرضوا للعنف الأسري يوجد احتمال ارتكابهم للسلوك الإجرامي 1/4 و"دراسة 2000 HIDEAKI" التي وضحت وجود علاقة بين السلوك المنحرف و العلاقات الأسرية و "دراسة 2004 ALLTUCHER" التي أكدت التأثيرات السلبية لأساليب الرعاية الوالدية غير السوية على الأبناء، و "دراسة 2008 HYUM END HUM" وتوصلت إلى أن الأحداث الجانحين قد عانوا بشكل دال إحصائيا من الخلل الوظيفي الأسري و العنف الأسري و ضعف في أداء الأدوار الأسرية أكثر من الأحداث غير الجانحين، و "دراسة الصيرفي عبد الله الغني 1997" التي توصلت إلى أن الأساليب المستخدمة من قبل الوالدين في التنشئة تلعب دورا مهما في الانحراف و إلى وجود علاقة قوية بين الأساليب المستخدمة من قبل الأب و الأم في المعاملة الوالدية مع الأحداث، فعادة ما تكون أساليب التنشئة الغير السليمة سبب في الجنوح و انطلاقا من مقولة JOHN BLIN "ليس هناك مكان مثل المنزل" والتي يقصد فيها الإشارة لدورة الأسرة في تربية الطفل و تنشئته و تطبيعه.

ومن الاضطرابات النفسية التي تشيع بين الأحداث الجانحين السلوكيات العدوانية وهذا ما أكدته الكثير من الدراسات "كدراسة 2002 BYNUM END WEINER " COLES " 2002"، " 2001ENGRAM"، " 2000 CLEARE"، "صوارخون حامد 2000"، و "دراسة خميس بوقولة 2004" فقد زادت شكوى المربين و الوالدين إزاء هذه المشكلة السلوكية المصاحبة للأحداث الجانحين سواء كان جسديا أو لفظيا أو معنويا...

فالسلوك العدواني سلوك علني ظاهر يمكن ملاحظته و تحديده و قياسه وهو إما أن يكون سلوكا بدنيا أو سلوكا لفظيا مباشرا أو غير مباشر، تتوفر فيه الاستمرارية و التكرار و يعبر عن انحراف الفرد عن معايير الجماعة مما يترتب عليه إلحاق الأذى البدني و النفسي و المادي بالآخرين

أو بالنفس . و يختلف في مسيياته و مظاهره و حدته من فرد لآخر ومن مجتمع لآخر.(صوان نجوى 1997 .06).

و بما أن السلوك العدواني غالبا ما يظهر في الاتصالات الاجتماعية فإننا نتحدث عن اضطراب في السلوك وهذا ما قد يؤثر على بناء شخصيته من الناحية الجسمية و الوظيفية . وبناء عليه تتبلور الحاجة الفعلية للعلاج الأسري للأحداث الجانحين، فهو من المناهج الحديثة نسبيا في مجال العلاج النفسي، وكما يدل اسمه ينطلق من اعتبار الأسرة وحدة العمل العلاجي وليس الفرد المريض، والتي تعرف بالتفاعلات الواقعية بين الأفراد، وليس بمجموع أفرادها. بمعنى أن المعالج يتعامل مع الأسرة ككل به

في الأسرة، بما في ذلك المريض المقصود أصلا بالعلاج (MINUCHIN . 1974 . 73)

إلى عينة لاضطراب أسري شامل ، فمشكلات أفراد الأسرة قد تتعدد و يصعب حلها فرديا و لهذا لا بد من العمل جماعيا مع الأسرة كوحدة و

حيث يسعى العلاج هنا إلى دراسة الاتصالات، و أشكال التفاعل داخل الأسرة حيث ربة الجماعية وهو تيار نتج عن تبني فكرة ذات أصل . ومفادها أن الكل يشكل وحدة خاضعة لقوانين تختلف عن القوانين التي تحكم كل جزء على حدى.

واعتمادا من الباحثة أن مرحلة المراهقة الأولى بقدر ما هي مرحلة مستهدفة للاضطراب

لاتزان، فهي مرحلة يسهل فيها علاج السلوك و إعادة اتزانه في اتجاه الم

بنائي مستند إلى نظرية MINUCHIN التي تبحث عن تغيير التركيبات ( )  
 نذه الطريقة على الحدود بين الأنظمة الفرعية داخل

هذه الطريقة على الحدود بين الأنظمة الفرعية داخل الأسرة (SUBSYSTEMS) مع التركيز على الحدود بين الوالدين ، والطفل و قياس مدى فاعليته في خفض السلوك العدواني للحدث الجانح باعتبار الأسرة طرف أساسي في هذه السلوكيات، و تتحدد مشكلة الدراسة في التساؤلات التالية:

- 1- هل توجد فروق ذات دلالة إحصائية بين القياسين القبلي والبعدي للسلوك العدواني تعزى للبرنامج العلاجي الأسري البنائي المصمم لعينة من الأحداث الجانحين ؟
- 2- هل توجد فروق ذات دلالة إحصائية بين القياسين القبلي و البعدي في استجابة الأحداث الجانحين على مقياس أساليب المعاملة الوالدية تعزى للبرنامج العلاجي الأسري البنائي المصمم؟
- 3- لقياسين القبلي و البعدي للقلق تعزى للبرنامج العلاجي الأسري البنائي المصمم حسب استجابة والدي الأحداث الجانحين ؟
- 4- فروق ذات دلالة إحصائية بين متوسطات استجابة الأحداث الجانحين في السلوك العدواني بين القياسين البعدي و التبعي ( )
- 5- توجد فروق ذات دلالة إحصائية بين متوسطات استجابة الأحداث الجانحين في أساليب ( )
- 6- هل توجد فروق ذات دلالة إحصائية بين متوسطات استجابة والدي الأحداث الجانحين في القلق في القياسين الب ( )

## ثانيا. أهمية الدراسة:

إن المبرر في اختيار موضوع الدراسة يكمن في:

- تستمد الدراسة أهميتها من أهمية المرحلة العمرية التي تستهدفها فهي من أهم مقومات المجتمع-
- فأفراد الدراسة أحداث جانحون لديهم سلوك عدواني وهذا ما له أثار سلبية مؤكدة قد تؤدي إلى تصدع الأسرة ومن ثم المجتمع. إذ يعاني الأحداث الجانحين من قلة البرامج العلاجية التي تساعد على إعادة تأهيلهم وهذا ما سعت إليه الدراسة الحالية.
- ( ) بمراكز إعادة التربية للأحداث حين بالبرنامج ونتائجه من أجل التحكم بسلوكياتهم .
- النفسانيين لإجراء مزيد من الدراسات للتعرف على مشكلات الأحداث الجانحين ومعالجتها وفي حدود علم الباحثة أنهما من الدراسات الأولى التجريبية التي تناولت العلاج الأسري البنائي بالجزائر.
- أهمية المتغيرات التي تناولتها الدراسة، وهي العدوان ، وبعض المتغيرات "
- "
- الأحداث وأثره .
- أسرة الجانح العدواني من خلال اشتراك أعضاء
- 
- في البرنامج العلاجي لل يلعب دورا كبيرا في التخطيط لتنشئته . بني
- الألفة في زيادة التواصل مع طفلهم بكفاءة ، وهذا ما يخفف من مشاعر الإحباط و زيادة الأمل و يحثهم على التفاعل.



### ثالثا. أهداف الدراسة:

تهدف الدراسة الحالية إلى ما يلي:

1- تصميم برنامج علاجي أسري قائم على فنيات العلاج الأسري الذي يعتبر إتجاه حديث

#### MINUCHIN

2- برنامج في التخفيض من السلو

العدواني لدى الحدث الجانح

3- اختبار أثر البرنامج العلاجي الأسري البنائي على أساليب المعاملة الوالدية لدى والدي

4- اختبار أثر البرنامج العلاجي الأسري البنائي على مستوى القلق لدى والدي الحدث

5- إثراء التراث النظري في مجال علم النفس العيادي من خلال تعميق البحث في إطار

مجموعة من المفاهيم الاساسية وعلى رأسها العلاج الأسري بمداخيله النسقية .

### رابعا. فرضيات الدراسة:

1- توجد فروق ذات دلالة إحصائية بين القياس القبلي و القياس البعدي لسلوك العدواني

تعزى للبرنامج العلا من الأحداث الجانحين .

2- الأحداث الجانحين على مقياس أساليب المعاملة الوالدية تعزى للبرنامج

في استجابة

3-

تعزى للبرنامج ا لدي الأحداث الجانحين .

- 4- متوسطات استجابة الاحداث الجانحين في  
العدواني ( ) .
- 5- لا توجد فروق ذات دلالة إحصائية بين متوسطات إستجابة الأحداث الجانحين في  
( ) .
- 6- والذي الأحداث الجانحين في  
( ) .

#### خامسا. تحديد المصطلحات:

يتضمن هذا الجزء من الفصل تحديدا لأهم المفاهيم التي وردت في عنوان البحث وهي :

#### 1/ الفاعلية

2002 بأنها " القدرة على تحقيق النتيجة المقصودة طبقا لمعايير

محددة مسبقا. "

(داود هدى طاهر أحمد .08.2000)

1979 فيعرفون الفاعلية بأنها "الكفاءة التي يوصف بها فعل معين،

وهي تشير الى أكثر الوسائل قدرة على تحقيق هدف معين". (غيث محمد عاطف

وأخرون.153.1979)

#### ● التعريف الإجرائي للفاعلية:

في ضوء التعريفين السابقين للفاعلية تعرفها الباحثة في بحثها " بأنها درجة قدرة

ي بنائي مستخدم في هذا البحث اني لدى

الأحداث الجانحين بمصلحة الملاحظة في

. وتقاس هذه الدرجة عن طريق الفرق بين

س السلوك العدواني وأساليب المعاملة الوالدية .

## 2/ الحدث الجانح:

" 1998 (Glward1961)

الخارج عن المعايير الاجتماعية المتفق عليها في نطاق المجتمع كإطار عام للسلوك " . و يحدد فعل  
" سلوك يخالف المعايير الأساسية للمجتمع و القانون". و يحدد هذا السلوك من حيث  
، عن فئات أخرى من المجرمين . ( رجب علاء عبد الفتاح.1998.145)

الأمم المتحدة في مؤتمرها الذي تم انعقاده عام 1963

ثلاثة تعريفات للحدث الجانح على النحو الآتي:

التعريف الأول: " الحدث الذي يرتكب ما يعتبره القانون الجنائي لبلده

( ) .

( المجرم) .

التعريف الثاني: ويتضمن الجريمة و السلوك غير السوي لا يعتبر جريمة من الناحية

. ويذهب أنصار هذا الرأي إلى النظرة القانونية البحتة قاصرة على استيعاب طوائف

منحين. " عدم توافق الحدث في سلوكه مع الأوضاع

التي يقرها المجتمع " .

التعريف الثالث: ويشير إلى أن الجانح هو " الحدث الذي يحتاج إلى رعاية خاصة بسبب

الظروف السيئة التي يعاني منها كالنبد و الإهمال و الحرمان و اليتيم و الفقر و الشعور بالنقص وغير

ذلك من الأوضاع التي لا خيار له فيها، والتي تؤدي به إلى الانحراف والإجرام إذا لم تتخذ حياله

" . (رمضان محمد. 1983) .

1997 في حين عرفه مورر 1977 MOURER " ذلك الطفل الذي فشل في امتصاص الكثير من عوامل الضبط الخارجي التي يمكن أن  
 مر في صراعه مع العالم الخارجي". (سعد أسعد  
 نصيف. 1999. 89)

### • التعريف الإجرائي للحدث الجانح

عمره ولم يتم الثامنة عشر ذكرا أم أنثى حسب قانون

. وفي هذه الدراسة هم . في

[ 15-10 ] صدر بحقهم حكم قضائي .

### 3 / السلوك العدواني :

تشير أدبيات التراث النفسي إلى أن مصطلح السلوك العدواني يتداخل مع بعض  
 في هذه الدراسة اعتمدت في تعريفها .

للسلوك العدواني DSM4 كما أوضحت في فصل سيكولوجية العدوان .

فالسلك العدواني سلوكا . لا بد أن يظهر بتكرار أكبر و

فقط دون غيره.

فعرفه كل من مصطفى نوري القمش و خليل عبد الرحمان المعاينة "على أنه سلوك يعبر  
 عنه بأي رد فعل يهدف إلى إيقاع الأذى أو الألم بالآخرين أو إلى تخريب ممتلكاتهم". ( مصطفى

نوري القمش و خليل عبد الرحمان المعاينة . 2006)

وكما جاء في معجم علم النفس والتربية إلى أن العدوان هو التهجم على الآخرين رغبة في

السيطرة أو نتيجة للشعور بالظلم أو نحو ذلك . (فؤاد أبو حطب وآخرون 1984 . 20).

ستجابة يقدم بها الفرد قصد إلحاق الأذى أو الألم

كما يهدف من خلاله إلى إلحاق أضرار بهم وتخطيم ممتلكاتهم فالسلوك

العدواني هنا يتضد . وتعرف الباحثة السلوك العدواني إجرائيا كما يلي:

● التعريف الاجرائي للسلوك العدواني:

السلوك العدواني هو كل قول أو فعل أو تقرير لفعل أو إشارة يقصد به إلحاق الأذى أو

الدرجة التي يحصل عليها الحدث الجانح في الأبعاد التي يتضمنها مقياس السلوك العدواني المستخدم في الدرا .

4/أساليب المعاملة الوالدية :

مجموعة الأساليب والطرق والسلوكيات التي يتبعها الآباء في التعامل مع أبنائهم في مواقف  
ية، والتي تكونت نتيجة لمجموعة الخبرات والعمليات المعرفية والتي تختلف باختة

فيعرفها محمود عبد الحلیم منسي بأنها " تلك الأساليب التي يتبعها الآباء والأمهات في  
ية وتنشئة أبنائهم ، وتنعكس في صورة ردود أفعال وآثار يعبر عنها الأبناء في سلوكياتهم في  
مختلف المواقف الحياتية". (محمود عبد الحلیم منسي وآخرون. 2003. 13)

إسماعيل فيعرفها بأنها كل ما راه الآباء ويتمسكون به من أساليب في  
ماملة الأطفال في مواقف حياتهم المختلفة، وهذه الأساليب لا تسير على وتيرة واحدة خلال  
ويصعب تحديدها بأبعاد ثابتة محدودة .

فالفروق الفردية يجعلها تختلف من أسرة إلى أخرى. (عبد الله زاهي الرشدان. 2005. 106 )

وقد أكدت الكثير من الدراسات على أهمية العلاقة بين الطفل ووالديه ، وأدلى يقول بأهمية الأسرة في تكوين شخصية الطفل وأثر الوالدين في التنشئة وأكدت أبحاث " بيرسل " مور الطفل نحو والديه وعلاقته بهما يتوقف على نوع المعاملة التي يتلقا . (محمد محمد نعيمة 2002 . 25)

محمود علي حسن فيعرفها على أنها "مجموعة من الأساليب السلوكية التي تمثل التي تنشأ بمجموعة من العمليات والمسؤوليات التربوية والنفسية تجاه هذا الطفل من أجل أ (مايسة أحمد النبال , 2002, 45)

هي كل سلوك يصدر عن الآباء والأمهات يهدف إلى تنمية . وذلك بإحداث تغيير في سلوكه أو تدريبه على سلوكيات جديدة .

#### ● التعريف الاجرائي لأساليب المعاملة الوالدية:

الأحداث الجانحين هم كما يدركونها. التي يتحصل عليها الحدث الجانح باستجابته الوالدية المستخدمة في هذه الدراسة ( ) .

#### 5/ القلق :

يعرف سييلبرجر في 1966 "القلق بنوعين قلق حالة ، وقلق سمة . وضع وقتي طارئ عند الفرد يحدث له إذا تعرض إلى أحد الموضوعات التي تثير هذا القلق. باختفاء هذه الموضوعات المثيرة تنتهي حالة القلق. أما قلق سمة يشير لأساليب إستجابية ثابتة نسبيا تميز شخصية الفرد حيث أن القلق هذا أقرب أن يكون مرتبط بشخصية الفرد منه مشيرات (صبره محمد علي وآخرون . 2004 . 09)

أما نيكولا بيرين Nicolas pirrein "القلق عبارة عن ألم داخلي، أو ألم أصبح

الداخلي، فإن القلق يمثل قوة دافعة، قد تكون هذه القوة مدمرة أو بناءة،

"(Nicolas Perrien. 1999. 57)."

الناس لها، كما يمكن أن يكون مرة في

### ● التعريف الاجرائي للقلق:

حالة انفعالية غير سارة

نتيجة الشعور بذلك التهديد، وإن توقع الخطر قد يكون له مبرراته في الواقع الموضوعي كما يمكن  
وهما ، وترافق هذه الحالة أعراض جسمية مزعجة وسلوكيات سلبية .

"سبيلدجر"

6 / البرنامج العلاجي الأسري البنائي:

\_ البرنامج العلاجي:

هو مجموعة من الخطوات المنظمة والقائمة على أسس علمية تهدف إلى تقديم الخدمات  
لمساعدة الفرد أو الجماعات لفهم مشاكلهم والتوصل إلى حلول بشأنها ، ويتم في صورة جلسات  
منظمة في إطار من علاقة علاجية متبادلة متفهمة بين المعالج والمتعالج. ( عبد الخالق شادية  
أحمد. 2002. 87 )

طبيعة البرنامج المعتمد في الدراسة.

## \_العلاج الأسري البنائي:

### Salvador munichin

فاعلات و أنشطة أعضاء الأسرة لفهم وتنظيم الأسرة ، حيث يركز المعالج البنائي على محاولة معرفة كيف ومتى و لمن يستجيب كل فرد في الأسرة .  
 اء الأسرة والمشكلات التي تستدعي العلاج حيث ينظر للأعراض على أنها نتيجة الصعوبات  
 ( علي عبد النبي حنفي.2006.68).

#### • التعريف الإجرائي للبرنامج العلاجي الأسري البنائي:

وانطلاقاً مما سبق فإن الباحثة تصل إلى تحديد مفهوم البرنامج المستخدم في الدراسة الحالية بأنه  
 مات متناسقة تخطيطاً و تنفيذاً و المستمدة من النظرية الأسرية البنائية و فنياتها حيث تم  
 . وأنشطتها و إجراءاتها.

وفق جدول زمني متتابع يقدم في صورة جلسات علاجية ( فردية ، جماعية )، وفي ضوء علاقة  
 علاجية و جو نفسي آمن يتيح لوحدة الأسرة المشاركة الايجابية ، والتفاعل المثمر لتأسيس بناء  
 هرمي فعال في الأسرة ومساعدة الوالدين على التكيف وملائمة بعضهم ليظهروا بموقف موحد أما  
 .والهدف التخفيض من مستوى السلوك العدواني

لدى الحدث الجانح وتعديل أساليب المعاملة الوالدية و تخفيض مستوى القلق لدى والديهم.



سادسا. حدود الدراسة:

تم إجراء الدراسة في الحدود البشرية و الزمنية و المكانية التالية:

1- الحدود البشرية:

08 أحداث جانحين والديهم لتطبيق البرنامج العلاجي

2- الحدود الزمنية:

أجريت هذه الدراسة في الفترة ما بين 20-2-2013. 12-12-2013 )

(

3- الحدود المكانية:

تطبيق البرنامج العلاجي المقترح على الوحدة ا ( ) في

الملاحظة في الوسط المفتوح تابعة لمديرية النشاط الاجتماعي لولاية المسيلة.

## الدراسات السابقة

توطئة

أولاً : الدراسات السابقة

- دراسات تناولت السلوك العدواني
- دراسات تناولت الأحداث الجانحين
- دراسات تناولت البرامج العلاجية للسلوك العدواني
- دراسات تناولت البرامج العلاجية للإضطرابات السلوكية للأحداث الجانحين

- دراسات تناولت البرامج العلاجية للسلوك العدواني للأحداث الجانحين

ثانياً : تعقيب على الدراسات السابقة

## توطئة :

، ظاهرة جنوح الأحداث من الظواهر ذات الأبعاد السلبية على المجتمعات ، ولذلك فقد تناولها الباحثين بالدراسة من زوايا وأبعاد مختلفة، وكانت الدراسات الأجنبية التي تناولت هذه الظاهرة بالدراسة أكثر من الدراسات العربية، كذلك هناك ندرة في الدراسات التي تناولت الاهتمام النفسي خاصة العلاجي لمرتكب الجنوح، ويتم عرض الدراسات التي تم التحصل عليها وفق تسلسل منطقي لمتغيرات الدراسة.

## أولاً: الدراسات السابقة

## 1- دراسات تناولت السلوك العدواني

## 1-1 دراسات أجنبية

دراسة 01 سوسجورد وفريدمان: 1997 Friedman et Sausjord

للكشف عن العوامل الاسرية والاجتماعية المهمة في عنف الشباب لدى طلاب وطالبات المدارس الثانوية. وقد أجريت الدراسة على عينة اشتملت 700 طالب وطالبة.

وقد أوضحت نتائج هذه الدراسة أن سوء التنشئة والتفكك الأسري من العوامل التي تدفع بالأبناء الى الانقياد وممارسة السلوك العدواني داخل وخارج المدارس . ولهذا فقد أوصت الدراسة بما ينبغي أن تقدمه المدارس من مواقف ايجابية نحو تعليم التلاميذ السلوك السوي.

دراسة 02: ماري وهيلين 1995 Marie and Helene

أجريت الدراسة لمعرفة مدى تعرض المراهقين للعنف الجسدي والإساءة العاطفية. ولقد أجريت الدراسة على 101 من المراهقين الذكور والإناث تتراوح أعمارهم 14،17 سنة

ويدرسون في مدارس ثانوية/ ولقد تبين أن هؤلاء المراهقين قد تعرضوا للعنف الجسدي، وكذلك الإساءة العاطفية مما كان له تأثير سلبي على سلوكهم. (محمد علي عمارة 190.2008)

### دراسة 03: دودج وزملاؤه 1990 Dodge et autres

بعنوان "مدى تأثير الاتجاهات العدوانية على المراهقين العدوانيين". هدفت الدراسة لمعرفة مدى تأثير التنشئة والاتجاهات الوالدية على أساليب السلوك العدواني المرتبط بالاتجاهات العدائية في التنشئة لدى المراهقين، وتوجيه عملية التمييز بين السلوك العدواني المغرض.

وتم تطبيقها على عينة قوامها مئة وثمانية وعشرون 128 فردا من الذكور، وتراوحت الأعمار لهؤلاء المراهقين ما بين 13-19 سنة .

وقد تم استخدام مصطلحات متنوعة ومسجلة من على جهاز فيديو من أجل تقوية نماذج الأهواء أو الاتجاهات لدى أفراد العينة. وتمت كتابة تقرير مفصل لوصف الأحداث الاجتماعية المشكلة لدى فرد واحد أثناء تفاعله مع مراهق آخر، كما تم استخدام مقياس CPBR الذي أعده كوي وبترسون 1978 Quoi and Peterson. ومقياس SRTC الذي أعده كونرز 1969 Srennoc من أجل اقديم أساليب السلوك العدواني.

وتم تطبيق المقاييس المستخدمة على أفراد العينة. وقد أسفرت نتائج الدراسة على أن الاتجاه العدواني المغرض لدى المراهق يرتبط بأساليب الاتجاهات الوالدية التي تتسم بالقسوة والعنف في التنشئة الاجتماعية، مما يدفع المراهق إلى السلوك العدواني والأساليب العدوانية/ وأن الاتجاهات العدائية هي سمة أو خاصية للسلوك العدواني العام لدى المراهق. كما أسفرت نتائج الدراسة عن أن الاتجاهات العدائية لدى المراهق ترتبط بالجرائم العنيفة أو بأساليب السلوك العدواني التي يمكن أن ترجع إلى نوعية الأساليب والاتجاهات غير السوية في التنشئة . (ص.محمد علي عمارة.2008. 189)

## 2-1 دراسات عربية

## دراسة 04: مي حسن العزباوي 1998

"المعاملة الوالدية وعلاقتها بالعدوانية لدى الأبناء من الجنسين في المرحلة العمرية 11-15 سنة"

هدفت الدراسة لتحديد أساليب المعاملة الوالدية التي تؤدي الى زيادة السلوك العدواني عند الأبناء ، وتلك التي تعمل على تخفيضه وكذلك دراسة كل من أساليب المعاملة الوالدية والعدوانية باختلاف المستويات الاجتماعية والثقافية للأسرة . وتكونت عينة الدراسة من 413 تلميذ وتلميذة بالمرحلة الاعدادية بمحافظة الجيزة.

واستعانت الباحثة بمجموعة من الأدوات هي :

- مقياس آراء الأبناء في معاملة الوالدين .

- مقياس العدوانية .

- استمارة تحديد المستوى الاقتصادي الاجتماعي الثقافي .

- ومن ضمن ما توصلت إليه نتائج الدراسة :

\* توجد علاقة ارتباطية سالبة دالة احصائيا بين أساليب معاملة الأب التي تتسم بالتقبل والتسامح والمبالغة في الرعاية وأساليب معاملة الأم التي تتسم بالتقبل والتسامح والمبالغة في الرعاية وأساليب معاملة الأم التي تتسم بالتقبل والاستقلالية وبين مستوى العدوانية لدى الأبناء من الجنسين .

\* توجد علاقة ارتباطية موجبة بين أساليب معاملة الأب التي تتسم بالرفض وأساليب معاملة الأم التي تتسم بالتبعية والتحكم والاهمال والرفض والتشدد وبين مستوى العدوانية لدى الأبناء من الجنسين .

\* توجد علاقة ارتباطية سالبة بين أساليب معاملة الأب التي تتسم بالتسامح والاستقلال والمبالغة في الرعاية وبين مستوى العدوانية لدى الذكور.

\* توجد علاقة ارتباطية سالبة دالة احصائيا بين أسلوب التقبل من الأب والعدوان البدني والعدوان اللفظي لدى الأبناء من الجنسين.

\* توجد علاقة ارتباطية سالبة دالة احصائيا بين أسلوب المبالغة في الرعاية من قبل الأب والعدوان البدني واللفظي والعدوان السلبي، ومن قبل الأم والعدوان اللفظي على الممتلكات لدى الأبناء من الجنسين.

\* توجد علاقة ارتباطية موجبة بين أساليب الأم التي تتسم بالاهمال والعدوان اللفظي وأسلوب التبعية والتحكم والعدوان البدني والعدوان السلبي، وأسلوب التشدد والرفض وبين أسلوب الرفض من قبل الأب والعدوان اللفظي لدى الأبناء من الجنسين. ( محمد علي عمارة. 197.2008 )

### دراسة 05: ابراهيم عليان 1993

"العلاقة بين القبول والرفض الوالدي وتوكيد الذات والعدوانية لدى المراهقين"

وهدف الدراسة لتقديم تفسير لحقيقة العلاقة بين القبول والرفض الوالدي وتوكيد الذات لدى المراهقين والعدوانية لديهم وذلك من خلال استقراء ما يدور بذهن الأبناء من واقع تقديرهم نحو آبائهم وإدراكهم لسلبيات أو ايجابيات هذه العلاقة، وتكونت عينة الدراسة من 102 طالبا، 105 طالبة من الصف الثالث الإعدادي والصف الأول والثاني ثانوي. وقد استخدم الباحث استبيان (القبول/الرفض) الوالدي. مقياس التوكيدية للبيئة المصرية، مقياس العدوانية/ استبيان تقدير الشخصية واستمارة بيانات عن التلاميذ. ومن ضمن ما أسفرت عنه النتائج وجود ارتباط موجب بين إدراك أفراد العينة (ذكور-إناث) للرفض الوالدي وبين صفات الشخصية السلبية مثل

– العدوان- التقدير السلبي الذاتي – عدم الكفاية الشخصية – عدم الثبات الانفعالي – النظرة السلبية للحياة .

### دراسة 06: سمية نصر عبد الغاني. 1983

الشخصية العدوانية وعلاقتها بالتنشئة الاجتماعية، الاتجاهات الوالدية في التنشئة وارتباطها بعدوانية الأبناء وبعض سمات الشخصية .

هدفت إلى الكشف عن العلاقة بين الاتجاهات الوالدية في التنشئة كما يدركها الأبناء وبين عدوانية الأبناء، وتم تطبيق الدراسة على عينة قوامها 268 طالبا، 237 طالبة بالسنة الثانية ثانوي عام "علمي وأدبي" من مدارس محافظة الجيزة . وذلك باستخدام –استييلن الاتجاهات الوالدية في التنشئة- استبيان صلابة التفكير ومرونته- استمارة جمع البيانات الشخصية والاجتماعية

ومن ضمن ما أسفرت عنه نتائج الدراسة : صاحب الدراسة : سمية نصر عبد الغني

1983

- كلما قل التقبل من الوالدين للأبناء زاد العدوان
- كلما زاد العدوان قل تأكيد الذات والعكس صحيح
- كلما زاد العدوان زادت صلابة التفكير والعكس .(محمد علي عمارة. 2008. 182)

## 2- دراسات تناولت الأحداث الجانحين:

## 1-2 دراسات أجنبية

## دراسة 07: سلابي وجيرا Slaby&amp;Guerra

بعنوان " الوسائط المعرفية للعدوان عند المراهقين الجانحين"

أجريت هذه الدراسة لزيادة مهارة الأفراد على حل المشكلات الاجتماعية، والتقليل من تأييدهم للمعتقدات المساندة للعدوان والتقليل أيضا من سلوكهم العدواني اللاحق وغير المرن. وتكونت عينة الدراسة من عدد 40 طالب وطالبة مقسمين 20 طالب و20 طالبة. تم اختيارهم من ضمن 120 مراهق تراوحت أعمارهم ما بين (15-18 سنة) بمتوسط عمر 17 سنة وشهرين وتم تقسيمهم الى ثلاثة مجموعات عدد أفراد المجموعة الواحدة يتراوح بين 10-14 فردا .

المجموعة الأولى : مجموعة تدريب التوسط المعرفي وتم التركيز فيها على علاج عيوب مهارات حل المشكلات الاجتماعية ، وتعديل المعتقدات المساندة للعدوان .

المجموعة الثانية : هي مجموعة ضبط الانتباه وتم التركيز فيها على تعلم المهارات الأساسية مثل تعلم قراءة قطعة تعتمد على فهم وحل بعض المسائل الرياضية .

المجموعة الثالثة : وهي مجموعة الضبط اللاعلاجية (المجموعة الضابطة) واستخدم الباحثان الأدوات التالية:

\* مقياس تقدير السلوك : لتقدير سلوك المراهقين المتمثل في السلوك العدواني الاندفاعي المتصلت.

\* مقياس المعرفة الاجتماعية لتقييم مهارات حل المشكلات الاجتماعية .



\* برنامج علاجي مكون من 12 جلسة قائم على نموذج النمو المعرفي الاجتماعي لإعادة توسط العوامل المعرفية ذات الصلة بالعدوان .

ومن ضمن ما توصلت اليه نتائج الدراسة :

- أن الأفراد أظهروا مهارات متزايدة في حل المشكلات الاجتماعية، كما أظهروا انخفاض ملحوظ في الموافقة على المعتقدات التي تساعد وتدعم العدوان .

- كما سجلت النتائج انخفاض السلوك العدواني والانفعالي لدى أفراد العينة من المجموعتين (تدريب التوسط المعرفي ، ضبط الانتباه) . ويقرر الباحثان بأننا في حاجة الى المزيد من الأبحاث عن التأثيرات المتفاعلة للمهارات المعرفية المحددة ، والمعتقدات كمتغيرات وسيطة لأنماط السلوك الاجتماعي للأفراد والسلوك العدواني الموجه ضد الجميع .(محمد علي عمارة. 2008.221.222)

### دراسة 08: هين وهون 2008 Hyun end end Hum

دراسة حول أثر العنف الأسري والأداء الوظيفي الأسري، والتفاعلات الوالدية على جنوح الأحداث الكوريين .وقد بلغ حجم العينة (1943) حدثا ، منهم (1236) حدثا منهم (1236) حدثا غير جانح و (707) حدثا جانحا استخدم الباحث التقرير الذاتي للحصول على المعلومات اللازمة للمقارنة بين الأحداث الجانحين وغير الجانحين.

أشارت النتائج إلى أن آباء الأحداث الجانحين كانوا يعانون من خلل وظيفي في الدور كأب وأداء أسري ضعيف، ومستويات مرتفعة من تكرار الجنوح . وهذا كان له أثر كبير في جنوح الأحداث في المحصلة وجدت الدراسة أن الأحداث الكوريين الجانحين وقد عانوا بشكل دال إحصائيا من الخلل الوظيفي الأسري والعنف الأسري وضعف في أداء الأدوار الأسرية أكثر من الأحداث غير الجانحين.(طارق زيد حمد الوريكات.2010.31,32)

دراسة 09: باسكال.رنوالت و رنوالت J.Paschal .Ringwalt and  
2003 R.Ringwalt

دراسة على تأثير الرعاية الوالدية وغياب الوالد، والاختلاط بالأقران الجانحين على السلوك الجانح بين المراهقين الذكور ، تكونت عينة الدراسة من 260 مراهقا، تراوحت أعمارهم بين 12-16 سنة ، طبق استبيان صوتي لفقرات الاستبيان لأمهات المراهقين والمراهقين أنفسهم، وهدفت الدراسة إلى معرفة مدى تأثير المتابعة والمراقبة للآباء والتحكم المدرك ومدى تأثير الاتصال بين الآباء والمراهقين ، وتوقعوا أن تكون الرعاية و المتابعة من قبل الأم أكبر للمراهقين الجانحين في الأسر التي لا يوجد فيها الأب، فقد توصلت الدراسة إلى أن التحكم المدرك للأمهات بسلوك أبنائهن كان مانعا لسلوك الانحراف كما أن الوضع الاقتصادي والاجتماعي السيئ كان مصاحبا بدرجة أقوى للسلوك الجانح . (خالد عبد الله عبد الرويشد.2004.24)

دراسة 10: بينوم ووينر 2002 Bynum end Weiner

دراسة في أمريكا بعنوان "مفهوم الذات والجنوح العنيف عند المراهقين الذكور الأمريكيين الأفارقة الحضريين هدفت لكشف العلاقة بين مفهوم الذات والجنوح العنيف لدى مجموعة من المراهقين الجانحين الذكور الأمريكيين الأفارقة الحضريين، تكونت من 155 ذكرا من المراهقين الجانحين الأمريكيين الأفارقة الحضريين يقعون ضمن المدى العمري (13-19 سنة) وهم من مرحلة التعليم المتوسط والثانوي منهم 90 مراهقا من الجانحين الغير مودعين في دور الأحداث، وتم الحصول عليهم عن طريق استبيان مسح الحياة و (65) مراهقا جانحا ثم اختيارهم من دور الأحداث وتم استخدام استبيان مسح الحياة المطور من قبل الباحثين ومقياس لمفهوم الذات وقد تم التوصل لنتائج التالية :

- نتائج الدراسة لم تؤيد نظرية الكبح لريكليس Reckless 1967 التي تقترح بأن مفهوم الذات الإيجابي سيمنع أو سيعزل الحدث عن الجنوح والجريمة، ولكن هذه الدراسة قدمت معلومات جديدة تتعلق بمفهوم الذات والجنوح الخطير.

- الجانحين العدوانيين العنيفين حصلوا على درجات عالية لمفهوم الذات، لأنهم أقروا بأن تصرفاتهم الجانحة ملائمة وأنهم معترفون بشخصياتهم كما أنهم أظهروا الرضا عن أنفسهم .

وجود علاقة قوية بين مفهوم الذات والجنوح العنيف (الخطير) الذي يتميز به المراهقين الجانحين الأمريكيون الأفارقة الحضريون . (أحمد علي حاسن خالد فرحان الشرعبي. 2005. 86)

### دراسة 11: كولز Coles 2002

دراسة على العلاقة بين الشخصية والتعبير عن الغضب والاضطراب الأسري فيما بين الأحداث الذكور الجانحين، بقصد التعرف على السمات الشخصية، والانفعالات، وخصائص الأسرة التي يمكن أن تضع المراهق على حافة الخطر، تكونت عينة الدراسة من 99 حدثاً جانحاً بعمر 13، 18 سنة ، تم استخدام المقاييس التالية لجمع المعلومات ، قائمة مينيسوتا للشخصية وقائمة التعبير عن الغضب و مقياس القلق والتوتر ومقياس البيئة العائلية أشارت النتائج إلى أن الاضطرابات النفسية تكون مرتفعة بين الأحداث الجانحين وأن هناك علاقة بين الجنوح والقلق والتوتر ،ولكن هذه العلاقة أقل مع وجود الضبط الأسري. (طارق زيد حمد الوريكات. 2010. 32)

### دراسة 12: بينوم ووينر Bynum end Weiner 2002

دراسة في أمريكا بعنوان "مفهوم الذات والجنوح العنيف عند المراهقين الذكور الأمريكيين الأفارقة الحضريين هدفت لكشف العلاقة بين مفهوم الذات والجنوح العنيف لدى مجموعة من المراهقين الجانحين الذكور الأمريكيين الأفارقة الحضريين، تكونت من 155 ذكراً من المراهقين

الجانحين الأمريكيين الأفارقة الحضريين يقعون ضمن المدى العمري (13-19 سنة) وهم من مرحلة التعليم المتوسط والثانوي منهم 90 مراهقا من الجانحين الغير مودعين في دور الأحداث، وتم الحصول عليهم عن طريق استبيان مسح الحياة و (65) مراهقا جانحا ثم اختيارهم من دور الأحداث وتم استخدام استبيان مسح الحياة المطور من قبل الباحثين ومقياس لمفهوم الذات وقد تم التوصل لنتائج التالية :

نتائج الدراسة لم تؤيد نظرية الكبح لريكليس Reckless 1967 التي تقترح بأن مفهوم الذات الإيجابي سيمنع أو سيعزل الحدث عن الجنوح والجريمة، ولكن هذه الدراسة قدمت معلومات جديدة تتعلق بمفهوم الذات والجنوح الخطير.

أن الجانحين العدوانيين العنيفين حصلوا على درجات عالية لمفهوم الذات، لأنهم أقروا بأن تصرفاتهم الجانحة ملائمة وأنهم معتزون بشخصياتهم كما أنهم أظهروا الرضا عن أنفسهم .

وجود علاقة قوية بين مفهوم الذات والجنوح العنيف (الخطير) الذي يتميز به المراهقين الجانحون الأمريكيون الأفارقة الحضريون.(أحمد علي حاسن خالد فرحان الشرعي. 2005. 86)

### دراسة 13: انجرام 2001Engram

في الولايات المتحدة الأمريكية بدراسة لتقييم مفهوم الذات والعنف لدى عينة من المراهقين الجانحين هدفها إيجاد معلومات إضافية عن العلاقة بين مفهوم الذات والعنف لدى عينة من المراهقين الجانحين، تكونت من 200 مراهق جانح ، يقعون ضمن المدى العمري (12-18) سنة. وقد صنفهم الباحث إلى مجموعتين هما:

مجموعة الجانحين العنيفين ، وتكونت من 100 مراهق جانح، وهم الذين توجد لهم سجلات رسمية في دور الأحداث الجانحين، وارتكبوا أعمال عنف مثل الاعتداءات، الاغتصاب واستخدام القوة القاتلة والسلاح

مجموعة الجانحين غير العنيفين، وتكونت من 100 مراهق جانح، وهم الذين توجد لهم سجلات مدرسية تتضمن تصرفات سلوكية غير لائقة اجتماعيا مثل الهروب من المدرسة، والعدوان اللفظي على الآخرين، والإخلال بالقواعد والنظم المعمول بها في المجتمع واستخدام في الدراسة مقياس مفهوم الذات الذي أعده بيرهاريس الذي يتضمن الأبعاد الآتية : "المظهر الجسدي، القلق، السعادة، السلوك، الشهرة" وقد توصلت الدراسة إلى النتائج التالية:

- وجود انخفاض في مفهوم الذات لدى أفراد مجموعتي الدراسة بشكل عام.
  - وجود علاقة قوية بين انخفاض مفهوم الذات والعنف الذي يتميز به المراهق الجانح.
  - عدم وجود فروق دالة إحصائية في مفهوم الذات بين أفراد مجموعتي الدراسة.
- (أحمد علي حاسن خالد فرحان الشرعي. 2005. 85)

### دراسة 14: بيسكوف وآخرون 1992Bischof.GPet AL

دراسة مقارنة بين النظم الأسرية لمرتكبي جرائم الجنس، وغير مرتكبي جرائم الجنس على عينة مكونة من 105 حدثا من الذكور الذين يتلقون برامج علاجية، وقد طبق عليهم استبيان التماسك الأسري، وتوصل الباحث إلى أن متوسط أعمار المراهقين مرتكبي الجرائم الجنسية هو 15.39 سنة بينما بلغ متوسط أعمار الجانحين الأحداث مرتكبي جرائم العنف 16.16 سنة. ومرتكبي جرائم غير العنف هو 16.36 سنة، وتوصلت الدراسة إلى اختلاف في ارتفاع المستوى الاقتصادي لصالح مجموعة مرتكبي الجرائم الجنسية ومن ثم مجموعة جرائم العنف. كما توصلت الدراسة إلى أن معظم الآباء و الأمهات يعملون، حيث بلغت نسبة الآباء العاملين 47 %،

والأمهات العاملات 71 % مما أنه لا توجد فروق ذات دلالة في وظائف آباء المجموعة الثالثة.  
(خالد عبد الله عبد الرويشد. 2004. 23)

### دراسة 15: أجرى الرويس 1991

دراسة بعنوان أثر التفكك الأسري في عودة الأحداث للجنوح والانحراف. تألفت عينة الدراسة من (39) حدثاً جانحاً سعودياً استخدم الباحث المنهج الوصفي التحليلي والاستبيانات والمقابلات لجمع المعلومات اللازمة أشارت النتائج إلى أن معظم آباء الأبناء الجانحين يعتبرون نماذج سيئة لأبنائهم و 51.3% من الآباء لا يشعرون بالمسؤولية، كما تكثر المشاكل والمشاجرات بين والدي الحدث. ومعظم الأحداث لديهم معظم أفراد الأسرة سبق وأن صدر في حقهم حكم قضائي وهذا يشير إلى البيئة المنحرفة المحيطة بالحدث وأشارت النتائج إلى ضعف الروابط الأسرية في أسرة الحدث الجانح. كذلك ظهر تفاوت في أسلوب معاملة الآباء لأبنائهم، تراوحت بين القسوة و الدلال الزائد. كما تبين أن أكثر من ثلث الأحداث الجانحين لا يعيشون مع والديهم .  
(طارق زيد حمد الوريكات. 2010. 37)

### دراسة 16: مود ميرل M dude a. merill

على عينة من 300 جانح وعينة مماثلة من غير الجانحين وأظهرت أهمية المتغيرات داخل الأسرة في تشكيل السلوك الجانح، وأن نسبة كبيرة من الجانحين جاءوا من أسر مفككة فيها طلاق وانفصال أحد الوالدين أو كليهما وتناولت متغيرات ذات أثر في الجنوح وقد ركزت على العلاقات الأسرية المتبادلة داخل العائلة، وأثر الحب والعطف أو فقدانه عند الجانح. (رغدة عرسان سالم سليمان. 2003. 40)

## 2-2 دراسات عربية

دراسة 17: الشراري محمد سليم 2004

دراسة حول أثر العوامل الاجتماعية والاقتصادية على انحراف الأحداث في منطقة الجوف ولتحقيق ذلك استخدم الباحث مقياس الخصائص الديموغرافية والاجتماعية والاقتصادية للجائحين على مجتمع الدراسة في دار الملاحظة في الجوف والبالغ عددهم 120 حدثاً، وتوصلت الدراسة إلى أن نسبة انحراف الحدث تزداد كلما زاد عمر الحدث ، وكان مستوى تعليمه متوسطاً، كذلك يزداد حجم أسرته وترتيبه الأوسط بين إخوته ومستوى تعليم والديه كان أمياً . الأسلوب العقابي الأكثر استخداماً للأحداث من الأبوين هو التوبيخ، يليه الصفع والضرب، ومن ثم الحرمان من الخروج من المنزل، بلغت نسبة الأمهات اللواتي هجرن المنزل (86%) وبلغت نسبة (85%) من الآباء الذين هجروا المنزل بفترات متقطعة و (15%) نسبة الآباء الذين يهجرون المنزل دائماً، واتضح أن نسبة طبيعة علاقة الحدث بوالديه ومشاركته بأفكاره ومشاعره عالية حيث بلغت أحياناً (44.2%) ومعاملة الأب للحدث كصديق دائماً نسبتها (44.3%). (الشراري محمد سليم 2004)

دراسة 18: خالد بن عبد الله عيد الرويشد سنة 2004

دراسة بعنوان "السلوك المضطرب لدى الأحداث الجائحين المودعين في دور الملاحظة في شمال المملكة العربية السعودية وعلاقته بالتفكك الأسري وكان هدفها التعرف على أبعاد السلوك المضطرب لدى الأحداث المودعين في دور الملاحظة في شمال المملكة العربية السعودية وعلاقة السلوك المضطرب لديهم بالتفكك الأسري، وقد تم إعداد إستبانة للتعرف على التفكك الأسري وقد شملت 27 فقرة، واستجابة للتعرف على السلوك المضطرب وقد شملت أربعة أبعاد وهي البعد

الأول: العدوان 18 فقرة، البعد الثاني: السرقة 10 فقرات، البعد الثالث: القلق 20 فقرة، البعد الرابع: الانحراف الأخلاقي 20 فقرة

أما مجتمع الدراسة فقد تمثل بعينة الدراسة وهي جميع أحداث دور الملاحظة الاجتماعية في شمال المملكة العربية السعودية وبلغ عدد عينة الدراسة 82 حدثاً وقد تم اعتبار الوزن 3 في الخيار أحياناً هو المتوسط لأفراد الدراسة على التدرج الخماسي (دائماً، غالباً، أحياناً، نادراً، أبداً) وبناء على ذلك فقد تم التوصل إلى النتائج التالية:

كان متوسط السرقة الأعلى بين الأبعاد الأخرى عند الأحداث حيث بلغ 3.917، ومتوسط العدوان 3.449، ومتوسط القلق كان 3.029، والانحراف الأخلاقي 1.906

كما أشارت الدراسة إلى أن هناك علاقة بين السلوك المضطرب والتفكك الأسري أما نتائج تحليل التباين الأحادي للتفكك الأسري فقد كانت كما يلي:

الحدث الذي يعيش مع أبويه أو يعيش مع الأب أقل قلقاً من الأحداث الذين يعيشون مع الأم، كما أن متوسط التفكك الأسري عند الأحداث الذين يعيشون مع الأم أو غير الأبوين أقل من الأحداث الذين يعيشون مع الأبوين.

آباء الأحداث المتزوجون من واحدة أو اثنين كان التفكك الأسري لديهم أعلى من الأفراد المتزوجين من ثلاث أو أكثر، ولم يظهر تعدد الزوجات لأب الحدث أثر على أبعاد الاضطراب السلوكي عند الحدث.

الأحداث (آباؤهم لا يتغيرون عن البيت) لديهم أكثر تفككاً أسرياً من الأحداث الذين يتغيرون آباؤهم بسبب السفر والوفاة والمرض وهؤلاء الأحداث أكثر ممارسة للسرقة من الأحداث الذين يتغيرون آباؤهم بسبب العمل، وقلق الأحداث (آباؤهم لا يتغيرون عن البيت) أكثر من الأحداث الذين يتغيرون آباؤهم بسبب الوفاة. (خالد بن عبد الله الرويشد 2004).



**دراسة 19: دراسة قويدري العربي عطا الله 2003**

دراسة حول مفهوم الذات لدى الأحداث الجانحين وغير الجانحين بالدوحة هدفت لمعرفة ما إذا كانت هناك فروق في مفهوم الذات بين الأحداث الجانحين وغير الجانحين، وتكونت من 120 فرداً، وقد راعى الباحث عند اختيارهم التكافؤ من حيث الجنس، العمر، الذكاء والمستوى التعليمي، الاجتماعي والاقتصادي وجميعهم يقعون ضمن المدى العمري (12-16 سنة)، وقسمهم الباحث إلى مجموعتين: مجموعة تجريبية تكونت من 60 حدثاً جانحاً ومجموعة ضابطة تكونت من 60 تلميذاً من مدرسة ابن تيمية وتم الاستعانة بمقياس مفهوم الذات لبير هاريس PHSCS بعد تقنيه على البيئة القطرية واستبيان للمستوى التعليمي والاجتماعي والاقتصادي الذي أعده الباحث وتوصلت الدراسة إلى وجود فروق دالة إحصائية في مفهوم الذات بين الجانحين وغير الجانحين تعزى لانخفاض مفهوم الذات لدى الجانحين، عدم وجود فروق دالة في مفهوم (الذات الكلية وأبعاده الفرعية) لدى الأحداث الجانحين ما عدا في بعدي الرضا والسعادة، والسلوك، حيث أن الأفراد الذين يكون دخل أسرهم قليلاً يكونون أقل رضا وسعادة من الأفراد الذين يكون دخل أسرهم كثيراً لأن دخل أسرة المرتفع يساهم إسهاماً كبيراً في رعاية الفرد وحمائته. أن المستوى الاقتصادي السيئ وتدني دخل الأسرة و فقرها وانتشار الأمية من أهم العوامل والأساليب التي تجعل الحدث يشعر بالدونية ويكون صورة سلبية عن نفسه منذ طفولته الأولى.

(قويدري العربي عطا الله .2003. 86)

**دراسة 20: صوارخون حامد 2000**

دراسة بعنوان " البيئة الأسرية وجنوح الأحداث في محافظة مسقط". وهدفت هذه الدراسة على التعرف على البيئة الأسرية ودورها في جنوح الأحداث وقد أشارت الدراسة إلى مجموعة من النتائج: تضح من الدراسة أن آباء الأحداث الجانحين هم أقل مستوى تعليمي من آباء الأحداث غير الجانحين، تتميز عوائل الأحداث الجانحين بكثرة عدد أفرادها، مستوى دخل أسر الأحداث

غير الجانحين ، تتميز أسر الأحداث الجانحين ببعض السلوكات غير المرغوبة كشراب الخمر، السرقة والتشعة غير الصالحة وعدم الرقابة من طرف الوالدين لأبنائهم .(صوارخون حامد 2000)

### دراسة 21: الصيرفي عبد الله الغني 1997

دراسة هدفت إلى معرفة خصائص الأسرة، وأساليب المعاملة الوالدية، وعلاقتها بانحراف حداث لمجموعتين ضابطة وتجريبية من الأحداث الجانحين و الأطفال العاديين باستخدام المنهج المقارن على مقياس أساليب المعاملة الوالدية الأمريكي والمقنن على البيئة السعودية. وقد أشارت نتائج الدراسة أن أهم الخصائص الأسرية التي تساهم في الانحراف ، كبر عمر الأب و الأم وعدد الزوجات، ومستوى تعليم الأب أو الأم المتدني، ودخل الأب المتدني واتضح أيضا أن الأساليب المستخدمة من قبل الوالدين في التنشئة تلعب دورا مهما في الانحراف وإلى وجود علاقة قوية بين الأساليب المستخدمة من قبل الأب و الأم في المعاملة الوالدية مع الأحداث .(خالد بن عبد الله عبد الرويشد .4.2004)

### دراسة 22: العكايلة محمد سند 1993

دراسة ميدانية حول العلاقة بين أنماط التنشئة الأسرية وجنوح الأحداث على عينة من 220 حدثا جانحا من الجنسين الذكور و الإناث و 220 حدثا غير جانحا من الجنسين أيضا، وأظهرت النتائج أن أسر الجانحين أكثر ممارسة لنمط التنشئة التسلطي من أسر غير الجانحين، وأن أسر الجانحين أقل ممارسة لنمط التنشئة التساهي من أسر غير الجانحين. فقد كان 61% من الأحداث الجانحين ينتمون لأسر متسلطة في حين أجاب 8% من أسر الأسوياء أنهم كانوا ينتمون لأسر متسلطة . (العكايلة محمد سند 1993).

**دراسة 23: البحر منى جمعة عيسى 1991**

دراسة بعنوان الأسرة وجنوح الأحداث في مجتمع الإمارات العربية المتحدة، ولقد اختارت الباحثة عينة مؤلفة من ست حالات فقط، من أسر الأحداث الجانحين واستخدمت الباحثة منهج دراسة الحالة ومن نتائج الدراسة أن الرقابة الأسرية المتزنة معدومة في غالبية أسر الأحداث والغالبية العظمى من آباء الجانحين مدمنون على تعاطي الكحول والسهر خارج المنزل ساعات طويلة.

غالبية أسر الجانحين تعاني من انحلال أو تصدع أسري، ولم تركز الباحثة على الوضع الاقتصادي والاجتماعي، وأن معظم الآباء يعتبرون جنوح أبنائهم عارا ويتخلون عنهم دون التفكير في معالجتهم.

حدث طلاب مدارس ومعظمهم متعب في دراسته ويكثر رسوبه وتخرجه من

المدرسة. (رغدة عرسان سالم سليمان. 2003. 122)

**دراسة 24 : العكايلة 1990**

دراسة اضطراب الوسط الأسري وعلاقته بجنوح الأحداث، في الأردن تم إجراء الدراسة على مرحلتين: الأولى وصفية ، والثانية مقارنة بين الأحداث الجانحين وعددهم 200 والأحداث غير الجانحين وعددهم 200.

استخدم الباحث الاستبانة والمقابلة والسجلات الرسمية لجمع البيانات حول خصائص أسرة الحدث الجانح، من الناحية الاقتصادية والاجتماعية والثقافية والاجتماعية والأخلاقية . أشارت النتائج إلى عزو أسباب الجنوح إلى انخفاض المستوى التعليمي للحدث وأساليب المعاملة الوالدية والتربية الخاطئة، كما أشارت النتائج إلى وجود علاقة بين الجنوح وانعدام العاطفة وفقدان المحبة والاحترام المتبادل بين أفراد الأسرة (طارق زيد حمد الوريكات. 2010. 37)

## دراسة 25: حيدر وليد 1987

بحث اجتماعي ميداني بعنوان جنوح الأحداث والهدف منه معرفة الأسباب التي تؤدي إلى الجنوح ومن نتائج الدراسة:

- أن 12 فتاة تنتمي إلى أسر مفككة بنسبة 67 % تقريبا بلغت نسبة هذه الأسر 71.7%.
- أن أغلب أسر الأحداث الجانحين تميز بكثرة الأولاد ، ومعظم آباء الجانحين أميون 37.2% .
- المستوى التعليمي والثقافي المنخفض لأمهات الأحداث 78.8 يعانون من الأمية .
- الخصام بين الأبوين حيث أظهرت النتائج أن الخصام أكثر تكرارا عند عوائل الجانحين 56.6% من الأحداث اعترفوا بوجود خصام دائم . (حيدر وليد 1987).

## دراسة : بوفولة خميس 2004

هدفت الدراسة إلى بيان أثر التربية الأسرية في انحراف الأحداث . وسعت إلى مقارنة ثلاثة أساليب من التربية الأسرية : القسوة، والتدليل والإعتدال. وقد أجرى الباحث دراسته على عينتين من الأحداث ،إحدهما منحرفة والأخرى غير منحرفة ،حيث بلغت كل منهما 77 فردا وتوصل إلى نتيجة مفادها أن أحداث المنحرفين يعيشون تربية متميزة بالقسوة أو التدليل في حين أن تربية الأحداث غير المنحرفين تمتاز بالإعتدال .(بوفولة خميس.2004).

## 3- دراسات تناولت البرامج العلاجية

## 3-1 دراسات تناولت البرامج العلاجية للسلوك العدواني

## 3-2-1 دراسات أجنبية

دراسة 26: كثير 2000 Cleare

دراسة فعالية التدريب على المهارات الاجتماعية المعرفية مع المراهقات اللواتي يمارسن السلوك العدواني. إذ قدمت من خلال هذه الدراسة برنامج التدريب على المهارات الاجتماعية المعرفية لتقليل حدة السلوك العدواني الذي صممه وطوره جولد شتاين وجليك (Goldsteen and Glisk) في عام 1994 م للمراهقات الجانحات في المدارس الداخلية لمحاولة تعديل السلوك غير السوية لديهن، وقد تم أخذ القياسات والتقديرات ثلاث مرات قبل تطبيق البرنامج الإرشادي بستة أسابيع. كما استمرت المتابعة بعد تطبيقه بأربعة أشهر أشارت نتائج التحليل الإحصائي إلى عدم وجود أثر ذو دلالة إحصائية للبرنامج الإرشادي في خفض أو تعديل السلوك الجانح بينما كان له أثر قليل في خفض السلوك العدواني، كما أشارت النتائج إلى وجود زيادة وتحسن ملحوظ في السلوكات الإيجابية المرغوبة مع تقدم زمن الدراسة، بينما لم يكن هناك انخفاضاً في السلوكات غير المرغوبة حيث كان هناك تفاعلاً ذو دلالة إحصائية بين العمر والسلوكات الإيجابية. (عبد

الرحمن محمد العطوي. 2006. 22)

دراسة 27: فيلد 1999 Field

التي هدفت إلى تقييم فعالية برنامج إرشادي قائم على الأسلوب السلوكي المعرفي في خفض السلوك الفوضوي والسلوك العدواني (العنيف) والغضب، فقد تكونت عينة الدراسة من جميع الطلاب الذكور الذين تم إحالتهم إلى الباحثة لمعالجة السلوكات العدوانية التي أحيلوا من

أجلها ، وهي السلوكيات الفوضوية والسلوكيات العدوانية. واستخدم الباحث عدد من المقاييس لتحديد السلوك الفوضوي ، منها مقاييس تقدير ضبط الذات، مقياس العدوان، وقائمة المسح السلوكي للأطفال، واستخدم الباحث تصميم الحالة الواحدة، ووضع برنامج التدريب على ضبط الغضب من 12 جلسة وهو برنامج تدريب سلوكي معرفي يتكون من خمسة عناصر: التوجيه الذاتي ، والتقييم الذاتي ، والتقدير الذاتي، وضبط الإشارة والتعامل معها، وتطوير المهارات التكيفية .

وقد تضمن برنامج المعالجة جلسات تدريب لمدة ساعة واحدة. طبقت بواقع مرة أو مرتين أسبوعياً وأشارت نتائج الدراسة إلى وجود أثر ذي دلالة للمعالجة أو البرنامج الإرشادي القائم على العلاج السلوكي المعرفي في خفض كل من الغضب والعنف والسلوك الفوضوي. وظهر هناك فرق واضح بين قياس الخط القاعدي والقياس البعدي ، مما يشير إلى وجود أثر للمعالجة في خفض السلوك الفوضوي. (محمد أبو يونس. 2007. 46)

### دراسة 28: أبراهام Abraham 1985

هدف الدراسة الى مقارنة بين جلسات الارشاد الفردي والتدريب البدني في خفض العدوانية . وتكونت عينة الدراسة من 63 من الذكور تتراوح أعمارهم ما بين (12-16 سنة) ويوجد 21 في كل مجموعة. وقد قسمت عينة الدراسة الى مجموعتين تجريبتين ومجموعة ضابطة . وقد استخدم الباحث قائمة الصفة المزاجية لقياس مستوى العدوان ، وقائمة العدائية لباص susB ونقيس سبعة أشكال مختلفة للعدوان والعدائية . وفيما يتعلق بالبرنامج فقد مارست المجموعة التجريبية الأولى جلسات الارشاد الفردي لمدة 50 دقيقة ، أما المجموعة التجريبية الثانية فقد مارست برنامج التدريب البدني لمدة 30 دقيقة ، أما المجموعة الضابطة فلم تمارس أي تدريب أو ارشاد علاجي .

ومن ضمن ما أسفرت عنه نتائج الدراسة زيادة العدوانية في المجموعة التجريبية الثانية التي مارست التدريب البدني عند مقارنتها بالمجموعة التي مارست الارشاد الفردي ، والمجموعة الضابطة مم يشير الى أن التدريب البدني أدى الى زيادة العدوانية بدلا من خفضها على عكس المجموعة الارشادية التي تلقت الارشاد الفردي فقد انخفض مستوى السلوك العدواني لدى هذه المجموعة .  
(محمد علي عمارة.2008.209)

### دراسة 29: لوكمان وآخرون 1984 Lockman et autre

ف الى تقييم وتعميم أثر التدخل المعرفي السلوكي على عدوانية الأولاد من خلال برنامج ارشادي علاجي احتوى على (18) جلسة جمعت عدد من الفنيات للأساليب الارشاد المعرفي السلوكي . فقد تم تدريب الأولاد على ادراك ملامح الجسم المثير الغاضب والانتفاع بالجمل الذاتية لكف الاستجابات العدوانية. كما تم تدريب الأولاد على مهارة حل المشكلات وذلك بغرض تمكين التلاميذ من تقديم حلول أكثر تكييفا للمواقف المثيرة للغضب. كما تم شرح المواقف المحيطة للتلاميذ كمشاكل في حاجة الى حل واستخدموا أمثلة تأخذهم خلال سلسلة من الخطوات عن طريقها يحدد ما المشكلة ، وما يود أن يفعله في هذا الموقف؟

وقد تمت مساعدة التلاميذ على تعليمهم تقييم الحلول المختلفة وأن يقيموا النتائج لكل منها حتى يتمكنوا من اختيار أكثر هذه المواقف فاعلية ومن ضمن ما أسفرت عنه نتائج الدراسة أن التلاميذ الذين تدربوا على البرامج قد انخفض لديهم السلوك العدواني والسلوك الاندفاعي في حجرة الدراسة . ( محمد علي عمارة.2008.207)

### دراسة 30: واين .هوي 1983 Wayne C. Huey

وهي دراسة لتخفيض نسبة العدوان عن طريق التدريب الجماعي على اثبات الذات. ومن أهداف هذه الدراسة مساعدة هؤلاء الشباب الذين يظهرون سلوكا عدوانيا . وقد تم اختيار 48

مدرسة بطريقة عشوائية وقد تم اختيار العينة من هذه المدارس من الطلاب العدوانيين المتجانسين في الجنس والعمر ، حتى يتم تفادي حب الظهور من أفراد الجنس الآخر ولكي يقلل من سيطرة الكبير على صغير السن . وتتكون المجموعة من عدد 6 طلاب يجتمعون لفترة ساعة مرتين في الأسبوع لمدة أربع أسابيع .

وفي بداية البرنامج : تتم مقابلة مع المسترشدين لمعرفة مدى ملائمة البرنامج التدريبي لكل مسترشد حيث قام المرشد بمراجعة تاريخ المشاكل التي تعرض لها المسترشدون في المدرسة وفي المنزل وفي الشارع ثم مراعاة ذلك في البرنامج الإرشادي الجماعي ، حتى يمكن مساعدة المسترشدين من معالجة السلوكيات العدوانية . والمشاكل الدراسية مع المعلم من خلال سؤال يطرح عليهم "نحن نريد مساعدتكم لمعرفة بعض الطرق التي تمكنكم من الحصول على ما تريدون في المدرسة بدون قلق" ويحتوي كل جزء من البرنامج على تقييم للواجب المدرسي الذي يراجع الجزء السابق حيث يساهم في تقديم الخبرات للمرشد والجماعة لمعرفة مدى فاعلية التغذية الرجعية على التطبيقات المدرسية والاحتفاظ بقائمة من المواقف والأنشطة التي تخص موضوع التدريب هو أمر ذو قيمة عالية مع استخدام فنيات النمذجة ولعب الأدوار .

وينقسم البرنامج الى خمسة أقسام وهي :

القسم الأول : يعتمد على أربع محاور مهمة وهي :

تقديم المعلومات المنطقية العامة ، وتحديد النشاط المطلوب اكتسابه وتحقيق الأهداف المرجوة من البرنامج ، وتحديد عدد الجلسات والوقت المخصص للمقابلة .

القسم الثاني : الحقوق والواجبات .

القسم الثالث : يركز على نوعية الاستجابة العدوانية مثل الصراع بين الطالب والمعلم داخل

الفصل .



القسم الرابع: يتم التركيز على الاستجابة الثالثة التوكيدية. (محمد علي عمارة.2008)

### دراسة 31 نوردنوجوديث 1982 Nordone et Judith

أثر برنامج العلاج الجماعي الشامل لتعلم ضبط الذات لدى التلاميذ العدوانيين والمحرضين لغيرهم من التلاميذ للعدوان .

تكونت عينة الدراسة من 20 تلميذا من التلاميذ المضطربين انفعاليا بمتوسط عمري 12 سنة كأفراد مرتفعي العدوانية ، وقام الباحث بتقسيم العينة الى مجموعة تجريبية ومجموعة ضابطة وطبق على أفراد العينة مقياس السلوك العدواني والبرنامج الارشادي الذي يشمل على فنيات التدريب المعرفي، حل المشكلة، التدريب على الاسترخاء ، التعاقد السلوكي ، والتفاعل الجماعي. وتم عمل قياس قبل البرنامج وبعده وكذلك القياس التتبعي . ومن ضمن ما توصلت اليه النتائج جد فروق ذات دلالة احصائية بين المجموعة التجريبية والضابطة بعد البرنامج لصالح المجموعة التجريبية ، وتشير النتائج أيضا أن البرنامج كان له أثر كبير في خفض السلوك العدواني. (محمد علي عمارة.2008.204)

### 3-2-2 دراسات عربية

#### دراسة 32: ميماس ذكر كمور 2007

هدفت هذه الدراسة إلى بناء إرشادي مستند إلى نظرية جولمان في الذكاء الانفعالي في خفض السلوكيات العدوانية والاتجاهات السلبية نحو المدرسة لدى عينة من طلبة الصفين الثامن والتاسع من مديرية تربية عمان الثانية وحاولت الدراسة تحقيق أهدافها من خلال الفرضيتين التاليتين :

لا توجد فروق ذات دلالة إحصائية عند مستوى ( 0.05 ) بين متوسطات درجات أفراد  
.راسة على مقياس السلوكيات العدوانية في المقياس البعدي يعزى لمتغيرات المجموعة (التجريبية  
والضابطة) ، والجنس(ذكور و إناث) أو التفاعل بينهما.

لا توجد فروق ذات دلالة إحصائية عند مستوى ( 0.05 ) بين متوسطات درجات أفراد  
.راسة على مقياس الاتجاهات السلبية نحو المدرسة في المقياس البعدي يعزى لمتغيرات المجموعة  
(التجريبية والضابطة ) والجنس (ذكور و إناث ) أو التفاعل بينهما. بلغ عدد أفراد الدراسة 60  
طالبا وطالبة.

ممن حصلوا على أعلى الدرجات في استبانة السلوكيات العدوانية والاتجاهات السلبية نحو  
المدرسة، وتم توزيعهم بطريقة عشوائية إلى مجموعتين ضابطة تكونت من 30 طالبا وطالبة، وتجريبية  
تكونت من 30 طالبا وطالبة. ولتحقيق أهداف الدراسة تم إعداد الأدوات التالية:

-**البرنامج الإرشادي:** تم بناء برنامج إرشادي مستند إلى نظرية جولمان في الذكاء الانفعالي تكون  
من 16 جلسة إرشادية تدريبية مدة الجلسة 45 دقيقة، وزعت 15 جلسة على أبعاد الذكاء  
الانفعالي وهي (وعي الذات، تنظيم الذات، الدافعية، التعاطف، المهارات الاجتماعية) بواقع  
ثلاث جلسات لكل بعد واعتبرت الجلسة الأولى للتعارف والتمهيد للبرنامج. وقد تم تطبيق  
البرنامج على أفراد العينة التجريبي فقط.

-**إستبانة السلوكيات العدوانية:** هدفت هذه الاستبانة إلى قياس السلوكيات العدوانية لاختبار عينة  
الدراسة من الطلبة الذين سجلوا أعلى درجات على الاستبانة، وقد تكونت الأداة من 41 عبارة.

-**إستبانة الاتجاهات السلبية نحو المدرسة:** هدفت هذه الاستبانة إلى قياس الاتجاهات السلبية  
نحو المدرسة لاختيار عينة الدراسة من الطلبة الذين سجلوا أعلى درجات على هذه الاستبانة ،  
حيث تكونت من 57 عبارة. وقد تم التحقق من ثبات وصدق الاستبانتين ، كما تم استخدام

المنهج شبه التجريبي للتحقق من فاعلية البرنامج. وتم استخراج المتوسطات الحسابية والانحرافات المعيارية واستخدام تحليل التباين المشترك ANCOVA للكشف عن دلالة الفروق بين متوسطات الدرجات على الاستبانتين

وأظهرت الدراسة النتائج التالية:

1. وجود فروق بين المتوسطات المجموعتين الضابطة والتجريبية في السلوكيات العدوانية تعزى لبرنامج حيث انخفض السلوك العدواني لدى المجموعة التجريبية، وأن هناك فرقا في أثر البرنامج الإرشادي يعزى للجنس، حيث كان له أثر على الإناث أكبر من أثره على الذكور ولم تظهر فروق تعزى لأثر التفاعل بين الجنس والمجموعة.
2. د فروق بين متوسطات المجموعتين الضابطة والتجريبية في الاتجاهات السلبية نحو المدرسة تعزى للبرنامج، حيث انخفضت الاتجاهات السلبية لدى المجموعة التجريبية، وعدم وجود فروق تعزى لاختلاف الجنس، ولم تظهر فروق تعزى لأثر التفاعل بين الجنس والمجموعة. (ميماس ذاكر كمور. 2007)

### دراسة 33: محمد أبو بونس 2007

هدفت هذه الدراسة إلى معرفة أثر برنامج تدريبي في خفض السلوك العدواني لدى المراهقين من أبناء الأسر المفككة.

ولتحقيق أهداف الدراسة قام الباحث باستخدام مقياس (حمزة) 2001 الذي اشتمل على 30 فقرة، موزعة على 3 أبعاد لقياس السلوك العدواني وهي: العدوان الموجه نحو الذات، ونحو 30 فقرة، موزعة على 3 أبعاد لقياس السلوك العدواني، وهي العدوان الموجه نحو الذات، ونحو الآخرين، ونحو الأشياء حيث تمتع المقياس بدلالات صدق وثبات مناسبين.

كما تم بناء برنامج تدريبي يهدف إلى خفض السلوك العدواني لدى المراهقين من أبناء الأسر المفككة في منطقة عكا ، والذي اشتمل على ثلاث من استراتيجيات لتعديل السلوك العدواني هي التعزيز التفاضلي للسلوكات الأخرى، التصحيح الزائد، وتكلفة الاستجابة، وتكون البرامج من خمس عشرة جلسة تدريبية بواقع ثلاث جلسات أسبوعيا.

كما تم اختيار عينة مكونة من 40 طالبا من أبناء الأسر المفككة في دار الأيتام في منطقة قضاء عكا، وقد تم تعيينهم بشكل عشوائي على كل من المجموعتين التجريبية والضابطة، وتلقت المجموعة التجريبية البرنامج التدريبي، وباستخدام تحليل التباين المشترك (ANCOVA) تم الإجابة عن أسئلة الدراسة. وفيما يلي النتائج التي تم التوصل إليها في هذه الدراسة.

ارتت النتائج إلى وجود اختلاف بين المجموعة التجريبية والضابطة، مما يشير إلى فعالية للبرنامج التدريبي القائم على التعزيز التفاضلي للسلوكات الأخرى، والتصحيح الزائد وتكلفة استجابة في خفض السلوك العدواني على الدرجة الكلية للمقياس.

ما أشارت النتائج إلى وجود اختلاف بين المجموعة التجريبية والضابطة على الاختبار البعدي، حيث أن متوسط المجموعة التجريبية كان أقل من متوسط المجموعة الضابطة عند مستوى الدلالة الإحصائية (0.05) مما يشير إلى أن هناك فعالية للبرنامج التدريبي القائم على التعزيز التفاضلي للسلوكات الأخرى والتصحيح الزائد وتكلفة الاستجابة في خفض السلوك العدواني نحو الذات.

كما أشارت الدراسة أيضا إلى وجود اختلاف بين المجموعتين التجريبية والضابطة، حيث أن متوسط المجموعة التجريبية كان أقل من متوسط المجموعة الضابطة، مما يشير إلى فعالية للبرنامج التدريبي القائم على التصحيح الزائد، والتعزيز التفاضلي للسلوكات الأخرى، وتكلفة الاستجابة في خفض السلوك العدواني نحو الآخرين.

كما تبين الدراسة وجود اختلاف بين المجموعة التجريبية والضابطة ، حيث أن متوسط المجموعة التجريبية كان أقل من متوسط المجموعة الضابطة ( 0.05 ) مما يشير فعالية للبرنامج التدريبي في تعديل السلوك قائم على التعزيز التفاضلي للسلوكيات الأخرى . والتصحيح الزائد، وتكلفة الاستجابة في خفض السلوك العدواني نحو الأشياء. (محمد أبو يونس 2007)

### دراسة 34 : لينا عبد الله محمد رضوان 2003

هدفت الدراسة إلى المقارنة بين برنامجي إرشاد جمعي في خفض السلوك العدواني لدى عينة من طالبات الصفين الرابع والخامس الأساسيين في مدرسة عاتكة بنت عبد المطلب الأساسية للبنات في مديرية تربية الرصيفة ، ولتحديد الطالبات ذوات السلوك العدواني قامت الباحثة بتطبيق مقياس الجمعية الأمريكية للسلوك التكيفي المعد للبيئة الأردنية على طالبات الصفين الرابع والخامس الأساسيين وعددهما (254) طالبة ، وتم اختيار (30) طالبة ممن حصلن على أعلى الدرجات ثم وزعن عشوائيا على ثلاث مجموعات متساوية، مجموعة ضابطة و مجموعتين تجريبتين، تعرضت كل مجموعة تجريبية لبرنامج إرشادي مختلف عن الآخر . وكان عدد جلسات كل برنامج (8) جلسات ، مدة كل جلسة 90 دقيقة.

أظهرت نتائج تحليل التباين المشترك (ANCOVA) وجود فرق دال إحصائيا عند مستوى دلالة 0.05 بين نتائج المجموعة الضابطة، وكل من المجموعتين التجريبتين في الاختبار لبعدي لصالح المجموعتين الضابطة التي كان متوسطها الحسابي (23.80) بينما كان المتوسط الحسابي للمجموعة التجريبية الأولى (10.40) والمجموعة التجريبية الثانية (9.00) وهذا يعني أن البرنامجين الإرشاديين الذي تم تطبيقهما في هذه الدراسة قد أديا إلى خفض السلوك العدواني لدى طالبات المجموعتين في خفض السلوك العدواني.(لينا عبد الله محمد رضوان 2003).

**دراسة 35 : دراسة صلاح الدين عبد الغني عبود 1991**

تهدف هذه الدراسة إلى "التعرف على مدى فاعلية برنامج إرشادي في تخفيف حدة السلوك العدواني لدى طلاب الحلقة الثانية من التعليم الأساسي" تكونت عينة الدراسة من 2000 طالب وطالبة يتساوى عدد الطلاب مع عدد الطالبات ، وتتراوح أعمارهم ما بين (12-14 سنة) وقد اختار الباحث 40 طالبا وطالبة وتم تقسيم العينة الى أربع مجموعات : مجموعة تجريبية ومجموعة ضابطة من الطلاب ومجموعة تجريبية ومجموعة ضابطة من الطالبات بعدد 10 لكل مجموعة ، وقد تم اختيار طلاب وطالبات الرباعي الأعلى بطريقة عشوائية واستعان الباحث بالأدوات التالية:

- مقياس السلوك العدواني - استمارة ملاحظة السلوك العدواني (خاصة بالمدرسين) -  
استمارة دراسة الحالة - برنامج ارشادي متمثل في السيكدوراما - اختبار TAT واختبار اليد الاسقاطي.

وقد استمر على مدى 4 أشهر بواقع جلسة واحدة أسبوعيا لكل من الطلاب والطالبات ومن ضمن ما أسفرت عنه نتائج الدراسة أنه:

وجد فروق ذات دلالة إحصائية بين المجموعتين والتجربيتين والمجموعتين الضابطين قبل البرنامج وبعده لصالح المجموعتين التجربيتين في اتجاه انخفاض مستوى السلوك العدواني. (محمد علي عمارة.2008.223)

**دراسة 36: أحمد محمد مطر 1986**

دراسة العلاقة بين العدوان وبعض العوامل البيئية ومدى فاعلية الارشاد النفسي في تخفيض العدوان.

حيث هدفت الدراسة الى التعرف على العلاقة بين السلوك العدواني وبعض المتغيرات في الاسرة والمدرسة لدى طلاب (الحلقة الثانية من التعليم الأساسي) ، ودور الارشاد النفسي في تخفيض العدوان باستخدام طريقتين ارشاديتين هما التمثيل النفسي "السيكودراما" - قراءة الكتب والكتيبات النفسية . وأجريت الدراسة على عينة قوامها 359 طالب من طلاب الصف التاسع من التعليم الأساسي بمحافظة الاسماعيلية ، وقد تراوحت أعمار العينة ما بين (3,14-4,15) سنة بمتوسط عمري قدره أربعة عشر عاما وتسعة شهور ونصف ، وقد تم التجانس بين أفراد العينة قبل تطبيق البرنامج الارشادي ، وقام الباحث بتقسيم العينة الى ثلاث مجموعات وهي :

- مجموعة تجريبية : استخدم معها الباحث أسلوب التمثيل النفسي (السيكودراما) لتخفيض حدة السلوك العدواني .

- مجموعة تجريبية : استخدم معها الباحث أسلوب قراءة الكتب والكتيبات النفسية .

- مجموعة ضابطة : لم يستخدم معها الباحث أي طريقة ارشادية .

استعان الباحث بالأدوات التالية :

1/ مقياس اتجاهات ادارة المدرسة نحو الطلاب كما يدركها الطلاب أنفسهم.

2/ مقياس التقدير الذاتي للسلوك العدواني.

3/ مقياس اتجاهات المعلمين لدى الطلاب كما يدركها الطلاب أنفسهم.

4/ مقياس العلاقات الاجتماعية.

5/ مقياس الاتجاهات الوالدية في التنشئة.

6/ مقياس المستوى الاجتماعي والاقتصادي للأسرة المصرية للطلاب.

7/ مقياس العلاقات بين الوالدين كما يدركها الطلاب أنفسهم.

8/ البرنامج الإرشادي لتخفيض السلوك العدواني.

وأكدت نتائج الدراسة عن وجود علاقة سالبة بين العدوان والاتجاهات الوالدية التي تتسم بالتسلط والخيانة الزائدة ، ووجود علاقة ارتباطية سالبة دالة بين العدوان لدى الأبناء والعلاقة بين لدين ، كما أشارت النتائج الى انخفاض العدوانية لدى المجموعة التجريبية ، وعدم انخفاضها ، المجموعة الضابطة ، مما أثبت جدوى البرنامج الإرشادي المتمثل في السيكودراما ، وقراءة الكتب والكتيبات ( محمد علي عمارة. 2008. 211.212)

3-2 دراسات تناولت البرامج العلاجية للاضطرابات السلوكية للأحداث

الجانحين

3-2-1 دراسات أجنبية

دراسة 37: جولدج و آحرون 2008 Gulledge et al

راسة هدفت للكشف عن أثر برنامج إرشادي عقلائي انفعالي على تحسين سلوكيات مجموعة من الجانحين، تكونت عينة الدراسة من (300) الجانحين إضافة لآبائهم و أمهاتهم ، استخدمت الدراسة برنامجا استمر لمدة شهرين بحيث تم تقديم جلستين إرشاديتين في كل أسبوع، تم استخدام الاختبار القبلي والبعدي في عملية جمع البيانات، تم تقسيم أفراد عينة الدراسة لمجموعتين إحداهما تلقت الإرشاد باستخدام برنامج إرشادي قائم على حل المشكلات، والثانية حصلت على الإرشاد باستخدام برنامج إرشادي عقلائي انفعالي، أشارت نتائج الدراسة أن البرنامج الإرشادي العقلائي الانفعالي كان أكثر قدرة على تحسين بعض السلوكيات الاجتماعية



والسلوكية لدى الجانحين مقارنة مع البرنامج الإرشادي القائم على حل المشكلات .(أحمد علي سلامة عنوم.2012.38)

### دراسة 38: فولي Foley 2007

دراسة بعنوان "دراسة نظرية وتقييمية لبرنامج إرشادي سلوكي على سلوك عينة من الجانحين"، هدفت الدراسة إلى تقييم أثر برنامج لتعديل السلوك على عينة من الجانحات المقيمات في أحد مراكز الإصلاح والتأهيل، وأشارت نتائج الدراسة أن البرنامج الإرشادي المستخدم مع المشاركات في البرنامج، وتعديل سلوكهم وأصبحوا أفراد نافعين في المجتمع وساعد ذلك على دمجهم في المجتمع من خلال بيان أهمية مثل هذه البرامج الإرشادية السلوكية في تعديل السلوك وزيادة الثقة بالنفس وما تقدمه هذه البرامج من نصح وإرشاد للجانحات وبيان مخاطر الجنوح . ( محمد حامد سعيدة.2012.11)

### دراسة 39: وارين و ماكدونالد Warren.Mcbonald 2006

دراسة بعنوان التفاعل بين العنف الجماعي والبرامج الأسرية المدرسية المستخدمة في تعديل سلوكيات الجنوح لدى عينة من طلاب المدرسة الابتدائية هدفت هذه الدراسة إلى الكشف عن أثر برنامج يقدم في المدرسة الابتدائية والمنزل على تعديل سلوكيات الجنوح لدى عينة من طلاب المدرسة الابتدائية في مجموعة من المدارس في ولاية بنوي الأمريكية. أشارت نتائج هذه الدراسة أن هذا البرنامج قادر على التقليل من نسبة سلوكيات الجنوح لدى هذه الفئة من الطلاب من خلال ان النتائج السلبية للجنوح ومخاطرها على الفرد والمجتمع وكيفية أن يصبح الإنسان صالحا في مجتمعه وزيادة عدد البرامج الإرشادية الجماعية في المدارس وأهميتها في مشاركة الأفراد في الحياة من المشاركة الفعالة في المجتمع مع الأفراد الآخرين، وبناء مجتمع سليم خالي من الجنوح والانحراف. (فهد ساير الظفيري.2006.11)

**دراسة 40: فريدمان وآخرون Fridman.Arlene.Kimberly 2002**

دراسة بعنوان "برنامج متعدد الأبعاد للوقاية من إدمان المخدرات لدى الجانحين" هدفت الدراسة إلى الكشف عن أثر البرنامج الإرشادي للوقاية من الإدمان على المخدرات، وعلى تخفيض نسبة سلوك الإدمان لدى عينة من الجانحين في إحدى المدن الأمريكية الكبيرة، وأشارت نتائج الدراسة إلى أن البرنامج كان فاعلا في مساعدة الجانحين المشاركين في البرنامج على التغلب على مشكلة الإدمان على المخدرات والابتعاد عن رفاق السوء وجعل البرنامج هؤلاء الجانحين أفرادا صالحين في المجتمع . ( محمد حامد سعايدة. 2012. 11)

**دراسة 41: مور. سيرينغلاير. شيمبرلاين Moore.sprengelmye.chamberlain 2001**

دراسة بعنوان "فعالية برنامج مركز التعلم الاجتماعي في ولاية أوريغون على تعديل سلوك الجانحين والجانحات" هدفت الدراسة إلى الكشف عن أثر برنامج قائم على تدريب الوالدين على كيفية استخدام استراتيجيات تعديل سلوك أولادهم الجانحين ، أشارت نتائج الدراسة إلى أن البرنامج القائم على استخدام الوالدين في عملية الإرشاد فاعل في تغيير سلوكيات الجنوح لدى نسبة كبيرة من الجانحين والابتعاد عن طرق الجنوح والانحراف نتيجة التربية السليمة من قبل الوالدين ومراقبة سلوك الأبناء وحثهم على التعليم والابتعاد عن رفاق السوء. ( محمد حامد سعايدة. 2012. 11)

**دراسة 42: تيلير 1998Tellier**

دراسة بعنوان "فعالية برنامج علاجي معرفي سلوكي في خفض الغضب والاكتئاب لدى عينة من الأحداث الجانحين المحتجزين والمهملين"، هدفت الدراسة إلى التعرف على فعالية برنامج علاجي معرفي سلوكي في خفض الغضب والاكتئاب لدى عينة من الأحداث الجانحين المحتجزين والمهملين من الذكور، أظهرت نتائج الاختبار القبلي أن مستوى الاكتئاب منخفض تعكس ما كان

توقعاً، أما مستوى الغضب فقد كان مرتفعاً بالمقارنة مع أقرانهم المراهقين غير المحتجزين، كما أظهرت النتائج وجود فعالية للبرنامج في خفض الغضب والاكتئاب ، وأن هناك فروق ذات دلالة إحصائية بين المجموعتين لصالح المجموعة التجريبية. ( Tellier 1998 )

### 3-2-2 دراسات عربية

#### دراسة 43: أحمد علي سلامة عنوم 2012

هدفت هذه الدراسة إلى التعرف على أثر برنامجين يستند أحدهما إلى العلاج العقلاني الانفعالي والثاني إلى تطور المهارات الاجتماعية في تنمية المسؤولية الاجتماعية والحكم الخلفي لدى الأحداث الجانحين في الأردن، وتألّف مجتمع الدراسة من جميع الأحداث الموجودين في مركزي تربية وتأهيل الأحداث في أربد و أسامة بن زيد لتربية وتأهيل الأحداث في الرصيفة و بلغ عددهم 135 حدثاً، بينما تألفت عينة الدراسة من 36 حدثاً تم اختيارهم بناء على توفر شروط البقاء في المركز لمدة ثلاثة شهور أو أكثر ، هي فترة تطبيق البرنامج والرغبة بالمشاركة، وتم إجراء الدراسة في الفصل الدراسي الأول من عام 2011-2012 حيث استمر تطبيق البرنامجين مدة 6 أسابيع، وقسمت عينة الدراسة عشوائياً إلى ثلاث مجموعات وهي:

المجموعة التجريبية الأولى وتكونت من 9 أحداث تلقوا برنامج إرشادي جمعي قائم على العلاج العقلاني الانفعالي في خمس عشرة جلسة بمعدل ثلاث جلسات في الأسبوع مدة كل جلسة 90 دقيقة. والمجموعة التجريبية الثانية تكونت من 9 أحداث تلقوا برنامج إرشادي جمعي للتدريب على تطوير المهارات الاجتماعية في خمس عشرة جلسة بمعدل ثلاث جلسات في الأسبوع مدة كل جلسة 90 دقيقة. وتكونت المجموعة الضابطة من 18 حدثاً لم يتلقوا أي نوع من التدريب . واهتمت هذه الدراسة بمعرفة أثر برنامج العلاج العقلاني الانفعالي وتطوير المهارات

الاجتماعية كمتغيرين مستقلين على تنمية المسؤولية الاجتماعية والحكم الخلقى كمتغيرين تابعين. وللتحقق من ذلك تم استخدام مقياسي المسؤولية الاجتماعية بمجالاتها الخمسة

( المسؤولية تجاه النفس، المسؤولية تجاه الأسرة، المسؤولية نحو الأصدقاء، والمسؤولية تجاه الحي والمجتمع، والمسؤولية تجاه الوطن) وكذلك الحكم الخلقى بأبعاده الستة ( حب السيطرة على الآخرين، احترام الآخرين والنظرة إلى الذات، والمساواة والعدالة والرضا والاعتماد على النفس وتحمل المسؤولية والهدف والتعاون ، والوفاء بالوعد والتواضع)

وقد تم تحليل البيانات إحصائيا باستخدام النظام الإحصائي (SPSS) واستخدمت المتوسطات والانحرافات المعيارية واستخدم تحليل التباين الأحادي وتحليل التباين المشترك المتعدد، وقد أظهرت النتائج أن برنامجي العلاج العقلاني الانفعالي وتطوير المهارات الاجتماعية كما لهما أثرا ذا دلالة إحصائية في تنمية المسؤولية الاجتماعية والحكم الخلقى لدى الجانبين الذين خضعوا للبرنامجين التدريبيين مقارنة مع المجموعة الضابطة . ( أحمد علي سلامة عنوم 2012)

#### دراسة 44: أبو رمان فاطمة 2008

دراسة "أثر برنامج إرشادي مستند إلى نظرية الاختبار في الكفاءة الاجتماعية والكفاءة الذاتية المدركة لدى الأحداث الجانبين في الأردن" ، وهدفت الدراسة إلى الكشف عن أثر برنامج إرشادي مستند إلى نظرية الاختيار في الكفاءة الاجتماعية و الكفاءة الذاتية المدركة لدى الأحداث الجانبين في الأردن وقد اختبر المشاركون من مركز أسامة بن زيد لرعاية الأحداث في محافظة الزرقاء في الأردن تراوحت أعمارهم ما بين 12-16 عاما جميعهم من الذكور، وكانت عينة الدراسة مجموعتين متساويتين: مجموعة تجريبية وعددها (15) حدثا وأخرى ضابطة وعددها (15) حدثا، خضعت المجموعة التجريبية لبرنامج مستند إلى العلاج الواقعي، والضابطة خضعت للبرنامج الاعتيادي المعتمد بالمركز، حيث استخدمت الدراسة المنهج التجريبي، وأظهرت النتائج أن

المجموعات التجريبية قد احتفظت بالتحسن في الكفاءة الاجتماعية والذاتية المدركة. (أبو رمان فاطمة 2008)

### 3-3 دراسات تناولت البرامج العلاجية للسلوك العدواني للأحداث الجانحين :

#### دراسة 45: أبو هاشم أسعد 2007

دراسة بعنوان "فعالية التدريب على الضبط الذاتي في خفض السلوك العدواني لدى عينة من الأحداث في دار الملاحظة الاجتماعية، وهدفت الدراسة إلى استقصاء فعالية برنامج إرشادي للتدريب على مهارات الضبط الذاتي في خفض السلوك العدواني لدى عينة من الأحداث الجانحين شملت 45 حدثاً، وكانت العينة من الأحداث الجانحين في دار الملاحظة الاجتماعية في السعودية تتراوح أعمارهم ما بين 12-18 عاماً. وقد أشارت النتائج إلى فعالية البرنامج التدريبي على مهارات الضبط الذاتي في خفض السلوك العدواني لدى الأحداث الجانحين حيث انخفض السلوك العدواني لديهم بعد تطبيق البرنامج. (أبو هاشم أسعد 2007) ،

#### دراسة 46 : ليلي سليمان 2004

بعنوان " العلاج الأسري وفعاليته في تقويم العلاقات وأثره على السلوك المضطرب للطفل المعاق وغير المعاق". طبق خلالها العلاج الأسري على عشر أسر تطرح مشكلات مختلفة ، ولكنها تشترك في معاناتها من اضطرابات علائقية . وانطلقت الدراسة من التساؤل التالي : إلى أي مدى يمكن للجو الأسري الذي يعيش داخله الطفل أن يؤثر على نموه النفسي، اللغوي، المعرفي، والاجتماعي؟ هذا من جهة . ومن جهة ثانية كيف يمكن للكفالة المتخصصة أن تجلب الأسرة نتائج ايجابية بالنسبة لتعلم الطفل في ظل اضطراباتها العلائقية ؟ . تم الاعتماد على المنهج العيادي بدراسة الحالات معتبرين الوحدة الأسرية هي الحالة وليس الأفراد. وتبرز نتائج الدراسة أهمية تقدير الأسرة من أجل مساعدة الأفراد على تحقيق الصحة النفسية ، و تكشف بأن مجال العلاج

الأسري لا يزال بحاجة إلى استثمار الباحثين وخاصة في مجتمعنا الجزائر ( ليلي سليمان مسعود.2005.28)

#### دراسة 47 : ناجي هدى أحمد 2001

دراسة بعنوان أثر برنامج إرشادي في تعديل السلوك العدواني لدى الأحداث الجانحين في أمانة العاصمة. وهدفت لبناء برنامج إرشادي ومعرفة أثره في تعديل السلوك العدواني لدى الأحداث الجانحين . وتكونت العينة من 36 حدثا جانحا، تم اختيارهم بالأسلوب العشوائي، وقد راعت الباحثة عند اختيار أفراد العينة أن يكونوا من ذوي قضايا السرقة واللواط والاعتصاب. وجميعهم يقعون ضمن المدى العمري (12-15 سنة) وتم استخدام مقياس السلوك العدواني الذي أعدته عزة حسين زكي 1989 وذلك بعد تكيفه . وتم بناء برنامجا إرشاديا تكون من 16 جلسة إرشادية ، وطبقته على المجموعة التجريبية بواقع جلسة واحدة في كل أسبوع وزمن كل جلسة 90 دقيقة. ونفذ البرنامج خلال 3 أشهر واستخدمت الباحثة أنشطة متنوعة هي : الأنشطة الدينية، الاجتماعية، الثقافية، الرياضية كما استخدمت أساليب وفتيات مثل المحاضرة، المناقشة، الحوار، لعب دور، وقد تم التوصل إلى أنه لا توجد فروق دالة بين متوسط درجات المجموعتين في الاختبار القبلي، مع وجود فروق دالة بين متوسط درجات المجموعة التجريبية في الاختبار القبلي والبعدي. ووجود فروق دالة في متوسط درجات المجموعة التجريبية في الإختبار القبلي و البعدي ووجود فروق في متوسط درجات مقياس السلوك العدواني بين المجموعتين (التجريبية والضابطة) لصالح المجموعة التجريبية . ( ناجي هدى أحمد.2001.97،98)

#### دراسة 48: لزيب محمد موسى السماحي (2000)

دراسة فعالية العلاج الأسري في تخفيض بعض أعراض الاضطرابات السلوكية لدى أطفال الروضة. هدفت الدراسة إلى إعداد برنامج للعلاج الأسري بهدف تخفيض بعض أعراض

الاضطرابات السلوكية لدى أطفال ما قبل المدرسة (مثل: العدوان، السلوك الانسحابي، التبول اللاإرادي)، تعديل أساليب المعاملة الوالدية اللاسوية التي يستخدمها الوالدان في تنشئة أطفالهم باستخدام الفنيات العلاجية المناسبة، تدريب الوالدان على تعديل سلوك أطفالهم العدوانيين والسلوك الانسحابي والتبول اللاإرادي باستخدام الفنيات العلاجية المناسبة، خفض السلوك العدواني لدى الأطفال العدوانيين وتدريب الوالدان على ضبط عملية الإخراج، ودمج الطفل المنسحب في المجتمع باستخدام الأساليب العلاجية المناسبة ومساعدة الأسرة لأن تعمل كوحدة واحدة لعلاج مشكلاتها ولتحقيق أهدافها من خلال تقوية الشعور بالترابط الوالدي، وتحقيق الانسجام والتوازن في العلاقات بين أعضاء الأسرة، ومن خلال تعديل عناصر نسق علاقات الأسرة ذات التأثير السلبي المؤثرة في أحداث مشكلة الطفل وتكونت عينة الدراسة من 15 طفلاً متجانسة من حيث العمر الزمني، الذكاء والمستوى الاقتصادي الاجتماعي، والمشكلات السلوكية. 10 أطفال للمجموعة التجريبية وفيها تم تقديم برنامج العلاج الأسري، أما المجموعة الضابطة 5 أطفال فلم يتم تقديم برنامج علاجي لها، وقد تم الاستعانة بالأدوات التالية مقياس السلوك التكيفي، مقياس رسم الرجل، استمارة المستوى الاقتصادي الاجتماعي والبرنامج العلاجي الأسري وتوصلت الدراسة لنتائج التالية :

توجد فروق ذات دلالة إحصائية عند مستوى 0.05 بين درجات المشكلات السلوكية للمجموعة التجريبية والمجموعة الضابطة لصالح القياس البعدي في أبعاد السلوك المدمر والعنيف ، سلوك التمرد والعصيان، والسلوك المضاد للمجتمع ، والسلوك الذي لا يوثق به، والعادات الصوتية غير المقبولة، والسلوك الذي يؤدي النفس والاضطرابات النفسية والانفعالية ، كما وجدت فروق ذات دلالة إحصائية عند مستوى 0.05 بين درجات المشكلات السلوكية للمجموعة التجريبية والمجموعة الضابطة لصالح القياس البعدي في أبعاد: السلوك الانسحابي، العادات الاجتماعية غير المقبولة والشاذة، السلوك النمطي والالزمات، العادات غير المقبولة، والميل إلى الحركة الزائدة ) انخفضت درجات أفراد المجموعة التجريبية في هذه المشكلات بعد البرنامج

العلاجي). كما تم التوصل إلى أنه لا توجد فروق ذات دلالة إحصائية عند مستوى 0.05 بين درجات المشكلات السلوكية للمجموعة التجريبية بين القياس القبلي والقياس التبعي بعد مرور شهر من القياس البعدي لحساب القياس التبعي: وأنه لا توجد فروق ذات دلالة إحصائية بين درجات المشكلات السلوكية للمجموعة التجريبية بين القياس البعدي والقياس التبعي بعد مرور شهر من التطبيق البعدي

### دراسة 49: 1989 عزة حسين زكي

عنوان الدراسة "برنامج ارشادي لمواجهة مشكلة العدوانية لدى المراهقين الجانحين"

تمثل الهدف الأساسي من الدراسة في تصميم برنامج ارشادي نفسي اجتماعي لمواجهة مشكلة السلوك العدواني لدى المراهقين الجانحين في مؤسسات الأحداث. بهدف توظيف طاقاتهم العدوانية وقدراتهم العقلية بما يفيدهم والعمل على تعميق استبصارهم بمشكلاتهم ودوافع سلوكهم مما يساعد على ضبط انفعالاتهم وعدوانهم نحو الآخرين.

وأجريت الدراسة على عينة مكونة من 12 فرد مناصفة بين الذكور والاناث ، وقد تراوحت أعمارهم بين 12-16 سنة وقد أخذوا من مؤسستين للأحداث هما دار التربية بالجيزة نين ، ومؤسسة الفتيات بالعجوزة ، وذلك بخصر جميع حالات السرقة بهما ، وقد استعانت الباحثة بالأدوات التالية :

- استمارة دراسة حالة - مقياس السلوك العدواني - اختبار تفهم الموضوع TAT - برنامج ارشادي جماعي يقوم على بعض الأنشطة .

ومن ضمن ما أسفرت عنه نتائج الدراسة وجود فروق دالة احصائيا بين متوسط درجات الذكور الجانحين على مقياس السلوك العدواني في كل من التطبيق السابق واللاحق على البرنامج الارشادي الموجه لصالح التطبيق اللاحق - الى جانب ذلك - عدم وجود فروق دالة إحصائيا بين



متوسط درجات الذكور الجانحين على مقياس السلوك العدواني في التطبيقين اللاحق والتتبعي للبرنامج الإرشادي الموجه لهم ، مما يعني ثبات تأثير البرنامج في القياس التتبعي . (محمد علي عمارة .2008.220.221)

### دراسة 50: هاشيموتو 1983 Hashimoto

دراسة هدفت إلى التعرف على فعالية التدريب على التعليمات الذاتية في خفض السلوكيات المشكلة لدى الأحداث الجانحين ولأغراض الدراسة جرى اختيار عينة مكونة من 18 حدثاً جانحاً وزعو إلى مجموعتين: المجموعة الأولى (الضابطة) تتضمن (9) أحداث تلقوا سبع جلسات علاج أسري مدة الجلسة الواحدة 45 دقيقة، والمجموعة الثانية: تتضمن 9 أحداث تلقوا العدد نفسه من جلسات العلاج الأسري. مضافاً إليها خمس جلسات للتدريب على التعليمات الذاتية بالتركيز على السلوكيات المشكلة مدة الجلسة الواحدة 30 دقيقة، ولأغراض القياس تم استخدام تقديرات أمهات الأحداث في ملاحظة تلك السلوكيات المشكلة في القياس البعدي. حيث خلصت الدراسة إلى السلوكيات المشكلة نقصت بشكل ملحوظ حسب تقدير الأمهات لدى أفراد المجموعتين . إلا أنه يتضح أن هناك فروقا دالة بين تلك المجموعتين تبين أثراً لفاعلية التدريب على التعليمات الذاتية المضافة للعلاج الأسري لدى المجموعة الثانية. (عقل عبد العزيز العقل .36)

ثانياً: تعقيب على الدراسات السابقة (مميزات الدراسات السابقة و أوجه الاستفادة منها)

ولعل أهم أهداف الباحثة في الإطلاع على الدراسات السابقة ذات العلاقة بموضوع دراستها هو التعرف على ما تم التوصل إليه من نتائج محاولة إبداء آرائها مستندة في ذلك إلى عتها وقراءتها حول هذا الموضوع آملة أن تكون دراستها هذه إسهاماً ونقطة نوعية تغني الدراسات اللاحقة وإضافة للدراسات السابقة.

فمن النتائج المتوصل إليها والتي قد تبرز أهمية الدراسة الحالية ، أن أي خلل في البيئة الأسرية يساهم إسهاما فعالا في حدوث الجنوح والسلوك العدواني فمن الدراسات التي وضحت ذلك دراسة Dodge et autres 1990 حيث توصلت أن الاتجاهات الوالدية التي تتسم بالقسوة والعنف في التنشئة الاجتماعية دافع للسلوك العدواني . ودراسة إبراهيم عليان 1993 التي برهنت أن هناك ارتباط موجب بين إدراك أفراد العينة للرفض الوالدي وبين صفات الشخصية السلبية كالعدوان ، وهذا ما أكدته Friedmanet et Sausjordo 1997 بأن سوء التنشئة والتفكك الأسري من العوامل التي تدفع بالأبناء إلى الانقياد وممارسة السلوكيات العدوانية. وجاءت كذلك دراسة الغرابوي 1998 ليبرهن كذلك على العلاقة بين أساليب المعاملة الوالدية والعدوانية و توصلت إلى أنه توجد علاقة ارتباطية موجبة بين أساليب معاملة الأب التي تتسم بالرفض و أساليب معاملة الأم التي تتسم بالتبعية والتحكم والاهمال والرفض والتشدد. وبين مستوى العدوانية لدى الأبناء من الجنسين ، وكذا وجود علاقة ارتباطية موجبة بين أساليب الإهمال والعدوان اللفظي و أسلوب التبعية والتحكم والعدوان البدني والعدوان السليبي. وأسلوب التشدد والرفض وبين أسلوب الرفض من قبل الأب و العدوان اللفظي لدى الأبناء من الجنسين. أما عن جنوح الأحداث فمن الدراسات التي بينت أثر العنف الأسري والآداء الوظيفي الأسري، والتفاعلات الوالدية على حدوثه ، دراسة Hyun end Hun 2008 حيث وضحت أن آباء الأحداث الجانحين كانوا يعانون من خلل وظيفي في الدور كأب وآداء أسري ضعيف، وهذا كان له أثر كبير في جنوح الأحداث .

وقد بينت دراسة Coles 2002 أن الاضطرابات النفسية تكون مرتفعة بين الأحداث الجانحين وأن هناك علاقة بين الجنوح والقلق والتوتر. ولكن هذه العلاقة أقل من وجود الضبط الأسري ودراسة Paschal et al 2003 وضحت أن سيطرة الوالدين على سلوكيات أبنائهم كان سببا في منع السلوكيات الجانحة كما وجد علاقة بين الوضع الاجتماعي والاقتصادي السيئ لأسرة الحدث والسلوكيات الجانحة. وهذا ما كان بارزا في دراسة كل من الرويس 1991 و

العكايلة 1990 ودراسة حامد صوارخون 2000 التي توصلت أن آباء الأحداث الجانحين، هم أقل مستوى تعليمي من آباء الأحداث غير الجانحين وتتميز عوائل الأحداث الجانحين بكثرة عدد أفرادها ومستوى دخل منخفض من أسر الأحداث غير الجانحين. وتتميز أسر الأحداث الجانحين ببعض السلوكيات غير المرغوبة كشراب الخمر، السرقة والتنشئة الغير الصالحة، وعدم الرقابة من قبل الوالدين لأبنائهم . ودراسة خالد بن عبد الله عبد الرويشد 2004 من نتائجها: أن هناك علاقة بين السلوك المضطرب والتفكك الأسري ودراسة العكايلة محمد سند 1999 التي توصلت بعد المقارنة بين العينتين الضابطة و التجريبية، وجود علاقة بين جنوح الأحداث من جهة وانعدام العاطفة أو فقدان عناصر المحبة والاحترام المتبادل بين أفراد الأسرة ودراسة J.paschal.R.ingwalt & R.ingwalt في 2003 والتي توصلت إلى أن التحكم المدرك للأهتات بسلوك أبنائهم كام مانعا لسلوك الإنحراف. كما أن الوضع الاقتصادي و الاجتماعي السيئ كان مصاحبا بدرجة أقوى للسلوك الجانح ودراسة Mdude a merill التي توصلت إن نسبة كبيرة من الجانحين جاءوا من أسر مفككة فيها طلاق وانفصال أحد الوالدين أو كلاهما. وهذا ما يوضح أهمية الدراسة الحالية بتركيزها على الأسرة لتقديم العلاج المناسب للسلوك العدواني كاضطراب سلوكي مصاحب للحدث الجانح.

وبالرغم من اتفاق جل الدراسات السابقة على أهمية وفاعلية البرامج المعدة للتعديل وتخفيض السلوكيات العدوانية والجانحة إلى أن أغلبها اعتمد على الإرشاد وأساليبه كدراسة "عزة حسن زكي" 1989 لتي تناولت الإرشاد النفسي الاجتماعي بهدف توظيف الطاقة العدوانية للأحداث الجانحين وقدراتهم العقلية بما يفيدهم والعمل على تعميق استبصارهم بمشكلاتهم ودوافع سلوكهم مما يساعد على ضبط انفعالاتهم، وعدوانهم نحو الآخرين. ودراسة "أبو هاشم أسعد" 2007 والتي تناولت الإرشاد كأسلوب لتدريب على مهارات الضبط الذاتي في خفض السلوك العدواني ودراسة Moore-Sprengelmye.chamber lain 2001 التي اهتمت بتدريب الوالدين في عملية الإرشاد على كيفية استخدام استراتيجيات تعديل السلوك العدواني،

وانفردت دراسة Cleare 2000 بنتائجها والمتمثلة في أن البرنامج الإرشادي المعد لتخفيض أو تعديل السلوك الجانح له أثر قليل في خفض السلوك العدواني. في حين أن لم يتم تناول السلوك العدواني كإضراب سلوكي يحتاج لعلاج نفسي، ما عدى دراسة هاشيموتو 1983 التي تناولت العلاج الأسري مع جلسات للتدريب على التعليمات الذاتية بالتركيز على السلوكيات المشككة، وهذا ما ميز دراستنا الحالية .

أغلب الدراسات استعانة في قياسها للسلوك العدواني على استبيانات ومقاييس كمقياس Boss للسلوك العدواني. كما في دراسة Abraham 1985، ومقياس الجمعية الأمريكية للسلوك التكيفي، كما في دراسة "لينا عبد الله محمد رضوان" 2003، ودراسة "ميماس ذاکر كمور" 2007، التي اعتمدت على استبانة لقياس السلوك العدواني، ودراسة محمد أبو يونس " 2007 الذي اعتمد في دراسته على مقياس مصمم لسلوك العدواني في 2001. و هذا ما قد يدخل بالتشخيص الفعلي للسلوك العدواني كاضطراب سلوكي فعلي. ونجد هذا في دراسة "صلاح الدين عبد الغني عبود" 1991، الذي استخدم مقياس السلوك العدواني واستمارة ملاحظة السلوك العدواني واستمارة دراسة الحالة، إختيار TAT ، واختبار اليد الإسقاطي. وكذا دراسة "زينب محمد موسى السماحي" 2000 التي اعتمدت على مقياس السلوك التكيفي و رسم الرجل، وهذا ما يخدم الدراسة الحالة بالاعتماد على أكثر من أداة للتشخيص الفعلي للسلوك العدواني.

تباينت الدراسات في منهجها تبعاً لطبيعة الموضوع وهدفه، فهناك من اعتمد على المنهج الوصفي كدراسة "الصيري عبد الله الغني" 1997 ودراسة "Bischof.G et AL" والتي اعتمدت على المنهج المقارن ودراسة "منى جمعة عيسى" 1991 حيث استخدمت منهج دراسة الحالة، في حين أن الدراسات التي تناولت البرامج العلاجية اعتمدت على المنهج الشبه التجريبي كدراسة "ميماس ذاکر كمور" 2007 والمنهج التجريبي كدراسة "Moore-

الدراسات من اعتمد على منهجين التجريبي والمقارن، كما في دراسة "لينا عبد الله محمد رضوان" 2003 ، ودراسة "أحمد علي سلامة عنوم" 2012. وتتفق الدراسة الحالية مع أغلب الدراسات السابقة من حيث طبيعة المنهج والتصميم التجريبي المتبع.

الفئة العمرية لعينة الدراسة الحالية عن الدراسات السابقة في كونها تناولت الأحداث الجانحين من فئة (10 إلى 15 سنة) أي مرحلة المراهقة الأولى ، حيث نجد جل الدراسات السابقة التي تناولت الأحداث الجانحين اهتمت بالفئة العمرية (12-18 سنة) أي مرحلة المراهقة المتوسطة ، كدراسة 2001Engran ودراسة 2002 Bynum and Weiner ودراسة قويدري العربي عطا الله 2003، ودراسة هدى أحمد ناجي 2001. وهناك من الدراسات من اهتم بالسلوكيات العدوانية للأحداث الغير الجانحين، ولكن دائما تم تناول نفس الفئة العمرية أي الأحداث المراهقين كدراسة 1990 Dodge et autres ودراسة Marie et Helene 1995 على خلاف الدراسة الحالية التي اهتمت بمرحلة انتقالية بين الطفولة و المراهقة.

كانت الدراسات السابقة نقطة انطلاق الباحثة في البحث عن العلاج الأنسب لأحد أهم الاضطرابات السلوكية عند الحدث الجانح بعد وقوف جل الدراسات على أسبابه الأسمية.

حسب اطلاع الباحثة قلة الدراسات في مجال العلاج الأسري، وهذا ما يبرز أهمية الدراسة في المساهمة في العمل العلاجي كطريقة علمية خاصة لعلاج الاضطرابات النفسية داخل الأسرة الجزائرية.

## سيكولوجية الحدث الجانح

توطئة

أولا : التعريف بجنوح الأحداث

ثانيا : البنية النفسية للحدث الجانح

ثالثا : الأنماط السلوكية الجانحة

رابعا : دراسة أهم العوامل المساهمة في جنوح الأحداث

خامسا : بعض اتجاهات النظرية المفسرة لجنوح الأحداث

خلاصة الفصل

## توطئة:

إن تنشئة الأحداث كانت ولا زالت مطلبا جوهريا ووظيفة أساسية من وظائف الأسرة في كل المجتمعات الإنسانية عبر التاريخ، فهناك قدر متوقع من جانب كل أسرة لتلبية مطالب التنشئة الاجتماعية والرعاية المطلوبة، وهناك قدر آخر متوقع من جانب كل طفل ليسلك السلوك المتوافق المطلوب في إطار معايير اجتماعية معينة ، ومن خلال أنماط سلوكية مقبولة.

ولكن الذي يحدث في الغالب أن يخفق أحد الطرفين في تحقيق توقعات الطرف الآخر، لأسباب متعددة. فقد تخفق الأسرة في تيسير الحد الأدنى من متطلبات العيش، وتوفير أسباب التنشئة والرعاية السليمة، وقد يخفق الطفل نفسه في تحقيق التوافق المطلوب، وقد تتدخل الدولة كطرف ثالث من خلال بعض مؤسساتها الرسمية، أو بعض المؤسسات الغير رسمية في مساعدة أحد الطرفين على تحقيق توقعات الطرف الآخر. وذلك فيما تقدمه من إعانات مادية ورعاية صحية وعقلية ونفسية، أو خدمات اجتماعية أو مشورة أو إعلام أو توعية أو إرشاد.

وعبء المسؤولية يقع على الأسرة بالدرجة الأولى في رعاية الطفل وتنشئته و تدخل الدولة والمؤسسات الغير رسمية بالدرجة الثانية يهدف إلى تنظيم العلاقة بين الطفل وأسرته في إطار توقعات المجتمع و تحقيق القدر المناسب من التوافق و الانسجام المطلوبين ، والعلاقة بين الطفل وأسرته كانت ولا زالت علاقة قانونية وموضوع تنظيم القانون. (عدنان الدوري. 1985. 15)

معالجة جنوح الأحداث في مستوياتها المعاصرة ليست إلا امتداد تاريخي للسلطة الأبوية الطبيعية في ضبط السلوك عند الأطفال ، وتجييدا لقلق المجتمعات الإنسانية المتزايدة نحو تحقيق مطلب التوافق بين سلوك أطفالهم، وبين الحدود الدنيا لتوقعات هذه المجتمعات في تحقيق أسباب التوافق والانسجام.

وتحاول الباحثة في هذا الفصل بنظرة نفسية اجتماعية إلقاء الضوء على جنوح الأحداث كمفهوم سيكو اجتماعي ومفهوم قانوني مع بإبراز أهم العوامل المساهمة في ظهوره مع عرض مختصر لتفسير الظاهرة وفق مجموعة من الأطر النظرية.

## أولاً: التعريف جنوح الأحداث

ليس هناك تعريف واحد متفق عليه لجنوح الأحداث، فرما يختلف معنى الجنوح من باحث الى آخر في البلد الواحد، وقد يؤول هذا التعريف تأويلا مختلفا، أو ربما لا يوجد مثل هذا التعريف على الإطلاق. وتعتمد هذه الاختلافات كلها على اختلاف المكان، كما أن السلوك الذي لا يدرج تحت اسم السلوك الجانح في بعض البلاد، ربما يصنف على أنه سلوك جانح في بعض البلاد الأخرى.

إذ تفرق بلاد معينة في الشرق الأوسط على سبيل المثال بين الأحداث الجانحين والأحداث المشردين، هذا بينما يمكن أن يطلق مفهوم جانح في بلاد أخرى مثل الولايات المتحدة الأمريكية على كثير من جوانب السلوك التي تصنف تحت مفهوم مشرد، ومن ناحية أخرى ربما تتضمن الصياغة القانونية للجنوح في بلاد معينة لبعض الأفعال التي لا تعتبر في بلاد أخرى. خاصة حين تقصر تلك البلاد مصطلح "جنوح الأحداث" على الأفعال التي تعد جريمة اذا ارتكبتها الشخص البالغ، كما أن هناك عاملا آخر يؤثر في حجم جنوح الأحداث، وهو المدى الذي يشمل لفظ "حدث جانح" وذلك لأن السن الخاصة بتحديد الأحداث الجانحين متفاوتة الى حد بعيد لا بين مختلف البلاد فحسب بل تختلف كذلك في نطاق البلد الواحد

## 1- جنوح الأحداث من المنظور القانوني (التعريف القانوني)

الجنوح كمصطلح قانوني ظهر لأول مرة في الولايات المتحدة الأمريكية سنة 1899 حيث أنشأت أول محكمة للأحداث بمقاطعة "كوك" غير أن تباين آراء الباحثين من فقهاء القانون في ضبط مدلول هذا المصطلح. وإعطاء تعريف خاص به لعدة أسباب نوجزها فيما يلي:

- اختلاف النتائج المحصل عليها من خلال الدراسات والإحصائيات التي قام بها الباحثون في مختلف الدول واختلاف الاستنتاجات العلمية بشأن الحدث.
- اختلاف المرجعيات الثقافية الذي أدى إلى الاختلاف في تحديد السلوك الجانح من غيره، إذ كثير من التصرفات تعد جرائم في مجتمع ما بينما لا تعتبر كذلك في مجتمع آخر.



- الاختلاف البيئي الذي يؤثر على الجانب البيولوجي في الإنسان، والذي أدى خاصة إلى الاختلاف في تحديد العمر الذي يمكن إسناد وصف السلوك الجانح إليه. (زواني بلحسن 2004. 48)

حيث يثير هذا المفهوم (جنوح الأحداث) بعض المشكلات المنهجية وأخرى علمية وفقهية، وذلك منذ ظهوره، ويعتبر من المفاهيم القانونية المعاصرة التي أفرزها الفقه الجنائي المعاصر للتعامل مع فئة من الأشخاص. ممن تقل أعمارهم عن سن معين، وذلك حين يرتكبون أفعالاً مخالفة للقانون.

والقانون يميز بين جنوح الأحداث وبين جرائم البالغين على النحو التالي:

1. من حيث السن القانونية لتقرير المسؤولية الجنائية وذلك من خلال تقرير الحد الأعلى والحد الأدنى للمسؤولية الجنائية.
2. من حيث منزلة الحدث الناشئة عن صغر سنه وتقدير درجة مسؤولية الحدث الجانح أو تحديد هذه المسؤولية وفقاً لهذه المنزلة.
3. من حيث أسلوب تنفيذ القانون بعد ثبوت حالة الجنوح وذلك بتقرير تدابير خاصة أو إجراءات ذات طبيعة غير عقابية، ويهدف تحقيق أسباب الرعاية والحماية والتقويم والعلاج. سواء كان ذلك من حيث توقيع بعض العقوبات أو استبدالها بتدابير أخرى خاصة بمعاملة الأحداث الجانحين، أو من حيث إلغاء الوصمة الإجرامية التي يمكن أن تلحق بالحدث الجانح من جراء تجريمه. (عدنان الدوري. 20.1985)

إضافة إلى هذا هناك بعض الأنماط السلوكية الجانحة التي أدمجت إلى قوانين الأحداث، بحيث لا تشكل جرائم لو ارتكبها شخص بالغ، ولكنها تعتبر جناحاً إذا ارتكبها الحدث في سن معينة أو تحت ظروف معينة، وكذا إضافة حالات خاصة غير جانحة تستلزم تدخل قانون حدث بهدف الحماية أو الرعاية، كحالة "الطفل القاصر" الذي يفتقر إلى الحماية المطلوبة، أو حالة "الطفل المهمل" الذي لا ينال الرعاية الكافية. (عدنان الدوري. 20.1985)

ويمكن القول بأن غالبية قوانين الأحداث المعاصرة تؤدي اليوم وظيفتين أساسيتين متكاملتين إحداهما وظيفة قضائية جزائية، وذلك للتعامل مع الحدث الجانح الذي يرتكب فعلا بشكل جريمة وفقا للقانون العقابي المعمول به، والأخرى وظيفة وقائية علاجية وذلك للتفاعل مع جميع الأحداث، وفي جميع أعمارهم ممن يحتاجون بعض الرعاية أو العلاج أو الحماية، وذلك بسبب سوء تكيفهم الاجتماعي أو النفسي أو العقلي أو البيئي.

**و حسب المشرع الجزائري:** الحدث الجانح هو كل شخص لم يكمل الثامنة عشر من عمره وارتكب فعلا يعتبر حدثا ويعني ذلك:

- أن يمر بإجراءات متابعة ومحكمة متميزة وبأحكام تتناسب ونقص أهليته.  
- تكون العبرة في تحديد سن الرشد الجزائري سن الحدث يوم ارتكاب الجريمة (المادة 442 من ق.أ.ج) وما يليها:

- تتميز محاكم الأحداث بإجراءات خاصة متميزة عن غيرها من المحاكم باعتبارها هيئة علاجية وتربوية تهدف أولا إلى إصلاح الحدث الجانح وتهذيبه ليس معاقبته، لذا حول المشرع لقاضي الأحداث سلطات واسعة لمتابعة تطور شخصية الحدث سواء داخل المركز أو في وسطه العائلي أو المدرسي أو المهني حتى يتمكن من إخضاعه لأحسن تدبير يلائم حالته.

أ- يتم تعيين قاضي الأحداث بالمحاكم الموجودة بمقر المجلس القضائي بموجب قرار من وزير العدل لمدة ثلاث سنوات.

ب- بين قضاة الأحداث بالمحاكم الأخرى بموجب أمر يصدر عن رئيس المجلس القضائي، بناء على طلب النائب العام.

تحقيقا لدور قاضي الأحداث التربوي فإنه يختص بالنظر في حالات الخطر المعنوي المنصوص عليها في الأمر رقم 03/72 المتعلق بالطفولة والمراهقة بالإضافة الى حالات الجنوح.

- و يوجد بكل محكمة قسم للأحداث يشكل من قاضي الأحداث رئيسا ومن مساعدين اثنين يتميزان بمعرفتهم وميولهم لقضايا الأحداث. (مرشد المتعامل مع القضاء. 1997)

فجنوح الأحداث حسب التعريف القانوني، هو كل سلوك يقوم به غير البالغين. وهذا بخروجهم عن المعايير القانونية والمعايير الاجتماعية بصفة متكررة بمثل الحدث أمام السلطة القضائية أو سلطة أخرى مختصة.

## 2- جنوح الأحداث من وجهة نظر علم الاجتماع (التعريف الاجتماعي):

التعريف الاجتماعي للجنوح يعني بإبراز الصفة الاجتماعية غير السوية لطبيعة السلوك الجانح ودور الاهتمام بتصنيف هذا السلوك وفق أصناف قانونية محددة، وبالرغم من اختلاف وجهات النظر للمذاهب والمدارس الاجتماعية، فإن الشيء الجوهرى الذي يتفق عليه الباحثون هو أن الإشارة إلى لفظ الجنوح لا يتعلق بشيء خاص بالسلوك في ذاته وإنما في علاقة ذلك السلوك بالمعايير الاجتماعية المتعارف عليها عند التقييم. أي بالتوقعات التي يتقاسمها أفراد المجتمع بالنسبة للسلوك الملائم المقبول لديهم. وبالنسبة للسلوك الذي لا يتفق مع المعايير الاجتماعية وهذا ما ورد على لسان صوفيا روبيسون S.Robsson حيث ترى أن "الجنوح هو سلوك يعارض مصلحة الجماعة في زمان ومكان معين، بصرف النظر عن كشف هوية الفاعل، وبصرف النظر عن تقديم الفاعل إلى المحكمة". (عدنان الدوري. 27.1985).

أما روت كافان R.Cavan فترى أن الجنوح هو "كل طفل أو شاب ينحرف بسلوكه عن المعايير الاجتماعية السائدة بشكل كبير يؤدي إلى إلحاق الضرر بنفسه أو بمستقبل حياته أو مجتمعه".

سلوك الجانح وفق هذا التعريف يعتبر جزءاً من ثقافة المجتمع التي ينتمي إليها الحدث الجانح، ولهذا فإن دراسة مثل هذه السلوكات يرتبط بدراسة طبيعة العلاقات الاجتماعية التي ترتبط الفرد بأفراد الجماعة التي يعيش فيها.

ويقسم علماء الاجتماع الجنائي جنوح الأحداث إلى نوعين:

1. الجرائم التي يرتكبها الأحداث: وتعد من قبل السلوك الإجرامي الذي يأتيه البالغون وما تنص عليه القوانين الجنائية.

2. حالات التشرد الناتجة عن وجود الحدث في بيئة اجتماعية سيئة بحيث يرتكب الحدث سلوكا لا يتوافق مع المعايير الاجتماعية السائدة، و إذ كان في الوقت ذاته لا يصل إلى درجة السلوك الإجرامي. (رغدة عرسان سالم سليمان. 2003. 29)

فعلماء الاجتماع الجنائي يؤكدون على أن الانحراف يعني كل سلوك يعارض مصلحة الجماعة في زمان ومكان معين وبصرف النظر عن محاكمة الجانح أو إرادته. ويؤكدون على ضرورة التفسير التكاملي للظاهرة. وهذا ما يجب أخذه بعين الاعتبار عند تحديد معنى الجنوح "أهمية السلوك ونطاقه ومظاهره وجميع العوامل المؤدية إليه".

### 3. جنوح الأحداث من وجهة علم النفس:

يمكن تعريف جنوح الأحداث حسب المنظور النفسي، بأنه "سلوك غير اجتماعي أو مضاد للمجتمع يقوم على عدم التوافق والصراع بين الفرد ونفسه، وبين الفرد والجماعة بشرط أن يكون الصراع والسلوك الاجتماعي سمة واتجاها نفسيا واجتماعيا تقوم عليه شخصية الحدث المنحرف، وتستند إليه في التفاعل مع أغلب مواقف حياته و إلا كان هذا السلوك حدثا سطحيا عارضا يزول بزوال أسبابه. (المغربي سعد. دس. 30)

حيث نجد أن أغلب علماء النفس وباختلاف أطروهم النظرية يركزون على شخصية الحدث الجانح ومراحل نموه وتطوره، ويؤكدون على أن أي اضطراب جسمي أو انفعالي لا بد أن يحدث خلل (زيادة أو نقص) في عملية النمو الطبيعي للشخصية وبالتالي يؤدي إلى ظهور اضطرابات نفسية مختلفة قد تدفع الحدث إلى ارتكاب سلوك جانح أو غير متوافق. (السمالوطي نبيل محمد توفيق. 1983. 162)

وعلى خلاف علماء القانون الذين يعتبرون العمر الزمني عنصر أساسي في تعريفهم للحدث فعلماء النفس يأخذون بمعيار العمر العقلي وهم يرفضون تحديد سن معين تنتهي بها كل مرحلة من مراحل نمو الحدث مع تسليمهم بأن الفرد يمر منذ ولادته عبر مراحل متعددة، والتي ينذر أن تتوافق مع العمر الزمني للحدث. (زوانتي بلحسن. 2004. 13)

فالحدث في ضوء مفهوم علم النفس لا يعني فقط تلك المرحلة من العمر التي ينتقل فيها الحدث من مرحلة النمو إلى مرحلة البلوغ، وإنما هي تلك المرحلة من الحياة الإنسانية التي تتميز بموعة من الظواهر البيولوجية والنفسية وما يصاحبها من تنشئة اجتماعية ينتقل بها الوليد تدريجياً منذ خلقه من طور النمو والتطور إلى البلوغ والرشد. (زوانتي بلحسن. 2004. 14)

فالحدث وفق هذا المفهوم هو الصغير منذ ولادته حتى يتم له النضج الاجتماعي والنفسي وتتكامل له عناصر الرشد. فجنوح الأحداث وفق تفسير علماء النفس بمثابة سلوك مرضي لا يحكم عليه من خلال المعايير الاجتماعية. وإنما يحكم عليه من زاوية الصحة النفسية والسلوك النفسي وهو كأى مرض من الأمراض له أعراض خاصة به.

فالنسبة لجنوح الأحداث فالأعراض المرضية لا تقتصر على تلك المظاهر السلوكية المضادة للمجتمع، وإنما تتعدى ذلك إلى علاقة الحدث بذاته، ونوع الحيل الدفاعية التي يستخدمها وطبيعة البناء النفسي. فالملاحظ أن الجانحين يشيع بينهم ألوان مختلفة ومتعددة من السلوك العدواني المتمثل في السرقات و التدمير والتخريب والاعتداء على الأشخاص والممتلكات وكذلك حالات الإدمان فإن جميع هذه الأعراض نابعة من النزعة العدوانية التي تدفع سلوكهم هذا. وإن هذه النزعة نتيجة لإحباطات نفسية واجتماعية متكررة. بدأت منذ مرحلة الطفولة الأولى، وهي أيضاً نتائج للصراعات الداخلية بين القوى النفسية، حيث عجزت الأنا (الذات الشعورية) عن حلها أو السيطرة عليها. (رغدة عرسان سالم سليمان. 2003. 78)

كل عام فإن علماء النفس على اختلاف توجهاتهم يرون أن الجنوح ظاهرة تنشأ نتيجة عدم توافق الحدث أو سوء تكيفه مع البيئة التي يعيش فيها. وهذا لا يكفي وحده لاحتواء مفهوم جنوح الأحداث، فالتركيز الشديد على الجانب النفسي فقط يلغي أو يقلل من قيمة الجوانب الأخرى، والتي لا تقل أهمية من الجوانب الأخرى. فعلى الرغم من تباين مدارس علم النفس المعاصر من حيث مناهجها وفرضياتها العلمية في تفسير طبيعة السلوك الإنساني، فإن غالبية علماء هذه المدارس يرون أن ظاهرة جنوح الأحداث من الظواهر التي تنشأ نتيجة عدم

توافق الطفل أو سوء تكيفه، وهذا يرجع إلى اضطرابات شخصية بوجه عام، ولذلك فإنهم يتناولون شخصية الطفل الجانح كحجر أساس لتشخيص أسباب جنوحه، وذلك من خلال دراسة مراحل تطور هذه الشخصية سواء كانت في المراحل الأولية المبكرة أو تلك المراحل اللاحقة، و ذلك في محاولة تشخيص عوامل اضطراب الشخصية .

### ثانيا: البنية النفسية للحدث الجانح:

تتصف البنية النفسية لشخصية الحدث الجانح بعدة خصائص تجعل اهتمام الإقدام على أفعال جانحة يرا، وتزيد من صعوبة التكيف، وليس من السهل دائما الإحاطة الشاملة بهذه الخصائص، فهي تتنوع من حيث شدتها وعددها من حالة إلى أخرى، كما أنها تتفاعل فيما بينها بدرجات متفاوتة مما يعطي الشخصية طابعها الخاص في كل حالة وسيتم عرض بعضها الأكثر تكرارا و تأثيرا.

من السمات الواضحة لدى الغالبية التجاذب الوجداني ودورية المزاج، فالجانح كائن متقلب المزاج ما بين الشهوة والفرح والتفاؤل و الإقدام وبين الاكتئاب و الحزن والتشاؤم والتخاذل، حياته سية ونشاطه محكومان بهذه الدورية، مما يجعل استقراره صعبا و توجهه الحياتي متعثرا، فهو يتحمس كثيرا للنجاح وينهار أمام الفشل وهو يتسرع في الاختيار ويجزم بأن ما اختاره هو ما يناسبه فعلا أو هكذا يود لمستقبله أن يكون، ولكنه سرعان ما يغير رأيه وهو يختار ويرجع عن اختياره انطلاقا من معطيات جزئية ومن تأثر بأهواء أو إيجابيات أو إجراءات اللحظة الراهنة، وهو يندفع في مشاريع لا يلبث أن يسير فيها خطوات حتى يعدل عنها مبرا اندفاعه و تراجعته بنفس الحماس.

و يبرر الجانح حالته المزاجية في قلبها ويرجعها إلى تأثيرات وصعوبات نابعة من المحيط، وهو يجدد دائما العناصر الكفيلة بتبرير حالته من وضعه المعاش، ويبدو للوهلة الأولى أن تلك العناصر معقولة سببيا. إلا أن الملاحظة والمتابعة طويلة المدى تظهر أن الأمر داخلي ذاتي أساسا .

وأن المحيط لم يفعل في كثير من الأحيان أكثر من إثارة ما هو كامن. (مصطفى حجازي. 315.1995)

وقد تكون لهذه الدورية المزاجية دوافع لا واعية تتبع من الاقتصاد النفسي للشخصية أهما وليدة الحرمان ومشاعر الإهمال والضياع وما يصاحبها من مشاعر إثم وميل إلى عقاب الذات من ناحية ورد فعل دفاعي تعويضي ضد قلق الاندثار من ناحية ثانية.

وعلى عكس التذبذب السابق هنالك القطعية والجمود اللذان يميزان بنيته النفسية إنها بنية تفتقر إلى المرونة وتعجز عن التكيف مع المعطيات الجديدة بشكل يحفظ مصالح الشخصية، وهكذا نجد الجانح متصلبا في رأيه لا يجيد عنه، يلح على تحقيق طلبه بأسرع فرصة لا يستطيع الانتظار. ولا يتقبل ضرورة مراعاة بعض الاعتبارات الحياتية عند الحديث معه يظل مستقظا تماما حول موقف معين، ولا تجدي محاولات الإقناع معه كثيرا. يعود باستمرار إلى نفس الأمر وكأنه لم يسمع أو هو على الأصح لم يتمثل ما سمعه، يبدو أنه لا يمكن النفاذ إليه إلا بالاستجابة لطلبه. وكل ماعدا ذلك لا يشير اهتمامه.

وهو إلى ذلك يعجز إلى حد كبير عن تلطيف أحكامه على الآخرين وعلى الأشياء لا يستطيع أن يرى ما للآخر وما عليه، أو يدرك الجوانب الإيجابية والسلبية في أمر ما في نفس الوقت.

ويصاب الجانح أمام الإحباط بدرجة عالية من التوتر الذي لا يمكن أن يصرف إلا بتحقيق الحاجة موضوع الإحباط أ بالسلوك النزوي التدميري. وحيث يعسر الحل الأول لا بد من الوقوع في التصرفات الكارثية، التي تحدث غالبا على حساب المصالح الذاتية.

(مصطفى حجازي. 316.1995)

والحدث الجانح قاصرا عن إدراك قانون السببية ( أو روابط السببية) بين الظواهر أو الأحداث، وقد يصل هذا الأمر حدا يعجز معه حتى عن إدراك مسؤوليته الشخصية فيما ألم به أو انخرط فيه.

يرى الكثير من الباحثين أنه من المستحسن البحث في تاريخية هذا القصور لتجاوزه، وإن معظم الخصائص السابقة في تقدير المختصين تعود إلى خلل أثناء نمو الشخصية وتكاملها نتيجة لنوع تجربتها الوجودية، هذا الخلل يتخذ مظهرين أساسيين هما: العينية، و الآنية:

### 1- العينية:

ويقال لها أيضا التفكير المحسوس أو المحس، يقصد بها نوع من الوجود المركز حول ما هو ملموس، ما هو مادي، لا يستطيع تصور الممكن والمحمّل والبديل، أما على المستوى الذهني فيأخذ طابع قصور التفكير المجرد والقدرة على التعامل بالرموز، و يؤدي هذا الأمر إلى ظواهر مميزة لوجود الجانح، أهمها التركيز حول الذات والنزوية وانعدام القدرة على التسامي، والافتقار إلى المرونة النفسية وكلها سمات تجعل التكيف للواقع وتحمل إحباطاته أمرا صعبا، كما تخلق صعوبات واضحة أمام عملية التعلم المدرسي. (مصطفى حجازي. 1995. 317)

إن العينية تنبع من قصور نمو الوظيفة الرمزية أساسا، فالواقع المادي لا بد أن يتحول خلال عملية النمو السليم إلى واقع نفسي أو ذهني، ويحدث هذا التحول من خلال تمثل التجارب الحياتية على شكل صيغ فكرية بفضل نمو اللغة شرط الرمزية الأولى . تحل الكلمة (كرمز) محل الشيء المادي، وعندما يكتمل نمو اللغة، يحدث تمايز للواقع المادي فيتحول إلى واقع نفسي رمزي، وهكذا فالإنسان الذي اكتمل نموه بشكل سليم لا يتعامل معظم الوقت مع الأشياء مباشرة بل مع دلالتها الرمزية.

وهو يتجنب ضرورة المحاولة والخطأ في التعامل مع الأشياء من خلال القدرة على التصور المجرد لما هو ممكن ولما هو محتمل. ويؤدي هذا الأمر إلى نمو القدرة على التخطيط والتوقع و الإحتياط للمستقبل من ناحية وإلى إمكانية الإبدال الرمزي للموضوعات المادية بعضها ببعض، والإشباع الخيالي، وهكذا فالنزوة لا تمر رأسا إلى هدفها من خلال فعل مجسد، بل تدخل في سلسلة من التصورات، والدلالات الرمزية ترتقي بها إلى أشكال أكثر تساميا من الإشباع، كما



يحدث مثلا للنزوة الجنسية عند الفنان الذي يعبر عنها على شكل أحاسيس وجدانية في قصيدة شعرية رمزية أو لوحة فنية مجردة. (مصطفى حجازي. 1995. 317)

ولقد لوحظ عند الأطفال العدوانيين و اليافعين الجانحين وجود تمثل مشوه وغير ملائم للمعلومات، حيث نجد الجانح يظل لصيقا بالواقع المادي لا يستطيع تجاوزه أو الارتقاء به لهذا فإن تصرفه يظل أسير الهدف المحسوس، لا يستطيع أن يتصور له بديلا أو أن يحول حاجته إلى معاش وجداني رمزي.

ويذهب نموذج التمثل الاجتماعي للمعلومات لدودج Dodge من أنه يتم تمثيل انطباعات المحيط بالتدرج، ويتم المرور بالخطوات التالية من يمثل المعلومات

- 1- إدراك الموقف.
- 2- تفسيره.
- 3- البحث عن إمكانات السلوك البديلة.
- 4- تقييم إمكانات الحل.
- 5- واختبار استجابة (رد فعل) ما وتطبيقه.

(فرانس بيترمان وبيترا فارشيورغر. 2008. 18)

ويهدف المثال التالي إلى توضيح الكيفية التي يؤثر فيها تمثيل المعلومات على التصرف الملموس:

يقف غسان في محطة السيارات منتظرا واسطة نقل لعمله، ويشعر فجأة بصدمة من الجهة الجانبية، ويدرك غسان هذه الصدمة ويستطلع الموقف، إلى جانبه مباشرة يقف شاب، وأبعد منه بقليل سيدة، ويبدو أن الصدمة أتت من الشاب، ويفكر غسان: لماذا يصدمني هذا الشاب، ماذا يعني هذا؟ هل يريد إغضابي؟ ماذا سأفعل الآن؟ لا أستطيع تقبل مثل هذا الأمر، سوف أصدمه، لا ! من الأفضل أن أدوس على مشط قدمه بشكل غير مقصود، وهذا ما فعله بالضبط. وكم كان للموقف أن يجري بصورة أخرى لو أن غسان قد سجل (أدرك) بأن الشاب لم يستطيع التمسك

بصورة جيدة. وأنه فقد توازنه عندما قام بتجنب باص مار كاد أن يصدمه، عندئذ كان غسان سيعتبر الصدمة ملامسة غير مقصودة، ومن ثم يفضل تجاهلها أو يبتسم بصورة منمقة.

(فرانس بيترمان وبيترا فارشيورغر. 18.2008)

ويختلف الأحداث الجانحين في كل مراحل تمثل المعلومات عن الأطفال العاديين، وينتج مثل هذا التشويه للإدراك من خلال استعداد مرتفع للعدوان، ويمكن وصف تمثل المعلومات عنهم كما يلي: أنهم يلصقون بالآخرين (يعزون للآخرين) مقاصد عدوانية، ويفضلون التصرف المباشر من خلال الإضعاف اللفظي، أو ردود أفعال التوكيد الذاتي غير العدوانية، و غالبا ما يقيمون الاستجابات العدوانية بصورة إيجابية ويمكن استخدامها بسهولة في الواقع، ولا يتم إدراك المعينات عند تنفيذ التصرف، إنهم يختارون نمط سلوك يعتقدون أنه لن يكون ناجحا، بدلا من اختيار إستراتيجية واعدة بالنجاح بالإضافة إلى ذلك يبدي الأطفال الجانحون كفاءة منخفضة في الإحساس بالآخر.

ظاهرا يعاني الحدث الجانح من صعوبة إقامة حوار هادئ مع شخص (خصوصا الجانحين أمثاله) يدافع فيه بشكل منظم ومنطقي عن موقف يتخذه. سرعان ما يجد نفسه وقد أفلس على مستوى التعبير اللفظي المنطقي وسوق البراهين. تأكيدا لوجهة نظره، عندها يتدهور الحوار من التعبير اللغوي العقلاني إلى التعبير الانفعالي. (مصطفى حجازي. 319.1995)

## 2- الآنية:

يعاني الجانح من اضطراب الديمومة، فالشخصية تتحدد من خلال الصيرورة التاريخية حيث تتماسك لحظات الديمومة، ماض، حاضر ومستقبل في وحدة مترابطة تعطيها هويتها. السلوك الحاضر هو وليد تفاعل القوى الراهنة مع القوى التاريخية (الماضي) من ناحية ومع توقعات المستقبل من ناحية ثانية. ولا بد للسلوك كي يستقيم من مراعاة هذه الأبعاد الثلاثة في حركة جدلية يحدد كل منها الآخر ويتحدد به في آن معا. إن التكيف هو أساسا القدرة على العيش في ديمومة متناسقة الأبعاد وعملية التنشأة الاجتماعية هي أساسا تدريب على مهام المستقبل، إنها جهد

حاضر يبذل انطلاقا من توقعات المستقبل، وكلما ارتقى الكائن الحي زاد ارتباط تصرفه بمستقبلية أوسع مدى.

أما الجانح فهو يعاني من اختلال الوحدة الجدلية للديمومة، إنه يتأثر ولا شك بالماضي سلوكه محتوم بتاريخه إلا أنه يهرب من ماضيه إجمالا. أو هو يحور هذا الماضي بشكل يختلف إلى حد بعيد من الواقع، يبالغ في آلامه أو يفرط في تخيل سعادته. وهو إما أن يكبت هذه الآلام لعدم استطاعته احتمالها أو يزرع تحتها بشكل يعمم على حاضره ويسبغ عليه طابعا مفرطا من المساوية والبؤس. (مصطفى حجازي. 1995. 322)

وبلمس اضطراب الديمومة لديهم من خلال ظواهر حياتية عديدة ، منها صعوبة التخطيط للمستقبل ومنا صعوبة الاحتراز لنتائج السلوك الراهن، ومنها حاجتهم للحصول على نتائج مباشر وملموسة، يبدؤون نشاط ما بحماس كبير ثم سرعان ما يظهر عليهم التراخي كي ينصرفوا عنه بعد مدة لا تطول، ومنها أيضا عدم الاستقرار على حال والتغيير الدائم في قراراتهم واختياراتهم. إن يجذبهم ويغرقهم في دوامته، يقعون تحت أسر مغرباته أو صعوباته، وتتضخم هذه الصعوبات عندهم بشكل مفرط...

السلوك كما رأينا وظائف إيجابية في اقتصاد الشخصية، وهو حل سحري يغير موازين القوى لصالح المنحرف بخلق وضعيات هي أقرب ما يكون إلى تغيير المصير.

الهدف الهام للسلوك الجانح إذا هو إعادة شيء من الاعتبار إلى الذات وإحساسها بقدرتها سيطرتها على ظروفها الوجودي بدل أن ترزخ تحت الآلام غير المحتملة التي لا بد أن تعانيها نتيجة للحرمان والبؤس العاطفي و الأسري و الاجتماعي ومشاعر الدونية. فقط السلوك الجانح يبدو كمنخرج ممكن من الأزمة الوجودية التي يجد فيها الحدث ذاته لما يوفره من تغير آني و مادي، إنه في النهاية أسلوب خاص في تحقيق الذات وانتشالها من هوة العدم الوجودي وإعطائها قيمة ما تعرفها.

## ثالثا: الأنماط السلوكية الجانحة

يميل بعض العلماء الى تقسيم الأحداث الجانحين الى عدة أنواع يتميز كل منها بعدة خصائص وسمات تفرق بينه وبين الأنماط الأخرى، ومن هذه الأنواع النوعان اللذان قدمهما "هيوثوجنكنز" Hewith et jenkins وهما حدث العصابة، والحدث العدواني غير الاجتماعي.

أ- جانح العصابة:

ويسمى جنكروهيويت هذا النوع من الأحداث بالجانح المطبع اجتماعيا، وهو النوع السائد بين الأحداث الجانحين الذي يفضل أن يقوم بنشاطه المنحرف ضمن جماعة من الجانحين مثله، وهو في العادة لا يحتمل الوحدة، وعلى استعداد للقيام بأي عمل من أجل الجماعة التي ينتمي اليها إذ أن معايير جماعته أهم عنده من أي معايير أخرى، لذلك كان هذا النوع من أصعب حالات الجنوح لحاجته الدائمة الى الجماعة المنحرفة التي يصعب عزلها عنه، كما أن هذه الجماعة قابلة للنمو والانتساع نتيجة لتأثيرها في ضم أعضاء جدد ممن لديهم الاستعداد للجنوح، وهناك عدة معايير لتحديد هذا النوع منها مايلي:

- الصداقة مع أمثاله من الجانحين ممن لهم احتكاك برجال الأمن.
  - لا بد أن يقوم بنشاطه المنحرف مع جماعة من أمثاله.
  - له صلة بعصابات الجانحين.
  - يقوم بدور ايجابي نشط في الجماعة المنحرفة.
  - يقوم بجرائمه مع الجماعة المنحرفة وبخاصة السرقة.
  - يتمثل أعضاء جماعة المنحرفين التي ينتمي اليها، سواء في الملبس أو في طريقة الكلام.
  - يتردد على دور اللهو. (محمد شحاتة ربيع و آخرون. دس. 214، 213)
- والملاحظ أن هذه المعايير مستمدة من الثقافة الغربية، وربما ينطبق بعضها على ثقافتنا العربية والاسلامية.

**ب- الجانح العدوانى غير الاجتماعى:**

ويقابل في خصائصه النوع السابق لجانح العصابة أو الجانح المطبع اجتماعيا في أنه يتسم بالعدوان الفردي نتيجة لمشاعر الكراهية الشديدة التي يمتلىء بها، والمعايير التي تتخذ لتحديد هذا النوع هي:

- العزلة عن الأصدقاء.
- القيام بنشاطه منفردا.
- صعوبة الانتماء لأية جماعة.
- لا يوجد له أصدقاء حميمون.
- يتسم بالخجل والانسحاب.
- غير محبوب من زملائه.
- يبدو عليه مظاهر عدم النشاط.
- لا يتصف بسمات القيادة بين زملائه.

( محمد شحاتة ربيع و آخرون .دس. 214، 215 )

وأضاف واتنبرج عام 1961 ثلاثة أنواع أخرى للنوعين السابقين هي: الجانح العرضي، الجانح العصبي والجانح المختلط.

**1/ الجانح العرضي:**

ويرى "واتنبرج" أن هذا النوع يسلك سلوكا منحرفا ويقبض عليه لارتكابه ما يخالف القانون، نتيجة لسوء تقديره للموقف أو لبعض المشكلات التي اعترضت طريق نموه السوي، أي أن هذا النوع من الأحداث يكون عادة سويا في تكوينه النفسي، غير أنه لم يقدر خطورة ما قام به من سلوك منحرف، ولعله قام بما قام به لأنه رأى كل من حوله يقومون بنفس السلوك، أو لاعتقاده أن هذا السلوك يدل على الرجولة والشهامة، وتكون المخالفة التي يرتكبها مثل هذا

الجنوح خطيرة أحيانا من حيث نتائجها لا من حيث مقصدها. ويضرب "واتنبرج" مثلا على ذلك بمجموعة

من الصبيان كانوا يلعبون بالثلوج المتساقطة، وذلك بقذف العربات التي تسير في طريق سريع به، فانزعج أحد السائقين ففقد سيطرته على السيارة ونتج عن ذلك اصطدام أربع سيارات، وذهب بعض الركاب الى المستشفى وبالطبع لم يتوقع الصبية ما حدث وخاصة عندما تم القبض عليهم، وأخبر الآباء بذلك. ومثل هؤلاء الأولاد ربما لا يعودون إلى فعلهم ثانية أو الى أي سلوك مشابه.

### 2/ الجانح العصابي:

يشير "واتنبرج" الى أن الجنوح هنا نتيجة لصراع يتم التعبير عنه بسلوك منحرف والجانحون من هذا النوع معظمهم من أبناء الطبقات المميزة اجتماعيا. ولا يمكن أن يعزى انحرافهم الى بعض الأسباب الاجتماعية المعروفة كال فقر أو الجيرة السيئة...

وهنا يمكن القول أن الجنوح يعزى لعوامل نفسية لا شعورية غالبا. ويسوق "واتنبرج" مثلا لذلك حين يقوم صبي حسن السمعة والسلوك بسرقة يقبض عليه فيها فيعترف مما يثير هلع الوالدين، ويفسر ذلك بأنه قام بالسرقة مهيتا الظروف للقبض عليه، وكأن العقوبة ترفع عن كاهله عبئا ليعود الى السلوك السوي الذي اشتهر به.

### 3/ الجانح المختلط:

ربما يكون من الصعب تصنيف السلوك الجانح طبقا لأي نوع، لأن الواقع يبين أن قليلا من الأفراد يمكن تصنيفهم في نوع معين بينما الغالبية ينطبق عليهم أوصاف وسمات أكثر من نوع من الأنواع التي تعرضنا لها، فرما يتصف بعض الأحداث من جانحي العصابة بالسلوك العدواني، وقد يكون من بين هذا النوع من يتصف بالانسحاب الاجتماعي أو الانزواء، لهذا كان التقسيم الى أنواع تقسيما مصطنعا لا يقصد منه سوى سهولة الدراسة، فالسلوك الجانح معقد وتداخل فيه

عدة عوامل و تتفاعل فيما بينها بشكل يصعب معه عزل تلك العوامل عن بعضها البعض.  
(محمد شحاتة ربيع وآخرون. دس. 216، 215)

#### رابعاً: دراسة أهم العوامل المساهمة في جنوح الأحداث:

ينحرف الأطفال عن الطريق الذي يرسمه لهم المجتمع كحد أدنى لما يريده الآباء والأمهات والمربون؟ ولماذا هذا التمرد الكبير على طاعة الآباء والأمهات؟ ولماذا هذا التحدي الطاعي للسلطة والنظام والقانون؟

ربما لا تعكس غالبية الاحصائيات الجنائية الرسمية الحجم الحقيقي لجرائم الأحداث في أقطار عالم اليوم، ومع ذلك فان ما يظهر في مثل هذه الاحصائيات يشكل مؤشرات خطيرة لا تخلو من دلالات كثيرة، تدعونا لوقفه علمية لدراسة أسباب هذه الظاهرة الاجتماعية والنفسية الخطيرة.  
فقد حاول الأمريكي "ديفيد دريسلير" Dressler حصر أسباب جنوح الأحداث كما جاء بشهادات بعض الخبراء والمتخصصين أمام لجنة تحقيق خاصة لتقصي أسباب جنوح الأحداث في أمريكا. فقد ذكر "دريسليير" أن أسباب جنوح الأحداث كما وردت بشهادات هؤلاء الخبراء والمتخصصين تنحصر في الأسباب التالية:

- ✓ الزيادة المفرطة في عطف الآباء على أطفالهم خلال مرحلة الطفولة المبكرة.
- ✓ انعدام العطف الأبوي خلال مرحلة الطفولة المبكرة.
- ✓ القسوة البدنية في معاملة الأطفال في البيت.
- ✓ التساهل واللين الشديدين في معاملة الأطفال في البيت.
- ✓ استخدام القسوة مشفوعة باللين في معاملة الأطفال بصورة متناوبة.
- ✓ الطفولة الفقيرة المعذمة.
- ✓ الطفولة الغنية المفرطة في الرخاء.
- ✓ التعليم المدرسي الزائد.
- ✓ التعليم المدرسي الناقص.

- ✓ غياب التربية الدينية.
- ✓ الإفراط في التربية الدينية.
- ✓ الأسرة المتصدعة.
- ✓ الأسرة الغير المتصدعة ولكنها تعاني من توتر عائلي شديد وصراع دائم بين الأبوين.
- ✓ حالة الفقر.
- ✓ حالة الرخاء.
- ✓ القسوة الشديدة في تعامل الشرطة مع الأحداث.
- ✓ اللين والتساهل الشديدين في تعامل الشرطة مع الأحداث.
- ✓ حالة التخلف العقلي.
- ✓ ارتفاع مستويات ذكاء الطفل.
- ✓ عرض مظاهر العنف والجريمة في مناهج التلفزيون وأفلام السينما بشكل كبير.

(عدنان الدوري. 1985. 107. 106)

لاشك أن مثل هذه الآراء تعكس خبرة أكاديميين وعاملين من خلال دراساتهم النظرية العلمية أو من خلال خبراتهم وتعاملهم مع الأحداث الجانحين. ولكن ماهي القيمة العلمية لمثل هذه الأسباب والعوامل التي يذكرها هؤلاء العلماء والمتخصصون في ميدان جنوح الأحداث؟ كيف يفيد كل عامل من هذه العوامل المذكورة معنى السببية؟ كيف يصبح الفقر مثلا سببا في جنوح الأحداث وفي نفس الوقت يكون الرخاء هو الآخر سببا في جنوح الأحداث أيضا؟

من خلال دراستهما المستفيضة لألف طفل جانح تعرض الأمريكيان "الينوروشيلدون جلوك" لمفهوم السبب في ميدان جنوح الأحداث بشيء من الدقة والموضوعية، فلقد كتب هذان الرائدان منذ عام 1934 حول مفهوم السبب في جنوح الأحداث ما مفاده "لاشك أن باستطاعة الكثير من علماء الجريمة وأطباء البدن والعقل وضباط المراقبة القضائية والافراج الشرطي أن يكتشفوا من خلال دراستهم أو تعاملهم مع الأحداث الجانحين مجموعة كبيرة من العوامل ذات



الصلة بتكوين الجناح الا أن أحدا من هؤلاء جميعا لا يستطيع أن يجزم بانفراد عامل واحد أو مجموعة من العوامل في احداث النتيجة، وهي الجنوح . كما وليس بمقدور أحد من هؤلاء أن يؤكد لنا بصورة قاطعة عدم وجود عوامل أخرى غير معروفة له، وقد تكون على درجة كبيرة من الأهمية السببية في تكوين السلوك الجانح وربما تغطي في أهميتها فوق كل العوامل المعروفة من قبل .

( عدنان الدوري. 1985. 109 )

فالحدث لا يعبر في سلوكه الجانح عن فرديته الأصلية فحسب، وإنما يعبر عن بناء شخصيته التي تمثل حصيلة امتزاج هذه الفردية بالمؤثرات الاجتماعية التي أحاطت بها، وتبعاً لذلك تنقسم عوامل جنوح الأحداث الى عوامل فردية وأخرى اجتماعية، ولما كانت ذاتية الفرد تنطوي على تكوينين بيولوجي ونفسي، فان العوامل الفردية تنشطر بذورها الى عوامل بيولوجية وأخرى نفسية، لا يوجد أحيانا فاصل دقيق بينهما، كما لا يوجد مثل هذا الفاصل بينهما وبين العوامل الاجتماعية في بعض الأحوال.

فالسلوك الجانح قد ينشأ عن عامل واحد من هذه العوامل، وقد ينشأ أحيانا عن أكثر من عامل واحد منها:

### 1- بعض العوامل الداخلية المسببة للجنوح:

وهي مجموعة الصفات والخصائص المرتبطة بشخص الجانح، أي بتكوينه العضوي والنفسي والعقلي، التي يؤدي تفاعلها والعوامل الخارجية المحيطة إلى وقوع الجنوح وهذه العوامل متعددة ومتنوعة، إلا أن الباحثة ستتناول أهمها وهي الوراثة والتكوين النفسي

#### 1-1 الوراثة:

الوراثة هي انتقال خصائص الأصل إلى الفرع بطريقة التناسل، ويكون التناسل بالإخصاب أب باتحاد حلية منوية للذكر ببويضة الأنثى على إثر الجماع بينهما. ولما كانت خصائص الذكر كامنة في خليلته المنوية وخصائص الأنثى كامنة في بويضتها التناسلية فإنه باتحاد

الخلية المنوية بالبويضة ينشأ ناتج يجمع بين خصائص الرجل وخصائص المرأة سواء كانت هذه الخصائص جسمية أو نفسية (رمسيس بهنام .دس. 10)

ويستخدم الباحثون أساليب مختلفة لإثبات العلاقة بين الوراثة والجنوح وأهم هذه الأساليب دراسة شجرة العائلة، الدراسات الإحصائية لأسر المجرمين ودراسة التوائم.

### 1-1-1 دراسة شجرة العائلة:

المقصود بدراسة شجرة العائلة هو تتبع تاريخ الأسر التي اشتهرت بالإجرام لتحديد مدى انتشار الإجرام بين أفرادها ولاسيما انتقاله من الآباء إلى الأبناء والحفدة خلال أجيال متعاقبة (نجيب علي سيف الجميل . 89.2006)

ومقارنتها بعينة ضابطة تتمثل في أسر أخرى لم يجرم أفرادها، ومن أهم العائلات التي كانت محل اهتمام الباحثين وخضعت لدراساتهم عائلة المجرم "ماكس جوك" Max jukes في أمريكا قام بدراستها "دوجدال" (محمد علي جعفر. 30.1984)

ودراسة عائلة "كاليكاك" إذ كانت جدة هذه العائلة امرأة ضعيفة العقل حملت بولد غير شرعي صار هو الأب الأكبر للعائلة فقد بينت الدراسة التي أجريت على 480 شخصا من ذرية هذه العائلة أن 274 منهم أدينوا في جرائم مختلفة من بينهم 37 سلفا حكم عليهم بالإعدام وفي المقابل أجرى الباحثون دراسات مقارنة في بعض الأسر التي اشتهرت بالاستقامة ودمائة الأخلاق، ومن أمثلة هذه الأسر أسرة رجل الدين الأمريكي "جونثان" وهو الجد الأول لهذه الأسرة، إذ لم يظهر من بين عائلته هذه مجرما أو متشردا، بل كان من بين عائلته العلماء والقادة ورجال السياسة والدين والقضاة والأديان. (نجيب علي سيف الجميل. 89.2006)

وقد استخلص الباحثون من هذه الدراسات أن الاستعداد الإجرامي ينتقل بالوراثة من لأصول إلى الفروع إذ يدفعهم إلى السلوك الإجرامي، غير أن بعضهم أرجع ذلك إلى تشابه الظروف الأسرية والبيئية والاجتماعية التي أحاطت بحياة أفراد هذه العائلات خلال أجيال متعاقبة.

## 2-1-1 الدراسات الإحصائية لأسر المجرمين:

تعتمد هذه الدراسة على إحصاء جميع أقرباء المجرم كأبناء العم والعمة والخالة وغيره ولا تقتصر على دراسة فروع أو أصول المجرم فقط (فوزية عبد الستار. 1985. 83). وقد أجرى العالم "Stumples" دراسة على 195 من المجرمين العائدين و 177 من غير المجرمين، كما شملت الدراسة حوالي عشرين ألف من أقاربهم وأسلافهم، وخلص إلى أن نسبة ارتكاب الجريمة بين أقرباء غير المجرمين لا تزيد على 5% بينما ترتفع بين أقرباء المجرمين إلى 23%. (فتوح الشاذلي و عبد القادر القهوجي. 1999. 191)

## 3-1-1 دراسة التوائم:

يستخدم أسلوب المقارنة بين التوائم المتماثلة وهي التي تنشأ من بويضة واحدة وفي داخل مشيمة واحدة، ومن جنس واحد وهي متشابهة تماما والتوائم الغير المتماثلة فهي التي يتكون كل منها من بويضة مستقلة ومشيمة مستقلة وقد تكون هذه التوائم من جنس واحد أو من جنسين مختلفين. ولذلك نجد أن الخصائص والصفات الوراثية تنتقل بين التوائم المتماثلة بدرجة أكبر من انتقالها بين التوائم الغير المتماثلة.

وقد استخدمت دراسة التوائم للتدليل على توارث السلوك الجانح بناء على أن لتوائم ثالثة هي المجال العلمي الخصب لإثبات هذا التوارث. وقد قام "أشلي موننتاجو" بخمس دراسات تناولت 104 زوج من التوائم المتماثلة و 112 زوج من التوائم غير المتماثلة. وقد ظهرت أن 70 زوجا من التوائم المتماثلة على درجة كبيرة من التطابق في السلوك الجانح. بما يعادل نسبة 67% بينما لم يظهر هذا التطابق إلا في 37 زوج من المجموعة الثانية بما يعادل 33%. (عدنان الدوري. 1984. 164) وعلى الرغم من تلك النتائج التي تؤكد أن للوراثة دورا حاسما وأثر كبير في نشأة الاستعداد الإجرامي والدفع إلى ارتكاب الجنوح بأنواعه، إلا أن بعضهم شكك بأثر اتحاد الصفات الوراثية بين التوائم في خلق الاستعداد للانحراف وقلل أهميتها في

تشكيل مثل هذه السلوكيات، فيمكن القول أن الوراثة ليست المعامل الوحيد في الجنوح وأن للبيئة وغيرها من العوامل أثر في سلوكيات الأفراد.

## 1-2 علل التكوين النفسي:

لقد صنف أكرم نشأت إبراهيم العلل النفسية التي ينشأ عنها السلوك الإجرامي لدى البالغين والأحداث على السواء إلى خمسة أصناف هي: الاختلالات الغريزية، العواطف المنحرفة، العقد النفسية، الأمراض النفسية والتخلف النفسي.

فالاختلالات الغريزية تنشأ عن تضخم الطاقة الغريزة الانفعالية، مما يؤدي الى جموحها وسرعة وشدة وهياج صاحبها، واندفاعه الى ارتكاب جرائم عنف واغتصاب الى جانب الاختلال الانحرافي الذي تصاب به الغريزة الجنسية. فتدفع صاحبها الى ممارسة اتصالات جنسية شاذة، كالاتصال الجنسي مع آخر من نفس الجنس أو مع طفل، أو اقتران اتصاله الجنسي بإيذاء الشخص الآخر إيذاء شديدا أحيانا قد يبلغ حد القتل في حالات نادرة.

( زينب أحمد عوين. 2009. 27 )

أما العواطف المنحرفة قد تنشأ لدى الحدث عاطفة منحرفة رديئة، كعاطفة حب الشر أو الرذيلة أو العدوان، فتسوقه الى ارتكاب الجرائم، وقد تسيطر عليه عاطفة حب المال، فاذا تعذر عليه الحصول على المزيد من المال بوسائل مشروعة، لجأ الى وسائل غير مشروعة كالسرقة والاحتيال والاختلاس.

لعقد النفسية أنواع كثيرة متباينة في طبيعتها وشدتها، تبعا لاختلاف الظروف والأحداث التي نشأت عنها الذكريات والخواطر والرغبات المولدة لها، التي تنشأ عن إصابة الانسان بعاهة دائمة في جسمه، تولد في نفسه شعورا بالنقص لإحساسه بقصوره العضوي، كذلك تعرض الانسان لمعاملة سيئة أو اذلال من الآخرين يشعره بالنقص لإحساسه بقصوره الاجتماعي، وتقوم ندة النقص بدفع المصاب بها لتعويض النقص الذي يشعر به، فاذا لم تصادفه الظروف المناسبة

لتعويض سوي، لجأ الى التعويض المختل، الذي يجعله يتخبط لتغطية معالم قصوره، فيتبع سلوكا عدوانيا، ليقيم الدليل على قوته وتفوقه وان كان ذلك في مجال الاجرام.

و لا علاقة لأغلب الأمراض النفسية بالسلوك الاجرامي في حين أن لبعضها أثرا مباشرا بنشوء هذا السلوك، كالهستيريا التسلطية التي تبدو في دوافع قهرية تتسلط على المريض في فترات متفاوتة، فتثير في نفسه رغبة جامحة تدفعه الى السرقة دون أن يكون بحاجة الى الشيء المسروق الذي قد يكون تافه القيمة أو تدفعه الى احداث حريق دون أي عرض، أو تدفعه الى قتل انسان بلا أي مبرر. وكذلك هستيريا المعتقدات الوهمية التي تساور المصاب بها أوهام نفسية منظومة مزمنة، كأن يعتقد بأن الآخريين يضطهدونه فيعتدي عليهم. (زينب أحمد عوين. 2009. 29)

أما عن التخلف النفسي (الحالة السيكوباتية) فينشأ عن توقف تطور الجانب النزوي من الغرائز في مرحلة الطفولة المبكرة. فالبعض يرى أن السيكوباتية مرض يصيب الحس الخلقى في الإنسان حيث يقوم بخرق القانون دون مبالاة ويرتكب المحرمات والمعاصي دون أن يشعر بتأنيب ير أو بلوم الذات، وهو يقوم بهذا دون إصابة بأي مرض عقلي أو عصبي ومن سمات هذه الشخصية الأنانية المفرطة وحب الذات وعدم الاعتناء بالآخرين أو لحقوقهم، وفقدان الإحساس بالذنب، كما تتميز بالشك والريبة والميل للإعتداء والكذب والتلفيق والمراهنة والنفاق والخداع مع القدرة على التخطيط لارتكاب الجرائم، كما أنها لا تستفيد من الخيرات السابقة ولا تأخذ العبرة من العقاب.

وذهب علماء التحليل النفسي إلى أن السيكوباتية ظاهرة سلوكية تنشأ عن عدم نضج الأنا الأعلى بصورة صحيحة. بمعنى أن ضمير الفرد يتكون عن طريق ما يلقاه من الآباء والأمهات وسائر المربين من أوامر ونواهي وتعليمات وإرشادات وبالتالي إذا حرم الطفل من الرعاية الوالدية و الإشراف والتربية شب وضميره عاجز عن ضبط سلوكه وردعه ومحاسبته ولعل هذا ما يفسر وجود السيكوباتية بين كثير من الأحداث الجانحين. (عبد الرحمن عيسوي. 1992. 162)

وعلاقة الجناح بالسيكوباتية تكمن في كون الحدث ذو الشخصية السيكوباتية سريع الانسياق وراء فكرة المتسلط والعاجز عن التحكم في النفس تجاه الفكرة الانحرافية، فحيثما تساوره يتجمد وعيه حولها وتنحصر نفسه فيها على نحو يبسر لها سبيل التحقيق. كما أنها تستحوذ عليه إاء من حيث تكرار تعرضه لها واستمرار متابعتها إياه أو من ناحية استسلامه لها فور نشأتها والشعور بالقلق وعدم الارتياح ما لم تتحقق ولو بالشروع فيها. (رمسيس بهنام. دس. 192) والمتخلفون نفسياً نمطان:

نمط عدواني يتبع في سلوكه أسلوباً عدوانياً عنيفاً، ونمط مرواغ في سلوكه أسلوب التلفيق وتزييف الحقائق و الاحتيال.

وقد يختلط الأسلوبان في بعض الحالات، فيتلون سلوك المتخلف النفسي حيناً بالعدوان وحيناً بالمراوغة، تبعاً لما يحقق له أي اللونين رغبته الفورية.

## 2- بعض العوامل الخارجية المسببة لجنوح الأحداث:

ويقصد بها مجموعة الظروف و العوامل التي تحيط بالحدث في بيئة معينة، وتؤثر على سلوكه وتصرفاته كعلاقته بأسرته وأصدقائه وجيرانه، وهي لا تقتصر فقط على الظروف المادية الملموسة، بل تشمل أيضاً الجانب المعنوي للبيئة والثقافة والتعليم والأفكار السائدة .

(هيثم البقلى. 2006. 71)

## 2-1 الاختلالات البيئية العائلية :

تلعب الأسرة دوراً رئيسياً وهاماً في رسم شخصية الفرد وعقائده الباعثة لجميع السلوكيات وبأنواعها، ويتوقف ذلك على مجموعة من العناصر كنوعية القيم السائدة في الأسرة وطبيعة العلاقات التي تربط أفرادها، والمستوى التعليمي والثقافي للوالدين واستقامتهما والتزامهما بقواعد التربية السليمة. وبناءً على ما للأسرة من أهمية في حياة الأطفال اهتم الكثير من الباحثين في مجال انحراف الأحداث بالأسرة وجعلوها من المحاور الرئيسية التي تدور عليها أبحاثهم في محاولة اكتشاف

أسباب الانحراف والعوامل المؤدية إليه، ويمكن القول أن هناك إجماع على وجود علاقة وثيقة بين جنوح الأحداث والبيئة الأسرية، وذلك حين ينشأ الحدث وسط أسرة متصدعة ماديا أو معنويا.

فالتصدع المادي ويقصد به عدم وجود الأبوين معا في نطاق الأسرة، وذلك بغياها كلياً أو الغياب الكلي لأحدهما، والذي قد يكون سبب الوفاة أو الطلاق أو الهجرة أو الإيداع في السجن، وقد يكون الغياب جزئياً، وهذا يحدث خصوصا في حالة الغياب المنتظم للأب عن الأسرة، سواء لشهور أو أسابيع أو أيام، وذلك لأسباب مختلفة كالارتباط بالعمل أو العيش مع زوجة أخرى... إلخ. (نجيب علي سيف الجميل. 127.2006)

فقد وجد باركر و آدمز Barker and Adams في دراسة أجريت على الجانحين المدوعين في مؤسسة في ولاية كلورادو 1962 إن حوالي ثلث الأولاد والبنات المدوعين أتو من أسر مكتملة بمعنى أنهم كانوا يعيشون مع كلا الوالدين الأصليين وفيما يزيد عن ربع الحالات كان الجانحون مع الأم وحوالي 12% من الحالات كان الجانحون يعيشون مع الأم وزوجه. (صالح حسن أحمد الداھري. 120.2011)

وتؤكد إحدى الدراسات اليمينية في انحراف الأحداث أن 48% من آباء الأحداث المنحرفين يقضون معظم أوقات فراغهم خارج المنزل بينما 8% فقط من آباء الأحداث غير المنحرفين يفعلون ذلك. (نجيب علي سيف الجميل. 127.2006)

ومن الدراسات العربية كذلك دراسة "وليد حيدر" في الجمهورية العربية السورية. وظهر من الدراسة أن 55% من أفراد العينة البالغ عددهم 113 حدثا يعيشون في أسر مفككة إما بطلاق أو وفاة أحد الوالدين. في حين أشارت الدراسة التتبعية لإينزورث Ainsworth 1962. أن الأطفال الذين عانوا من الحرمانات المبكرة والطويلة تبين أن قليل من الحالات الجانحة تنتج عنها. ومن الواضح أن حالات الرفض الوالدي وعدم اتساق النظام والأنماط الأسرية المرضية أكثر أهمية من الحرمان الوالدي. (صالح حسين الداھري. 120.2011).

مما يسوق الباحثة للحدث عن ما يسمى بالتصدع المعنوي المتمثل في الخلل والاضطراب الذي يسود العلاقات بين أفراد الأسرة جراء سوء التفاهم الدائم سواء بين الأبناء أو بين الوالدين أو بين أحدهما مع الأبناء ، فالمستوى السلوكي السيئ للعائلة في حالة كون أحد الوالدين أو كلاهما مجرماً أو منحرفاً أو مدمناً فغالبا ما يسوق الحدث في نفس الطريق ويتورط في الجنوح وكذلك جهل الوالدين بأصول التربية والنمط السوي في تنشئة الطفل كاستخدام القوة والقسوة وهذا ما قد يؤدي به إلى شعوره بالحرمان من العطف والحب وأنه غير مرغوب فيه فينتج عن ذلك عكس المقصود من التربية، أو الإفراط في التدليل فإنه ينمي لدى الحدث شخصية ضعيفة غير قادرة على مواجهة الصعاب وغير قادرة على تنمية العلاقات الاجتماعية مع الآخرين فمن النماذج السلبية للتنشئة الأسرية ما يلي:

**1-** التنشئة القائمة على التخلف والمبينة على الخرافات والمفاهيم الخاطئة، ومن أمثلة ذلك إخافة الأطفال من الليل أو الغول وما شابه من الأساطير التي تشل حركة الطفل وذهنه وتجعله متصفا بالخوف و الجبن والتخاذل وقد يؤثر عليه ذلك مستقبلا وبالتالي يفقد الطفل إلى الضبط الذاتي ويصبح عطاؤه ونفعه محددا.

**2-** التنشئة السلبية: وهي التي تقوم على الاستسلام والتواكل وعدم التدخل الإيجابي لحل المشكلات وبذلك فإن الطفل يكون عرضة للفشل في تناول أوضاعه و أدواره وليس لديه سمة الكفاح أو القدرة على اتخاذ قرارات تتصل بها.

**3-** التنشئة المنحرفة: وهي التي يسود فيها الغش والكذب والخداع والانتهازية بحيث ينشأ الطفل متربيا في تعامله مع الناس بتلك الأساليب على أنها نوع من الرجولة فينشأ متزودا بهذه المعايير المنحرفة مما يجعله يخلط بين الصواب والخطأ... وكثيرا ما يتجه إلى المخدرات للتعويض أو الهروب أو النسيان أو استظهار الرجولة المزعومة.

**4-** التنشئة المشتملة على التناقضات: وهذه تركز على تناقضات الأسرة كنموذج للضبط في التناقض بين القول أو الفعل، أو تناقض أوامر الأب مع الأم، أو تناقض ما يتلقاه الطفل من



نة أسرية لا تتوافق مع ما يوجد عند بعض فئات المجتمع، فقد تعودت الأسرة على الفضيلة والأخلاق ويجد الواقع مليئا بالرزائل.

5- التنشئة المبنية على الثقافة الهدامة: مثل إعطاء النشء قيما لا تتوافق مع واقع المجتمع وخير نموذج لذلك أفلام العنف والمغامرات الخيالية التي تؤثر على فهم الطفل بأن تلك المظاهر العنيفة هي أنسب الأساليب الملائمة للشباب في الحصول على ما يحتاجون إليه. وهذا نموذج سيء للضبط الذاتي والأسري على السواء. (قناوي هدى أحمد. 1991. 32)

وقد أشار عدد من الباحثين إلى الانتشار الكبير للسمات السيكوباتية لدى آباء الأطفال الجانحين كإدمان الكحول والوحشية والاتجاهات المضادة للمجتمع والفشل في النواحي المادية والغياب المتكرر من المنزل وخصائص أخرى تجعل الأب نموذجا غير كفاء وغير مقبول للولد، وفي حالة الفتيات يسهم الآباء السوسيوپاتيين في السلوك الجانح بطرق عديدة بما فيها التشجيع غير الصريح على الاتصال الجنسي غير الشرعي. (صالح حسن أحمد الداھري. 2011. 122)

ومن ثم فإن التصدع العائلي أيا كانت أسبابه و أشكاله و أنماط التنشئة الأسرية السلبية من رفض، وحماية، وتسلط تتناسب طرديا مع انحراف الأحداث، وإن لم يكن هذا التصدع العامل الوحيد. ولكنه يقع ضمن العوامل المتعددة والمتشابكة في تفسير الجنوح.

## 2-2 اختلالات البيئة المدرسية:

للمدرسة دور لا يقل أهمية عن دور الأسرة في تربية شخصية الحدث وتكوينه. فالمدرسة لا يتوقف دورها على تلقين المعلومات، بل يتعدى إلى التربية والتهديب وتعليم القيم الدينية والأخلاقية والمبادئ الاجتماعية السامية... إلخ. وهذا لا يتسنى لها إلا إذا كانت البرامج الدراسية ذات منهجية علمية مدروسة ويتولاها مؤطرون أكفاء. لأن أي خلل في ذلك يؤدي إلى عجز الطفل عن مواصلة هذا التكوين، ويعد عاملا من العوامل المساهمة والمهيئة لانحراف التلاميذ أو جنوحهم فصعوبة المنهج الدراسي أو كثافته أو ضعف المدرس في النواحي التعليمية والتهديبية أو إتباع أساليب تربوية غير صحيحة كالسخرية والاستهزاء أو استخدام الضرب والتهديد. قد يؤدي

إلى أولى مظاهر الجنوح نتيجة للتسرب المدرسي وهذا لتجوالهم بالشوارع واختلاطهم بأشخاص سيئين ودون وعي منهم يتم تحريضهم على السلوك المنحرف أو تعليمهم أساليب ارتكاب الجرائم. إضافة إلى ذلك كله وحتى قبل التسرب المدرسي فإن زملاء الدراسة الذين يصاحبهم الحدث في حد ذاته يؤثر بشكل أو بآخر في سلوكه وتصرفاته، "فإذا كانت هذه الصحبة المدرسية سيئة السلوك فإنه سيتأثر بها نتيجة مخالطة لها، إذ يدفعه ذلك إلى تقليدها في سلوكها المنحرف، مما يؤدي به إلى ارتكاب الجرائم". (نجيب علي سيف الجميل. 2006. 129)

ومن هنا تعتبر المدرسة مسرحا مكشوفاً يتم من خلاله رصد ومتابعة سلوكيات الحدث خصوصاً أن مجتمع المدرسة يعتبر أكبر وأكثر تعقيداً من مجتمع الأسرة... وبهذا فإن المدرسة تكون أول حقل تجريبي يمارس فيه سلوكه بعيداً عن رقابة أسرته وأقربائه كما يجب الإشارة أيضاً إلى أن المدرسة بالغ الأثر على سلوك الحدث وتوجهاته في المستقبل ومن خلالها أيضاً يمكن أن تكشف بوادر الانحراف لدى الأحداث مما يهيئ الفرصة المبكرة لعلاجها قبل استفحالها مثل الاعتداء على زملاء الدراسة أو السرقة من حاجياتهم المدرسية، مما يعطي مؤشراً أولياً لوجود خلل في سلوكيات الحدث.

## 2-3 العجز الاقتصادي العائلي:

نقصد بالعجز الاقتصادي العائلي عجز رب الأسرة عن إشباع حاجات أسرته الرئيسية بالشكل المطلوب أو توفير الحد الأدنى من متطلبات الحياة الضرورية بسبب الدخل المنخفض أو قلة موارده.

فلقد أثبتت الكثير من الدراسات العلمية أن هناك علاقة وثيقة بين العوز العائلي والجنوح وهذه العلاقة يمكن إبرازها من خلال ما يلي:

- أكدت كثير من الإحصائيات والدراسات في كثير من الدول أن أغلب المنحرفين أو الجانحين الأحداث ينتمون إلى أسرة فقيرة، وإن كثير منهم يتجهون إلى التسول والتشرد، ومن ثم السير في طريق الجريمة. (نجيب علي سيف الجميل. 2006. 132)

- أظهرت الدراسات أن نسبة 53% من الجانحين يقضون وقتهم متجولين في الشوارع معظم أوقات الأسبوع بسبب الظروف السكنية غير الملائمة. (علي مانع. دس. 119)
  - توجد كثير من الأسر الفقيرة التي تمنع أولادها من مواصلة التعليم في المدارس وترسلهم إلى البحث عن عمل ما لمساعدة الأسرة على تغطية حاجاتها المعيشية. ولذا فقد يعملون في ظروف معبة لا تتناسب وقدراتهم البدنية والنفسية وفي أماكن غير مناسبة، و مع أشخاص سيئين أكبر منهم سنا. وتحت تأثير هذه الظروف قد ينحرفون إلى طريق الجريمة أو يصبحون ضحايا لها.
- (نجيب علي سيف الجمي. 2006. 119)

- تشير بعض الإحصائيات الجنائية إلى زيادة نسبة جرائم العرض. وأحد الأسباب الرئيسية وراء ذلك هو لجوء بعض فتيات الأسرة الفقيرة إلى ممارسة الزنا والدعارة لأنهن بحاجة إلى المال كما أن قضاء المرأة وقتا طويلا خارج المنزل في ممارسة وظيفة أو مهنة معينة تكسب منها رزقا حلالا، وما ينتج عنه من اختلاطها واحتكاكها بالآخرين قد يغريها في بعض الحالات بقبول علاقات جنسية غير مشروعة ، طمعا في مزيد من المال ولاسيما إذا كانت تعول أسرة كبيرة محتاجة إلى ذلك المال. (نجيب علي سيف الجميل. 2006. 132)

## 2-4 وسائل الإعلام:

يعتبر التلفزيون والسينما والإذاعة والصحف والانترنت خاصة من الوسائل الحديثة التي أصبحت في هذا العصر من ضروريات الحياة الاجتماعية في نظر غالبية الناس خاصة مع التطورات التقنية السريعة التي تلحق هذه الوسائل من فترة لأخرى. ومعلوم أن مجمل هذه الوسائل تهدف إلى إيصال المعلومات والأخبار إلى الناس في إطار موجه ومخطط وهادف ، وهي تختلف في تأثيرها على الأفراد من حيث طبيعتها من جهة ومن حيث طبيعة المتلقين من جهة أخرى، فالصحف تعتمد على الكتابة والصور الجامدة. والإذاعة تعتمد على الصوت والتلفزيون يعتمد على الصورة والصوت. والانترنت تعتمد على الكل، الكتابة والصورة والصوت. ومن هنا تكون الإذاعة أكثر تأثيرا من الصحف والتلفزيون أكثر تأثيرا من الإذاعة والانترنت أكثر تأثيرا منهم جميعا. كما أن

تأثيراً ما على البالغين يكون أقل منه على الأحداث. وتأثير هذه الوسائل على الأفراد ولاسيما الأحداث يكون عن طريق الإيحاء الذاتي. بمعنى أن تساور المرء فكرة قرأها أو شاهدها يكون لها نفوذاً قويا على حالة ذهنه وعلى طريقة سلوكه. (رمسيس بهنام .دس.138)

وهذا الإيحاء يتخذ عدة أشكال حسب نوع الوسيلة. منها ما يكون قائماً على الانحراف في التصور الخلفي كإعطاء الجريمة مظهر الفعل العادل. و إلباس المجرم ثوب البطولة، وأنه شخص معذور سلك طريق الجريمة لظروف خاصة، أو أن يكون إيحاء قائماً على الشهرة من خلال النشر الإعلامي لبعض الجرائم، أو أن يكون قائماً على معرفة فن التنفيذ من حيث كيفية إخفاء الجريمة من أعين السلطات أو من حيث استعمال القوة وغيرها. وهذه الأمور تغرس في نفوس الأحداث بطريقة التقليد والتعلم بصفة مباشرة أو غير مباشرة ومن ثم تؤدي إلى الجنوح.

#### (زواني بلحسن.2004.103)

وجدير بالذكر أن وسائل الإعلام وبالرغم من دورها السليبي في زيادة نسبة الجنوح من خلال تأثيرها، فلها دوراً إيجابياً من خلال المساهمة في منعه ومكافحته عن طريق البرامج التوعوية بخطورة الظاهرة على المجتمع ونشر الوعي بأوساط الشباب.

#### خامساً: بعض الاتجاهات النظرية المفسرة لجنوح الأحداث:

تعددت وتنوعت النظريات والاتجاهات المفسرة للسلوك الجانح، وذلك لاعتبار الظاهرة متموقعة بمفترق طرق العديد من العلوم فهي تهم رجل القانون من زاوية الأمن الاجتماعي للفرد. وهي تهم رجل الاقتصاد من زاوية التعدي على الأموال والاقتصاد، وتهم عالم الاجتماع من زاوية التجاوز والتعدي على المعايير الاجتماعية والتقاليد. وتهم عالم النفس من زاوية وجود اضطراب في الضبط الداخلي عند الفرد وسوء تكيفه. وقد يرجع هذا التعدد أصلاً لاختلاف القائم حول السلوك في حد ذاته من حيث هو (وراثي، مكتسب)، (فردية، جماعية)، ( شعوري، لا شعوري)، (داخلي، خارجي)، (سوي، مضطرب)، ورغم أن مسار هذه الدراسات أظهرت على الأقل أن هناك اتفاقاً نسبياً بين القائمين بأسبقية الوراثة عن البيئة والقائلين بأولوية البيئة عن الوراثة.

حيث تم التوصل إلى نوع من التكامل في التفسير، بينما بقي النقاش على أشده بين القائلين بأسبقية المعطيات الداخلية (الدافع من جهة و المعتقدات و الأفكار من جهة أخرى. والقائلين بأسبقية البيئة الخارجية ومثيراتها المتنوعة)، والباحثة ستتجاوز التعرض بشكل مسحي لكل النظريات التي تفسر السلوك الانحرافي، وستقتصر على أهم النظريات نظرا لمقتضيات البحث والتي بحث في دوافع السلوك الجانح و مسبباته ووسائل التعامل معه. من أجل مكافحته والوقاية منه، ومن أهم هذه المدارس:

### 1- النظرية البيولوجية:

إن أولى النظريات العلمية الحديثة التي حاولت تفسير ظاهرة الجنوح هي تلك التي خرج بها الطبيب الإيطالي "لومبروزو" خلال فحصه لعدة آلاف من المجرمين وقيامه بأبحاث ودراسات في المؤسسات العقابية وعلى جماجم المجرمين الذين نفذت فيهم عقوبة الإعدام. وتقوم نظرية لومبروزو (1835-1909) في فكرة أساسية هي أن المجرم نوع معين من البشر، يتميز عن غيره بلامح عضوية وسمات نفسية خاصة يرتد بها إلى صفات الإنسان البدائي والمخلوقات الأولية. ولذلك فقد أطل على هذه النظرية "نظرية الارتداء الوراثي" إذ أوضحت بأن أسباب الجريمة غير كامنة في المجتمع وإنما في المجرم نفسه، ويرجع ذلك إلى عامل الوراثة الذي يؤدي إلى السلوك الإجرامي. (نجيب علي سيف الجميل. 2006. 68)

ويؤكد لمبروزو أن الحدث مؤهلا سلفا لمثل هذا المستقبل الانحرافي عن طريق تكوين حيوي خاص يميزه عن غيره (الجنوح يعود لأسباب ذاتية)، وقد بين كتابه المعروف باسم (أسباب السلوك الإجرامي) أن الحتمية البيولوجية هي التي تجعل الشخص يولد سمات الإجرام مطبوعة على جسمه. وأشار إلى هذه السمات، منها: النقص في نمو الجسم، وتكامله العضوي، النقص والقصور في وظائف الأعضاء وفي كفايتها الفسيولوجية، الاضطراب العصبي والفكري والعاطفي وعدم الاتزان الانفعالي، عدم الاكتراث والاندفاع وقصر النظر، الميل المبكر نحو الشر و الرذيلة،

روح الاستخفاف وحب الكسل والخمول مع انعدام الإحساس بالحياء، وعدم التورع والجشع.  
(رغدة عرسان سليمان. 2003. 45)

وتتلخص نظريته في أن أسباب الجنوح تعود إلى التكوين العضوي والنفسي للمجرم، وليس للعوامل الاجتماعية والسيكولوجية والبيئية. إذ رجحت عامل الوراثة على ما عداه من العوامل في خلق السلوك الإجرامي، و "لمبروزو" نهاية دراسته و أبحاثه في ظاهرة الجريمة توصل إلى الاستنتاجين الآتيين:

- 1- إن الصفات الارتدادية (الوراثية) تتوافر لدى معظم المجرمين لا لدى جميعهم.
- 2- إن الوراثة وجددها لا تؤدي إلى الجريمة، وإنما تؤدي إلى توافر ميل نحو الجريمة. وهذا الميل لا يولد الجريمة وحده ما لم يكن مقترنا بعوامل معينة قد تكتسب بعد الميلاد. (نجيب علي سيف الجميل. 2006. 69، 70)

فمن بين الآراء التي تفسر السلوك المنحرف وترجعه إلى الوراثة، نجد ما يقوله Coddard جودارد أن السلوك الإجرامي والسلوك المنحرف ينتقل بالوراثة، وذلك عندما يكون الشخص الذي انحدر من العائلة مصاب بضعف عقلي ( ثم إثبات بدراسة عائلة مارتن). (رغدة عرسان سالم سليمان. 2003. 45)

ودراسة دوجدال لتاريخ عائلة جوك The Jukes Family الأمريكية. على مدى سبعة أجيال، وكان رأس الأسرة من مدمني المسكرات، وزوجته لصة، وفحص تاريخ حياة 1200 فردا من المنحدرين منها، وتبين له أنه خرج من هذه الأسرة 280 متسولا و 124 متشرد، و 7 قتلة، و 60 لصا، و 202 من محترفي الدعارة، و 50 عاهرة، 440 مصابا بأمراض سرية نتيجة السلوك الجنسي المشاع، و 30 طفلا غير شرعي، واستنتج دوجدال من هذه الدراسة أن السلوك الإجرامي و الضعف العقلي صفات تورث مثل أي صفات جسمية. (حسين عبد الحميد أحمد رشوان. 2010. 90)

فهناك من الباحثين من يرى أن ناقص العقل يرتكب الجريمة الخطيرة كجرائم الاعتداء والجرائم الجنسية وذلك إما بسبب افتقاره إلى الذكاء الذي يحقق حاجاته بالطرق والوسائل المباشرة. و إما لعجزه عن التحكم في دوافعه ومن التفسيرات ما يرى أن ناقص العقل عاجز عن إدراك القيم الاجتماعية في الوسط الثقافي الذي يعيش فيه، بما في ذلك القيم الخاصة بتحديد ما هو خطأ أو صواب في السلوك أو التصرف. ومنها ما يرى أن ناقص العقل يعجز إدراك نتائج أعماله. ولذلك لا يردعه التهديد بالعقاب. (رغدة عرسان سالم سليمان. 45.2003)

ويعتبر "دي توليو" من البارزين في علم الإجرام فنظريته "الاستعداد الإجرامي" من النظريات البيولوجية الشهيرة والتي ظهرت في 1945، وهذه النظرية تعد الانحراف والجريمة ثمرة تفاعل بين العوامل الداخلية المرتبطة بشخص المجرم، أكانت عضوية أم نفسية، وبين العوامل الخارجية المحيطة به، إلا أنها تعطي العوامل الداخلية الدور الأكبر في خلق السلوك الإجرامي. (نجيب علي سيف الجميل. 71.2006)

فالعوامل الخارجية سواء كانت طبيعية أم اجتماعية أم اقتصادية... إلخ يتعرض لها جميع أفراد المجتمع. ومع ذلك لا تثير النزعة إلى الإجرام والاندفاع إلى ارتكاب الجريمة إلا بالنسبة إلى بعضهم دون بعضهم الآخر فإنه يبرز السؤال الآتي: لماذا يرتكب الجريمة بعض الأشخاص دون الآخرين على الرغم من تشابه العوامل الخارجية المحيطة بهم، أجاب "دي توليو" عن هذا السؤال موضحاً المجرمين يكون لديهم استعداد أو ميل سابق إلى ارتكاب الجريمة، نتيجة لتكوين شخصياتهم الخاصة واتسامها بصفات عضوية ونفسية خاصة وراثية أو مكتسبة. و إن هذا الاستعداد يظل كامناً حتى توقظه مؤشرات بيئية اجتماعية وتتفاعل معه فيتربط على ذلك حدوث خلل واضطراب نفسي يؤدي بالفرد إلى ارتكاب الجريمة. ولهذا فقد أطلق على هذه النظرية نظرية "التكوين الإجرامي" (نجيب علي سيف الجميل. 71.2006) أو "الاستعداد الإجرامي" ووجد "وليم هيلي" في دراسة تناولت 823 طفلاً جانحاً أن 13% منهم يعانون من اضطرابات وشذوذ في نموهم الجسمي. واكتشف العلماء أن الذين يعانون من المرض أو العجز أو نقص التغذية

يصبحون غير مستقرين جسديا وعقليا ونفسيا. قد تدفع بهم إلى الجريمة والانحراف. فالسل الرئوي يحدث اختلالا في التوازن الجسمي والنفساني للمصاب قد تكون مفضيا للجريمة . (حسين عبد

الحميد أحمد رشوان. 98.2010)

ويلعب كذلك زيادة إفرازات الغدد Glands أو خمولها وقبة إفرازها دورا هاما في الطبع وأسلوب السلوك. ويتمثل في الغدة النخامية والغدة الدرقية والغدة التناسلية وهي تعرف بالغدد سماء لأنها مقفلة إلا من قنوات تخرج ما تفرزه من "هرمونات" تساعد على النمو الجسمي والعقلي للفرد، هذا ومعدل إفراز هذه الغدد لو زاد أو نقص يحدث اضطراب للنمو.

ف نجد مثلا أن الإستروجين، الأندروجين، والثيروكسين والأدرينالين تؤثر في السلوك، وتنشأ عنه تقلبات مزاجية قد تفضي إلى الجنوح، ومن الدراسات المؤكدة لذلك نجد دراسة "جرميرج" LG rimberg فقد قام بفحص 500 خارج عن القانون فحصا طبيا شاملا، كما اختبرهم نفسيا، ثم ر أن إجرامهم ناجم عن خلل في انفعالاتهم، وهذه الأعراض بدورها ناجمة عن نقص عضوي مصدره خلل في الغدد الصماء. (حسين عبد الحميد أحمد رشوان. 100.2010)

فالنظرية البيولوجية التي كانت من أولى النظريات التي كان لها الفضل في توجيه الدراسات الإجرامية صوب دراسة شخص المجرم من الناحيتين العضوية و النفسية، ومن ثم سلك بعده المفكرين و الباحثين في ميدان الإجرام منهجه في دراسة الظاهرة الإجرامية من خلال العزوف عن راسة السلوك الإجرامي المجرد إلى البحث في العوامل والظروف التي تؤدي بالمجرم إلى ارتكاب الجريمة. فبالرغم من صحة هذه النظرية إلى حد ما من خلال إسهام الوراثة، الضعف العقلي، واختلال الغدد في ظهور الجنوح. فقد لاقت نقدا كبيرا بعد أن أثبت علماء آخرون أن الصفات والسماة التي اعتمدها "لومبروزو" وأتباعه في تشخيص المجرمين موجودة لدى عامة الناس من أساتذة، طلبة... إلخ بنفس وجودها عند المساجين. كما أنه لا بد من عدم التسليم النهائي بالوراثة وحدها في نشوء الجنوح. فالأدلة التي اعتمدها أصحاب هذه النظرية تمثلت في دراسة عينات



خاصة من المجرمين. ومن ثم تم تعميم فرضياتهم وهذا ما يفقد النظرية الدقة العلمية. فالأشخاص لا يخضعون لنفس الظروف وبالتالي فاستجاباتهم وردود أفعالهم تختلف من شخص لآخر.

## 2- نظرية النفسية: يمكن التطرق لنظريات التالية

### 1-2 نظرية التحليل النفسي:

سلك أصحاب النظرية النفسية اتجاهها آخر ، لا يقيم للتكوين البيولوجي وزنا في تفسير السلوك الجانح فبحث في ثنايا النفس البشرية عن بواعث ومشاعر وأحاسيس من خلالها يمكن تفسير السلوك الإنساني بوجه عام ومن ضمنه السلوك الجانح، و أهمها نظرية التحليل النفسي للعالم النمساوي فرويد سيجموند (1856-1939) Sigmund Freud .

فنظرية فرويد تقوم على أساس الصراع النفسي الموجود عند الطفل، والنتائج عن التناقض وابعه واتجاهاته وبين القيم الأخلاقية والمبادئ السامية الموجودة في المجتمع. وقد أنكر "فرويد" عامل الوراثة في تكوين السلوك الإجرامي، إذ فسر الجنوح تفسيراً نفسياً يقوم على عوامل مكتسبة تتكون خلال مراحل تطور الشخصية. وبوجه خاص مرحلة الطفولة المبكرة.

ومن ثم فقد فسر السلوك الإجرامي عن طريق التحليل النفسي للشخصية الإنسانية، إذ قسم النفس البشرية إلى ثلاثة أقسام، وأطلق على كل منها إسمًا خاصًا، وهذه التقسيمات هي: الهو (الذات الدنيا)، الأناو الأنا الأعلى (الذات العليا).

### (نجيب علي سيف الجميل. 2006. 74)

**فالهو:** وأطلق عليها فرويد ID وهذا القسم يشمل الدوافع البيولوجية المتعددة (مجموع الغرائز الفطرية ذات الطبيعة الجنسية والعدوانية) تكون في أحوالها الأولية غير متكيفة اجتماعياً تنساق وراء اللذة و إشباع شهواتها بمختلف الوسائل مهما كانت وهذا القسم هو محور النشاط اللاشعوري .

**أما الأنا:** والذي أطلق عليه Ego فهو الجزء من الشخصية الذي ينشد العثور على مخارج واقعية لدوافع الهو وفي نفس الوقت يؤمن الشخص من الوقوع في نزاع مع محيطه الاجتماعي (يمثل

الجانح الواقعي العقلاني في الإنسان) وبالتالي فهذا القسم هو محل النشاط الشعوري وهو همزة وصل بين الشخص والعالم الخارجي.

والقسم الأخير الأنا الأعلى: و عبر عنه فرويد بمصطلح Super-Ego ويشمل القيم اءى الأخلاقية التي تم اكتسابها من الوالدين بفعل التربية أو الجماعة المحيطة به التي اصطلح الناس على احترامها ومراعاتها. وسميت بالضمير وظيفتها كبح جماح الهو وخاصة العدوانية والجنسية، ومحاولة وصول الفرد إلى الكمال، وتعمل الأنا الأعلى على إمكانية إقناع الأنا بان تحل الأهداف الأخلاقية محل الأهداف الواقعية.

ويركز فرويد في تفسيره على مرحلة الطفولة الأولى- كما سبق وأن ذكرت الباحثة- وما يجري خلالها من علاقات وتفاعلات بين الطفل وبين الأبوين بوصف هذه الفترة الأرضية الأساسية التي تبنى فوقها سوية الشخصية أو اضطرابها، ويؤكد فرويد بوجه خاص على مراحل تطور ونمو الغريزة الجنسية حتى بلوغها مرحلة النضج الجنسي الكامل وبرأيه أن الكثير من لشكلات النفسية تكون ذات طبيعة جنسية لأنها تعكس في الواقع الصراع الذي يقوم بين بعض الدوافع الجنسية الفطرية وبين موقف الأنا العليا إزاءها. (عدنان الدوري. 1984. 155)

وحتى يستمر الجانح في سلوكه المنحرف لابد للأنا من أن يقوم بعمليات دفاعية من أجل المحافظة على الذات وتوازن الشخصية، هذه العمليات من وجهة نظر "رول" و "إيتمان" هي:

1- يات ضد الضمير الذي يعتبر العدو الداخلي لاندفاعاتهم وحرية التعبير عن الحقد والبغض والتخريب، هذه العمليات تساعد الجانح على التخلص من مشاعر الذنب الداخلية؛ وضعه الخاطئ اجتماعيا وذلك بإلقاء اللوم على المجتمع والضحية أو الظروف وبذلك يتمكن من الاستمتاع بشمار هذه الحياة الجانحة.

2- مليات التي تهدف إلى البحث عما يساند سلوكهم المنحرف، وهذا البحث يأخذ أشكال عدة أهمها ما يلي: اكتشاف أصدقاء جانحين، التعاطف مع العصابات الجانحة، الانجذاب نحو الوضعيات التي تطلق الأفعال الجانحة، البحث عن الوضعيات التي تعزى بالانحراف، الثورة على

حساب الآخرين، وهم السلامة والقدرة على الإفلات من العقاب، الاعتماد على المهارات والطموحات المرتبطة بالانحراف.

**3-** ات التي تهدف إلى مقاومة التغيير ، أي تغيير الوضعية الجانحة التي لا تستطيع أن يرى نفسه خارج نطاقها، ولذلك يعمل على إلغاء وتجاهل كل محاولة من قبل المؤسسة الاجتماعية لإعادة التربية، ويتم التجاهل بأشكال مختلفة كأن يتهم المسؤولين عنه بالظلم والاضطهاد أو محاربة الأحداث الميالين إلى التكيف ورفض أي مساعدة أو حب يقدم له، لأن الحب يجر حتما الالتزام بروابط ايجابية. وبالتالي يحمل خطر التغيير، وإذا ازداد الضغط عليه لجأ إلى إستراتيجية التكيف المزيفة والسلوك الجانح لا يرجع إلى ضعف الأنا واضطرابه فحسب، وإنما يرجع كذلك إلى ضعف الضمير "الأنا الأعلى" .(رغدة عرسان سالم سليمان 50.2003)

إلا أنه غالبا ما يكون السلوك الجانح تعبير عن انفعالات مكبوتة في اللاشعور، وهذه الانفعالات المكبوتة عبارة عن صراع لا شعوري يجري في العقل الباطن ناتج عن فشل الحدث في تجاوز عقدة أديب أو عقدة الذنب، والصراع الناتج عن عقدة أديب ينشأ نتيجة التناقص الحاصل في نفسية الطفل من كرهه لأبيه لأنه ينافس في حب أمه، ومن جهة أخرى يجب لأنه يظني عليه مشاعر الأبوة. وبالتالي ينشأ لديه ضمير عنيف إذا فشل في تجاوز هذه العقدة . (فوزية عبد الستار. 45.1985)

وذلك عندما يبقى متعلقا بأمه ومشحونا بنوايا عدوانية عن غير وعي تجاه أبيه مما يولد مشاعر القلق والخوف من انتقام الأب وهكذا يتكون لديه الضمير العنيف. (مصطفى حجازي 39.1981.)

فالجانح كما يرى فرويد مدفوع في أفعاله بالبحث اللاواعي عن العقاب ويفعل ذلك لأنه مدفوع بمشاعر ذنب شديد ناتجة عن أنا أعلى مفرط في قسوته (الضمير العنيف) يتطلب العقاب بشكل دوري لكي يهدأ.

ويفسر فرويد ظاهرة التكرار والعودة للجنوح بأن الجانح يكرر السلوك المنحرف حتى يعود إلى السجن، وفي السجن يبدو عليه الهدوء لأن العقاب يسكت صوت الأنا الأعلى، وعند خروجه يسلك سلوك مضاد للمجتمع ليعود من جديد.

(فاطمة عبد المجيد موسى أبو رمان . 2008. 28)

أما كلاين فترى أن الجنوح مدفوع أساساً بأنا أعلى عنيف، ولقد عبرت عن رأيها هذا بأن الأنا الأعلى سابق لعقدة أديب، ويتكون في السنة الأولى من الحياة وهي ترجعه إلى العلاقة الأولية مع الأم من خلال تجربة الرضاعة، فالطفل عندما يرضع لا ييلع الحليب فقط وإنما تتكون لديه في نفس الوقت صورة للأم، وبالتالي عن نفسه من خلال نوعية تجربة الرضاعة، فإذا كانت هذه التجربة وما رافقها من علاقة سارة ومطمئنة ومشبعة للطفل تكون لديه صورة الأم الصالحة، أما إذا كانت هذه التجربة مؤلمة أو محبطة، ولم يحصل الطفل من خلالها على الارتياح والطمأنينة، فتتكون لديه صورة سلبية عن الأم، وهو ما نطلق عليه إسم صورة الأم السيئة وهكذا تؤدي صورة الأم الصالحة إلى تكوين صورة إيجابية عن الذات، وبالتالي تنشئ أنا أعلى ودوداً، أما الصورة سيئة فتؤدي إلى تكوين قيمة سلبية للذات والعملية العلاجية في مدرسة التحليل النفسي تهدف إلى تقوية الأنا الأعلى وبناء الضمير لدى الجاني وخلق حالة من الوعي الداخلي لطبيعة الدوافع التي تكمن وراء سلوك الجاني، وأخيراً بناء "أنا" قادرة على ضبط دوافع الهو والتعبير عنها بإيجابية.

(فاطمة عبد المجيد موسى أبو رمان. 2008. 27)

وأكد "أدلر" 1870-1937 مفهوم "الشعور بالنقص" والصراع من أجل التفوق، فلما يحس الفرد بالنقص يحاول تعويضه، وقد يفرط في التعويض فينحرف، وينحرف الفرد الذي يشعر بالنقص لجلب الانتباه لديه وليكون محل اهتمام الآخرين. (بوفولة خميس. 2006. 06)

وقد أشار 1941 "دولارد" و "ميلار" إلى الدور الذي يلعبه التعلم في الجنوح أثناء مرحلة التنشئة الاجتماعية تساعد بعض الثقافات الأفراد على تعلم الاستجابة للعدوان في حين تعلم ثقافات أخرى الاستجابة له بطريقة مغايرة، ولفت "أدلر" الانتباه إلى ترتيب الطفل ضمن إخوته،

فقد يحس الطفل الأول بالإحباط بازدياد أخ ثاني له واعتقاده بفقدان الحب والاهتمام الوالدي .

(بوفولة خميس. 2006. 06)

فما يمكن استخلاصه من نظرية التحليل النفسي التي تعرضت للعديد من الانتقادات باعتبارها اعتمدت على مبدأ العامل الواحد في تفسير السلوك وهو العامل النفسي ، وأهملت تأثير العوامل الأخرى من الاجتماعية والحضارية وغيرها من العوامل الخارجية والتي بلغت في إرجاع السلوك الإنساني برمته إلى محركات غريزية جنسية والتي يؤدي بدورها إلى الخلل النفسي، إنها من أهم النظريات التي أظهرت أهمية الحقائق النفسية ذات الصلة بالصراع النفسي عند الفرد، ولا سيما تلك المتعلقة بالاشعور ودورها الكبير في توجيه السلوك الإنساني ومنه السلوك المنحرف فالظروف البيئية المختلفة ما هي في حقيقة الأمر إلا عوامل معززة، أو معجلة يندلع في أعقابها الجنوح ولكن العامل الحقيقي هو الاضطراب العاطفي القديم في عهد الطفولة المبكرة، فالجنوح تعبير رمزي عن عقد نفسية تكونت في الطفولة بطريقة لا شعورية.

## 2-2 النظرية السلوكية:

ترى السلوكية أن معظم سلوكيات الإنسان متعلمة، وهي تمثل استجابات لمثيرات محددة في البيئة، فالإنسان يولد لا هو خير ولا هو شرير وإنما يولد صفحة بيضاء ولكن يتعلم في البيئة الاستجابات السلوكية سواء ايجابية أم سلبية وعندما يولد الشخص يكون مزودا باستعداد ويعتبر سلوكه تفاعل الاستعدادات الوراثية مع البيئة.

فيذهب واطسن إلى رفض كل ما هو وراثي أو غريزي، ولا يعترف في تفسيره للسلوك ساني إلا بالعوامل البيئية المكتسبة، ويقول واطسن بهذا الصدد أنه مستعد إذا أعطى خمسة أطفال أن يجعل من الأول طبيبا ومن الثاني محاميا ومن الثالث مجرما فالأمر كله يعود إلى المثيرات البيئية، ولذلك نراه يقول أن كل سلوك جانح متعلم وهو وليد مثيرات خارجية تلقاها الشخص من الجماعة الجانحة التي ينتمي إليها.

وإذا تحدثنا عن نظرية التعلم الاجتماعي فهي ترى أن السلوك الجانح يمثل مشكلة في التعلم الاجتماعي إذ ترى روتير Rutter أنه سلوك غير مرغوب فيه وفقا لمجموعة من المعايير و القيم وهو سلوك سبق تعلمه واحتفظ به الفرد لأنه يتوقع أن ذلك السلوك يؤدي إلى تدعيم هذه القيم ، الأمر الذي يشير إلى أن السلوك الجانح يتم تعلمه من خلال السياق الاجتماعي واستنادا للأهداف المنتظرة، كما يرى باندورا Bandora رائد هذا التناول أن السلوك الجانح هو نشاط انفعالي يعبر عن مؤثرات غير بارزة تعرض لها الفرد من خلال الخبرات السابقة وهو يشير إلى خلل في الخدمة الاجتماعية ويؤكد باندورا أن هذا السلوك قد يحدث بالارتكاز على ثلاث محددات رئيسية هي التعلم عن طريق الملاحظة ، وعن طريق نتائج الاستجابات والمراقبة المعرفية.

(رغدة عرسان سالم سليمان. 2003. 49)

فهذه النظرية تؤكد أن الجنوح سلوك متعلم من رأيها لشخصية الجانح باتسامها بالتوتر في تنظيمها بسبب حاجات معينة لها أهميتها والبيئة عجزت عن إشباع الحاجات الفسيولوجية كالطعام ، الراحة، المأوى وتعلم الفرد القلق المرتبط بموضوعات وإشارات ودلائل كلها تدور حول توقع الفرد للخطر كالقلق من الحرمان أو الفقر أو الموت أو يعتدي عليه أو العقاب... إلخ ويعتبر القلق في شخصية الجانح من الدوافع المكتسبة المرتبطة بسلوكه العدواني الجانحي فالظروف البيئية الاجتماعية والطبقة التي ينحدر منها قد فرضت عليه أن يتعلم عادات معينة عدوانية غرزت بتكرارها حيث أنها تخفض ما يعانیه من توتر القلق.

(خيرى خليل الجميلي. 1998. 159)

فالهروب يأتي نتيجة قلق الذي يعانیه الطفل من الخبرات الانفعالي المؤلمة في المنزل من قسوة الأب أو الظروف الأسرية غير المشبعة لحاجات البيولوجية والنفسية وهنا يصبح المنزل مشيراً شرطياً للقلق فهو حين يهرب يسعى إلى خفض توتر القلق وإذا نجح هذا السلوك في خفض توتر القلق مع تكراره يصبح سلوكه متعلماً ثابتاً معزواً، والسرقة تخفض قلق الإحساس بالقلق والحرمان

والدونية وتعزز حينما تنجح في خفض توتر القلق والعدوان سلوك متعلم فالحدث حينما يعتدي يشعر بشيء من الزهو فيخفف من شعوره بالدونية. (خيرى خليل الجميلي. 1998. 160).

وتفسير ما سبق يمكن القول أن العدوان سلوك يتعلمه الجانح من البيئة التي يعيش فيها، وأن القلق الذي يعانيه بسبب الحرمان وغيره يستجيب له بسلوك عدواني موجه وإذا نجح العدوان كاستجابة في خفض القلق ويتكرر ذلك السلوك يعزز ثم يصبح عادة متعلمة.

فما يمكن استخلاصه أن هذا النموذج قد اهتم بالسلوك الجانح على أنه نتيجة لتعلم اجتماعي خاطئ كما أنه ألم بمختلف الجوانب في دراسته لهذا الموضوع حيث اعتبره مستمر بين المحددات المحيطة والسلوكية والمعرفية ، فتفسير السلوك الإنساني توج في ظهور منحى سلوكي معرفي الذي يمثله كل من (جوليان- روتر... ) والتقارب بين القائلين بتحكم الدوافع الداخلية وبعض السلوكيين مثل "دولارد" و "ميلر" في نظرية الغرائز. حيث أن جل النظريات المعرفية ترى أن سلوك الإنسان سويًا كان أو منحرف يعتمد على عنصرين أساسيين أحدهما فردي (ذاتي) وهو الذي يشمل كافة الخصائص الشخصية المميزة للفاعل كقيمته، أهدافه، إدراكه للمحيط، رغباته، موروثاته... والثاني المحيط (البيئة) الشاملة لكافة الظروف، والمثيرات البيئية التي تحيط بالفرد، وإذا حدث أي تغير في أحد هذين العاملين، فذلك يؤدي إلى حدوث تغير ما في طبيعة الفعل ذاته.

### 3-2 النظرية المعرفية:

تبدأ معتقدات الفرد بالتكوين في الطفولة المبكر.، وتتطور خلال الحياة، وتؤدي خبرات الطفولة المبكرة إلى تكوين معتقدات أساسية عن ذات الشخص وعالم.، وبشكل طبيعي فإن الأفراد يمرون بتجربة دعم الوالدين التي تؤدي إلى معتقدات مثل "أنا محبوب، وأنا كفء" والتي بدورها تؤدي إلى تكوين نظرة إيجابية عن أنفسهم وهذه الخبرات النمائية بالإضافة إلى الخبرات الحرجة (المواقف الصعبة) تؤثر على أنظمة المعتقدات للفرد.

كما أن الخبرات السلبية مثل: خبرات القمع من معلم أو أحد الوالدين قد تؤدي إلى معتقدات مشروطة، "إذا لم يجب الآخرون ما أعمل فأنا عديم القيمة" مثل هذه المعتقدات تصبح

أساسية كمخططات معرفية سلبية (Negative Cognitive Schemas) هذه الاعتقادات أو المخططات المهمة في البناء المعرفي لدى الفرد هي خاضعة للتشويه المعرفي، لأن المخططات غالباً ما تبدأ في الطفولة، لذا فإن عمليات الأفكار التي تدعم المخططات قد تعكس أخطاء مبكرة في تبرير التشويهات المعرفية التي تظهر عندما تكون المعلومات غير دقيقة أو غير فعالة) وتتلخص النظرية المعرفية بتفسير جنوح الأحداث استناداً إلى تلك التشويهات المعرفية التي صنفها جيانكولا وزملاؤه (Giancola, et al, 1999) وهي أربعة تشويهات معرفية رئيسية هي : الأنانية، ولوم الآخرين، والتصغير وإساءة التصنيف وافتراض الأسوأ.

إن التشويه المعرفي الأول وهو الأنانية ، أساسي، يلجأ إليه الفرد كتشويه معرفي أناني يتصرف وفقاً لوجهة نظره الخاصة به، وتوقعاته، وحاجاته، وما يناسبه هو فقط من مشاعر ورغبات فورية لدرجة أن الرؤية الصحيحة للآخرين نادراً ما تؤخذ بالاعتبار، أو يتم تجاهلها تماماً. أما التشويه المعرفي الثاني هو لوم الآخرين، فيكون على هيئة عزو خاطئ (Misattributing) بسبب أفعال الجانح الضارة والموجهة للآخرين، أو الانحراف المؤقت، أو العزو الخاطئ من خلال لوم الضحية أو ابتلاء الآخرين الأبرياء له. أما التشويه الثالث: وهو التصغير وسوء التصنيف (Minimizing) وفيه يصور الفرد سلوكه الاجتماعي بأنه لم يسبب أذى حقيقياً، أو أنه جدير بالإعجاب والقبول أو الإشارة إلى أن الآخرين يقللون من شأنه وقدره. أما التشويه اللمعري الرابع وهو: افتراض الأسوأ، فيتم عندما يعزو الحدث الجانح نواياه العدوانية للآخرين بدون مبرر، باعتبار أن أسوأ الأحوال لوضع اجتماعي معين كما لو أنه حتمي، أو على افتراض أن التحسن في حياته وحياة الآخرين أمر مستحيل. والتشوهات المعرفية الثلاثة الأخيرة ثانوية، وتستعمل لتبرير وتقليل المشاعر السيئة، لذلك يجد الأحداث الجانحين أن التشويهات المعرفية مقبولة الاستعمال، فهم يستعملونها كثيراً.

وينتشر ذلك بين الشباب المعرضين للخطر المنحدرين من أسر عداثية ومضطربة في وضعها لقواعد وحدود الانضباط. والبيئة التي يعيشون بها تميل إلى أن تكون على مستوى عال



من الانتقاد، والإساءة الجسمية والانفعالية، والعقوبات القاسية بشكل مبالغ فيه، ونقص في التأثير الوالدي الإيجابي. لقد وجد الباحثون أن الأطفال الذين عاشوا مع نموذج سلبي من البيئة شخصوا في الغالب على أنهم أكثر عدوانية، وبشكل متزايد، ممن تم تشخيصهم على أن لديهم اضطراب المعارضة والعناد، أو اضطراب ضعف الانتباه، أو اضطراب التصرف، أو اضطراب الشخصية المضادة للمجتمع، وهم يظهرون استعمالا متكررا أكثر للتشويهات المعرفية.

وقد توصل بيكر Baker1999 نائج متشابهة، حيث يشير إلى أن الأحداث الجانحين يستعملون التشويهات المعرفية أكثر من الشباب غير الجانحين، وذلك لتبرير أفعالهم غير المقبولة، كما أنهم يتسمون بتقدير ذاتي منخفض مقارنة بالأحداث غير الجانحين .

(عقل بن عبد العزيز العقل. 8،9،10)

### 3 النظرية التكاملية:

اعتمدت النظريات السابقة الذكر في تفسيرها للجنوح على مبدأ العامل الفردي تقريبا. وهذا ما جعلها قاصر على الوصول إلى نتيجة علمية صحيحة، ولهذا فقد تراجع بعض أصحاب النظريات عن آرائهم وتم تعديلها فيما بعد.

حاجب النظرية التكاملية يقولون أنها تتميز بأن تفسيرها تكامليا يجمع بين العوامل المختلفة المتفاعلة المسببة للإجرام والتشرد وفقا لحالة وظروف كل فرد أو مجتمع أي مراعاة ظروف الأفراد والزمان والمكان مراعاة تامة، فيتبع علماء هذه النظرية منهجا تكامليا في تفسير التشرد والإجرام. (خبري خليل الجميلي. 161.1998).

فيقولون أنه يرجع لعوامل عديدة منها ما هو عضوي وعقلي ، ومنها ما هو اجتماعي أو اقتصادي إلى غير ذلك من العوامل التي تتداخل وتتفاعل وتتسبب في التشرد والإجرام والجنوح، فالبحوث العلمية المختلفة في العلوم الإنسانية ودراسة الجريمة والانحراف أثبتت عدم وجود سبب واحد يعتمد عليه في تفسير تلك الظاهرة السلوكية، ولكن هناك ما نطلق عليه (العوامل) المتعددة التي تتخذ جانبا فرديا وآخر اجتماعيا على أساس أن الاتجاه الفردي يشمل العوامل الجسمية

والعقلية والنفسية والاتجاه الاجتماعي يشمل العوامل البيئية، مادية كانت أو اجتماعية مرتبطة بالظروف الأسرية أو خارجها. (خبري خليل الجميلي. 1998. 162)

ومن أنصارها "أنريكو فيري" 1856-1928 الذي يرى أن السلوك المنحرف هو ناتج عن ثمرة حتمية نتيجة لتفاعل ثلاثة أنواع من العوامل الإجرامية أولها العوامل الأنثروبولوجية *Facteurs anthropologiques* المتصلة بالشخص سواء التي تتعلق بالخصائص العضوية والنفسية أو المميزات الشخصية كالسن والمهنة والحالة الاجتماعية، وثانيها العوامل الطبيعية و الجغرافية *Facteurs physiques ou cosmo-telluriques* ومثالها الظروف الجوية وتأثير الفصول ودرجة الحرارة، أما آخر تلك العوامل فهي العوامل الاجتماعية *Facteurs socioux* مثل هذه العوامل نجد تركيز السكان، الرأي العام، المعتقدات الدينية ونظام التعليم ... إلخ وتحدث "فيري" عن ما يسمى "بقانون الإشباع والتشبع الإجرامي".

"**Loi de la saturation et de la sursaturation criminelles**" ومؤداه أنه إذا تكاثفت عوامل طبيعية وجغرافية معينة مع ظروف اجتماعية معينة فينتج حتما عددا معيناً من السلوكات المنحرفة، ورغم أنه لم يقع في خطأ التفسير الأحادي ورغم عدم إنكاره أهمية العوامل البيولوجية في الدفع نحو الانحراف، غير أنه يضع العوامل الاجتماعية والطبيعية في المقام الأول باعتبارها المحرك لدفع المجرم إلى سلوك الانحراف. (أحمد لطفي السيد. 2010. 06)

فالكثير من الباحثين والعلماء تتجه أعمالهم إلى الاتجاه التعددي بالنظر إلى الإنسان على أنه وحدة عضوية نفسية واجتماعية.

## خلاصة الفصل:

ما يمكن قوله بعد هذا العرض، أن مفهوم جنوح الأحداث وباختلاف وجهات نظر المذاهب والمدارس النفسية والاجتماعية ينشأ نتيجة عدم توافق الحدث وسوء تكيفه، والذي يستلزم دراسة شخصية الحدث بهدف البحث والتقصي عن أسباب جنوحه . فقد يكون جنوحه كتعبير رمزي عن عقد نفسية تكونت في الطفولة بطريقة لا شعورية ، كما أوضحت وجهة نظر التحليل النفسي وقد تكون نتيجة لتعلم اجتماعي خاطئ، أو نتيجة معتقدات خاطئة اكتسبها الحدث في طفولته المبكرة نتيجة خبرات نمائية سلبية .

وفي هذا السياق يمكن القول أن هناك جانب فردي مساهم في جنوح الحدث، ويشمل العوامل الجسمية والعقلية والنفسية، حر اجتماعي يشمل العوامل البيئية بمكوناتها المادية والاجتماعية .

## سيكولوجية السلوك العدواني

توطئة

أولاً : التعريف بالسلوك العدواني

ثانياً : محامل السلوك العدواني

ثالثاً : أنماط السلوك العدواني

رابعاً : المرامي والنظريات المفسرة للسلوك العدواني

- مرامي السلوك العدواني

- بعض النظريات المفسرة للسلوك العدواني

خلاصة الفصل

## توطئة:

يتناول هذا الفصل بالدراسة والتوضيح مجموعة من التعريفات والمفاهيم الخاصة بالسلوك العدواني بشكله السلبي الظاهر في الاتصالات الاجتماعية. وذلك بعرض مختلف الأطر النظرية المفسرة للسلوك العدواني الذي ينطوي على قصد الإيذاء بطريقة معينة موجهة لفرد بذاته أو للآخرين مع محاولة إبراز أهم العوامل المساهمة في السلوكيات العدوانية مع تفسير السلوك من زوايا مختلفة نفسية، اجتماعية... وكذا إبراز أهم أنماطه وأشكاله بغرض التشخيص الدقيق .

## أولاً: التعريف بالسلوك العدواني

لقد اختلفت تعريفات السلوك العدواني فلم يتفق الباحثون على تعريف محدد له، وهذا شأن كل الظواهر الاجتماعية و النفسية، حيث يتم تناولها من وجهات نظر مختلفة، تتباين من تخصص لآخر. فكلمة عدوان (Aggression) تستخدم للإشارة إلى أمرين أولهما: القدرة على حرك في البيئة بطريقة نشطة واستكشافها واستثمارها مما يؤدي إلى نتائج مرغوبة في المجتمع. ويؤكد هذا المعنى للعدوان بعض علماء النفس الذين اعتقدوا أن العدوان يدل على مكون أساسي غريزي في الطبيعة البشرية، وهو خلف كل سلوك هادف منتج. أما الأمر الثاني الذي يمكن أن تعنيه كلمة العدوان فهو التخريب و الإلتلاف و القتل، وكل ما من شأنه أن يسبب الشقاء و الألم للإنسان. (كويوسومي. 100.2001)

ففي النوع الأول من العدوان (سلوك العدوان البناء) نجد شعور بالقيمة و القدرة و الفكر و الإعتزاز وهو شعور بالتعالي و التجاوز لمستوى الإنسان ككائن غريزي، شعور بالسعادة و السيطرة على الحياة لخدمة أغراضه و حاجاته و طموحاته، ويمثل هذا الشعور تراث الإنسان الحضاري في العلم و الفن و السيطرة على الطبيعة، وفي الدفاع عن الأرض و العرض والبقاء حيث

يخلو هذا النوع من مشاعر البغض و العداوة و الإثم لأنه يقوم على مكونات القوة و الكفاءة والوعي الناضج بالذات .

وقد يصاحب العدوان مشاعر اللذة واللذة الجنسية أحيانا المشتقة من توقيع الألم المادي أو النفسي على الموضوع أو على الذات. و أخيرا نجد أن مشاعر الرضا و الأمن و الطمأنينة الناتجة عن الإشباع لحاجات الإنسان و المعنوية بوسائل عدوانية والتي يتوقف الحكم عليها بالسواء أو الاضطراب على مكوناتها النفسية والهدف من ورائها. (المغربي سعد. 31.1987)

إذا لا بد من التمييز بين الشكل الإيجابي للعدوان، أي توكيد الذات المقبول على الشكلين السلبيين من العدوان أي عن إلحاق الضرر الهادف (العدوان الأداة Aggression Instrumental والعدوان المدفوع بالخوف (العدوان التعبيري Aggression expressive والباحثة ستتناول العدوان كسلوك مضطرب هدفه إلحاق الأذى، إما بشخص أو عدة أشخاص أو بشيء ما. والسمة الرئيسية هي قصد الضرر عند "الفاعل". وبما أن السلوك العدواني غالبا ما يظهر في الاتصالات الاجتماعية فإننا نتحدث عن اضطراب في السلوك ومن أجل التعرف على هوم الشامل للعدوان نعرض عدة تعريفات لمجموعة من الباحثين والعلماء لاختلاف أطرها النظرية.

تعريف "بص" Buss السلوك العدواني سلوك يصدره الفرد لفظيا أو بدنيا أو ماديا، صريحا أو ضمنيا، مباشرا أو غير مباشر، ناشطا أو سلبيا. ويترتب على هذا السلوك إلحاق أذى بدني أو مادي أو نقص للشخص نفسه صاحب السلوك أو الآخرين.

أما "بينجر" Baennicnaer فيعرف العدوان بأنه سلوك بدني أو لفظي يقصد به إلحاق الأذى أو الضرر.

ويعرفه "سوترلاند" بأنه محاولة متعمدة للتغلب على الآخرين أو إيقاع الأذى بالذات. (فايد حسين. 2001. 12)

ويعرفه "بنتون" 1984 Benton بأنه "الإعتداء المادي نحو الآخرين المشتمل على الهجوم أو الضرب. وما يعادله من اعتداء معنوي، كالإهانة و الإزدراء، كما أنه محاولة لتخريب ممتلكات الآخرين، وهو أيضا سلوك يحمل عواقب مخربة تتضمن تدمير الذات كالانتحار أو إيذاء الذات". (العرفج حنان أحمد عبد الرحمن. 1421 هـ. 20)

ويعرف "صوان" السلوك العدواني بأنه "سلوك علني ظاهرة يمكن ملاحظته و تحديده و قياسه. وهو إما أن يكون سلوكا بدنيا أو سلوكا لفظيا مباشرا أو غير مباشر، تتوفر فيه الاستمرارية و التكرار ويعبر عن انحراف الفرد عن معايير الجماعة مما يترتب عليه إلحاق الأذى البدني و النفسي و المادي بالآخرين أو بالنفس، ويختلف في مسبباته و مظاهره وحدته من فرد لآخر ومن مجتمع لآخر. (صوان نجوى. 05.1987)

أما عن تعريف نبيل حافظ ونادر قاسم فيريان أن السلوك ينطوي على شيء من القصد أو النية يأتي به الفرد في مواقف الإحباط التي يعاق فيها عن إشباع دوافعه أو تحقيق رغباته المشروعة أو غير المشروعة فتنتابه حالة من الغضب وعدم الاتزان تجعله يأتي من السلوك ما يسبب أذى له أو للآخرين. (التهميش يتم لاحقا)

ما يمكن استنتاجه من مجموع هذه التعريفات وباختلاف المرجعيات النظرية للباحثين اعتبار السلوك العدواني ذو مظهر سلبي بارز ينطوي على قصد الإيذاء بطريقة معينة موجهة لفرد بذاته أو للآخرين وتختلف طريقة التعبير عنه فقد يجيء بشكل لفظي أو بدني وقد يكون صريح أو ضمني.

والباحثة تنطلق من اعتبار السلوك العدواني سلوكا "مرضيا" أو "منحرفا عن المعيار" ومن ثم اعتباره بحاجة للعلاج. ولا بد من أن يظهر بتكرار أكبر و بشكل واضح و بصورة أكثر بروزا و

وحده فقط دون غيره، أكثر مما هو الأمر عند الأشخاص الآخرين. (و الباحثة تتبنى تعريف وتصنيف DASM4).

فعلم النفس النمائي يفرق بين اضطرابات السلوك الأولية و الثانوية، وينطلق علم النفس النمائي من أنه لا بد للطفل في مجرى نموه أن يكتسب كفاءات اجتماعية واستعرافية وانفعالية معينة. فإذا ما توفرت هذه المهارات وتصرف الأطفال بصورة غير متناسبة مع السن فإننا نتحدث عن اضطرابات سلوك أولية. أما إذا كانت هذه الكفاءات متضررة فينشأ اضطراب نمو أساسي يستتبع سلوكاً ثانوياً.

وتقسم اضطرابات السلوك إلى ما يسمى بعرضين عريضين- صور اضطراب متجسدة externalize (قليلة الضبط)، وصور اضطراب مستورة internalize (مفرطة الضبط). ويقصد باضطرابات السلوك المستورة المخاوف والإكتسابات والانسحاب الاجتماعي، أي أنماط السلوك التي قلما يدركها المحيط. أما الاضطرابات المتجسدة بالمقابل فتشمل على أنماط السلوك التي يعتبرها المحيط مزعجة على نحو العدوانية و فرط النشاط . (سامر جميل رضوان. 2008. 10)

ويتم تصنيف السلوك العدواني في الأي.سي.دي العاشر ICD-10 ضمن اضطرابات السلوك الاجتماعي (F 91) ، و تتميز اضطرابات السلوك الاجتماعي هذه "بنمط متكرر، و مستمر من السلوك الاجتماعي أو العدواني أو المعاند"

ويتم التفريق بين الأنواع التالية:

- اضطرابات السلوك الاجتماعي المقتصرة على السياق الأسري (F.91.0) : ويقتصر السلوك العدواني بشكل كامل تقريباً على السياق المنزلي أو على التفاعل مع أفراد الأسرة .
- اضطرابات السلوك الاجتماعي مع نقص الارتباط الاجتماعي (F.91.1): حيث تكون العلاقة بين الطفل المعني والأتراب و الراشدين متضررة بوضوح.



- اضطرابات السلوك الاجتماعي مع وجود ارتباط اجتماعي (F.91.2): يوجد اندماج جيد إلا أن الأطفال غالباً ما ينتمون إلى مجموعة جانحة .
- اضطراب السلوك الاجتماعي مع سلوك معارض، معاند (F.91.3): ويظهر هذا الشكل بصورة واضحة عند الأطفال الصغار (تحت سن التاسعة) ويتجلى في سلوك معاند بوضوح، مع عدم وجود انتهاكات شديدة لحقوق الآخرين.
- اضطرابات أخرى أو غير محددة بدقة من السلوك الاجتماعي (F.91.9)، (F.919): ويفرق الذي أس أم الرابع DSM-IV في اضطرابات السلوك العدواني المتجسد بين فئتين من أنماط السلوك العدواني:

- اضطراب السلوك الاجتماعي مع الأنماط الفرعية التالية: سلوك عدواني من النمط الاجتماعي وسلوك عدواني من النمط الفردي، ومن سلوك عدواني من النمط غير التمايز.
- اضطراب سلوك عناد معارض . (سامر جميل رضوان. 2008. 15)

وينبغي من أجل طرح تشخيص "اضطراب السلوك العدواني" وفق الذي أس أم الرابع DSM4 وجود نمط سلوك واحد من الأنماط المذكورة أدناه يستمر لستة أشهر على الأقل لا يتم فيه قبول حقوق الآخرين و المعايير الاجتماعية، ويظهر هذا السلوك عندئذ في الوقت نفسه في مواقف مختلفة (في البيت أو في المدرسة أو في التعامل مع الأتراب)، ولا يعتبر تشخيص اضطراب السلوك الاجتماعي مبرر إلا إذا توفرت ثلاثة من المعايير الخمسة عشرة التي ظهرت في الإثني عشرة شهر الأخيرة التالية بالنسبة للتشخيص

### الشخص المعني:

### السلوك العدواني تجاه الحيوانات و الأشخاص:

1. غالباً ما هدد أو خوف الآخرين.
2. غالباً ما بدأ عراكاً.

3. استخدم أسلحة يمكنها أن تلحق الأذى الشديد بالآخرين (على نحو العصي - الأحجار - زجاج مكسور - سكاكين - بنادق أو مسدسات).
4. كان عنيفا جسديا مع الآخرين.
5. عذب الحيوانات.
6. سرق الآخرين من خلال مواجهاتهم (على نحو السطو - سرقة محافظ - ابتزاز - سطو مسلح).
7. أجبر الآخرين على تصرفات جنسية.

#### تحطيم الأملاك:

1. بدأ بإشعال حرائق بصورة متعمدة بقصد إلحاق أذى شديد.
2. حطم بشكل متعمد أملاك الآخرين (دون إشعال حرائق).

#### نصب و سرقة:

1. سطا على منازل أو بيوت أو سيارات الآخرين .
2. غالبا ما يكذب من أجل الحصول على ميزات و أشياء أو من أجل التملص من الواجبات (أي أنه يوضع بالآخرين).
3. سرق أشياء ذات قيمة كبيرة دون مواجهة الضحية (على نحو سرقة محلات، دون سطو وتزوير).

#### خرق شديد للقواعد:

4. غالبا ما يظل خارج المنزل طوال الليل قبل سن الثالثة عشر دون موافقة الوالدين.
5. هرب على الأقل مرتين في الليل من المنزل مع العلم أنه يقيم مع والديه أو مع شخص مرجعي آخر (أو فر مرة واحدة فقط وعاد بعد وقت طويل).
6. غالبا ما تغيب عن المدرسة قبل سن الثالثة عشر.

وحسب عدد الأعراض الموجودة يتم تشخيص الاضطراب إما بسيط أو متوسط أو شديد و يشير "أخينباخ" إلى أن تشخيص اضطراب السلوك الاجتماعي يتألف من فئتين فرعيتين السلوك العدواني و السلوك الجانح، والأطفال بهذا الإضطرابين إما أن يظهروا :

- أنماط سلوك عدوانية فقط (كالكذب أو تعذيب الحيوانات).
- أو السلوك الجانح (كالسرقة أو إشعال الحرائق).
- أو سلوك عدواني و جانح معا.

ومن الناحية التشخيصية التفريقية لا بد من تحديد اضطراب السلوك العدواني عن اضطراب سلوك عناد ومعارض في الذي أس أم الرابع DSM-IV فعلى عكس "اضطراب السلوك الاجتماعي" يتم هنا تقبل الحقوق الأساسية للآخرين، وييدي المعنيون موقفا رافضا و عنيدا وعدائيا خصوصا تجاه الأشخاص الموثوقين أكثر مما هو الحال لدى الأتراب، ومن أجل طرح هذا التشخيص لابد من توفر أربعة (أو أكثر) من السمات الثمانية التالية على الأقل التي تستمر لأشهر ستة في الحد الأدنى:

#### الشخص المعني:

- (1) سريع الغضب (يفقد أعصابه بسرعة).
- (2) يتشاجر كثيرا مع الراشدين.
- (3) يعصي بصورة متكررة تعليمات و قواعد الراشدين. يمتنع عن تنفيذها (يمتنع عن كتابة واجبه المنزلي مثلا).
- (4) يفعل بصورة مقصودة ما يغيض الآخرين، يمد يده مثلا إلى قبعات الأطفال الآخرين .
- (5) غالبا ما يعزو سبب أخطائه أو سلوكه الفاشل للآخرين.
- (6) غالبا ما يكون حساسا (قابلا للإثارة) ويمكن استثارته بسهولة من الآخرين .
- (7) غالبا ما يكون غاضبا ومستتا . (سامر جميل رضوان. 2008. 13)

وتشير الإختلاطية غير العادية لسلوك العناد المعارض واضطرابات السلوك الاجتماعي إلى أنه يمكن اعتبار سلوك العناد المعارض يمكن اعتباره طليعي لاضطراب السلوك العدواني .

ويرى لوبر أن السلوك الاجتماعي يمكن أن يظهر عبر أطوار عمرية مختلفة عبر أنماط سلوكية مختلفة، إلا أن الأمر يتعلق دائما بأنماط السلوك السلبية القائمة على الأساس نفسه، لقد طور لوبر نموذج خطر للسلوك الاجتماعي الذي يبدأ بعوامل قبل و أثناء الولادة.

ويهدف شكل (1) إلى إيضاح هذا المبدأ: وقد تم هنا عرض مجرى النمو غير الملائم الذي ينتهي في السلوك الجانح لليافع .



ويمكن لمثل هذه (السيرة) أن تبدأ قبل الولادة عندما تلحق الأم على سبيل المثال بجنينها الضرر من خلال سوء استخدام المدمنات والكحول، ولدى الطفل الصغير يدرك الوالدين وجود طبع صعب يجعل نفسه مع التقدم في العمر قابلاً للملاحظة من خلال أنماط السلوك العدوانية و المعاندة ومفرطة النشاط، بالإضافة إلى إمكانية نشوء مشكلات مدرسية وقصور اجتماعي ومعرفي، وليس بالضرورة لكل الأطفال أن يمروا (بسيرة الجنوح) إذ أنه يمكن في كل سن أن يحدث إما دخول أو خروج كما أنه ليس بالضرورة أن يظهر يافع ما جانح "طيف الإضطراب" المترافق مع مشكلات تفاعل و صعوبات مدرسية كاملاً. (سامر جميل رضوان. 12.2008)

كما ذكرنا سابقاً يعتبر العدوان من ضمن اضطرابات السلوك الاندفاعية، ويفرق الذي أس أم الرابع DSM.4 بين ثلاثة أنواع مختلفة من اضطرابات السلوك الاندفاعي: اضطرابات الانتباه وفرط النشاط وسلوك العناد المعارض واضطرابات السلوك الاجتماعي علماً أن السلوك العدواني يحتل في الإضطرايين الأخيرين مركز الصدارة، إلا أن التشخيص "سلوك عدواني" لا يستبعد ظهور مشكلات أخرى وعليه يظهر 59% من الأطفال العدوانيون اضطراب فرط نشاط و انتباه في الوقت نفسه، وهذا ينطبق بشكل خاص على الأطفال الأصغر سناً.

وعلى الرغم من التدخلات الشديدة تصل الدراسات التحريبية إلى النتيجة القائلة أنه يمكن فصل كلتا الصورتين من الاضطراب بصورة جيدة، و تترافق مع الاضطراب الإضافي في فرط النشاط واضطراب الانتباه إنجازات مدرسية سيئة واعتقالات أكثر وسيرة جنوح تبدأ بصورة مبكرة. ويمكن أن تظهر مع السلوك العدواني في الوقت نفسه الاضطرابات المتجسدة وغير المتجسدة (غير المكشوفة) ويشير ويرسون وفورهاند و فرام Frame. Wierson & Ferhand للإكتتابات واضطرابات القلق كأعراض مرافقة، فإذا ما يظهر العدوان و الاكتئاب بصورة مركبة فإنه يتوقع عندئذ ظهور:

❖ صعوبات مدرسية كثيرة.

- ❖ سوء استخدام المدمنات.
- ❖ خطر مرتفع للانتحار.
- ❖ انفعال اكتئاب واضح.
- ❖ نسبة مرتفعة من المشكلات المستمرة طويلا .

ويعتبر كابالدي Capaldi الإكتئاب مشكلة ثانوية ينشأ من خلال الإرجاعات السلبية بما يتعلق بالإنجازات المدرسية و تأثيراتها الضارة على تقدير الذات، و يؤكد " روبينز " Robins على أن الخجل المتزاج مع السلوك العدواني أقرب لأن يقود إلى سوء استخدام المدمنات و إلى الجنوح ، ويتحدث بيترمان و بيترمان Petermann and Petermann عن عدوان مدفوع بالقلق كوسيلة لتحقيق الاحترام لدى الآخرين و لتخفيض عدم الثقة بالذات، و طبقا لذلك يتم تقويم السلوك العدواني من قبل هؤلاء الأطفال بأنه إيجابي جدا و السلوك التوكيدي بدون عدوان على أنه سلبي جدا .

إلا أن الدراسات لا تؤيد كلها التأثير الضار لاضطراب القلق، إذ يذكر والكر وآخرون أن اليافعين المضطربون سلوكيا مفروطو القلق ويظهرون أعراض عدوان أقل من الناحية الكمية ومن حيث الشدة من أولئك اليافعين بدون أعراض القلق، وبشكل عام يمكن الاستنتاج أن ظهور صور اضطراب آخر يصعب العمل العلاجي و يعرض نجاحه للخطر.(سامر جميل

رضوان.2008.12)

## ثانيا: عوامل السلوك العدواني

إن السلوكيات الإنسانية لا يمكن حدوثها إلا بتوفر جملة من العوامل ، وإذا ما تكلمنا عن السلوك العدواني فإننا نجد أن هناك عدة عوامل تتداخل لتوفر السبب والفرصة لحدوث السلوكيات العدوانية. فهناك عوامل نفسية ، وأخرى اجتماعية وأخرى بيولوجية ، ومن خلال هذا العنصر نحاول عرض بعض العوامل :

## 1 العوامل النفسية :

إن العوامل النفسية متعددة ومتنوعة، نأخذ منها الحرمان ، الإحباط، والغيرة والشعور بالنقص والتوتر والتعزيز.

أ/ الحرمان: هو شعور ينتج عن عدم إشباع رغبة معينة ، وقد يكون ماديا كما يمكن أن يكون معنويا .(عبد الرحمن العيسوي. 1989. 89)

ويعتبر الحرمان من بين أحد العوامل المؤدية إلى السلوك العدواني لأن هذا الأخير ما هو إلا تعبير ورد فعل عن الحرمان يؤدي به للتعويض عنه من خلال التصرفات ، والسلوكيات العدوانية، قد تكون في بعض الأحيان لا شعورية قصد التعويض عن هذا النقص والحرمان الذي يعاني منه. فقد بينت الدراسات أن الحرمان يؤثر على المراهق في تكوين علاقات حميمة مع الآخرين كما بينت أن أغلب العدوانيين كانوا يعانون من الحرمان العاطفي. (ناجي عبد العظيم . 22.2002)

ب/ الإحباط: ونعني به الاستجابة المثارة من الفشل في الوصول إلى الهدف، أو عدم النجاح في إشباع حاجة من الحاجات النفسية ،أو البيولوجية ،أو الاجتماعية. وهو أحد العوامل الرئيسية للسلوك العدواني ، وكل مواقف الإحباط تعرقل أهداف الفرد، وتبقى رغباته دون تحقيق ، وهذا ما يثير لديه الغضب ،والانفعال ،والقلق، مما يدفعه إلى سلك سلوكيات عدوانية .

وقد بين كل من ميلر Miller ودولارد Dollard أن السلوك العدواني هو استجابة نموذجية للإحباط ، وأن هناك علاقة سلبية بين الإحباط والعدوان ، وهذا يعني أن ظهور السلوك العدواني عند شخص ما يستلزم وجود إحباط . (محمد جميل منصور. 1981. 164، 165)

وهذا ما تدعمه تجربة ماك كاندزواش Mak Kandazwatsi وهذا بتعرض 63 مراهق من سن 15 سنة إلى سلسلة ثماني مواقف إحباطيه . وظهر هؤلاء استجابات عدوانية ابتداء من السلسلة الرابعة حتى الأخيرة . (عبد الرحمن العيساوي. 1989. 87)

ج/ الغيرة: قد تدفع الغيرة الطفل لأن يكون عدوانيا كنجاح غيره من الأطفال وتفوقهم عليه أو استحواذ أخوه الصغير اهتمام والديه بشكل يثير غيخته . (إجلال محمد يسرى. 2003. 43)

والغيرة هي حالة انفعالية يشعر بها الشخص وتظهر متمثلة في النقد والعصيان والهياج ، وقد تظهر كذلك على شكل انطواء وانعزال مع الامتناع عن المشاركة كما تظهر في شكل سلبى للغاية كالاعتداء والضرب والتخريب ، ونجد أنها تحمل صيغة القسوة وتمهد للهدم والتدمير وكل هذه مظاهر للسلوك العدواني .

وتنجم الغيرة من متغيرات عديدة كالخوف ، وانخفاض الثقة بالنفس وعدم الاحساس بالقيمة الذاتية، فالمرهق الغيور مثلا لا يرتاح لنجاح غيره ومن الصعب عليه الانسجام والتعاون معه وهذا ما يؤدي به الى الانطواء والانسحاب كاستجابة أولا ثم رد فعل عدواني كاستجابة نهائية ونجد المرهقين الذين يتخذون رفاق وأصدقاء لهم من طبقات ومستويات اجتماعية عالية تفوقهم، يعانون من مشاعر الغيرة حيث أنهم يصعب عليهم مجاراتهم وبالتالي يظهرون لهم سلوكيات عدوانية كاستجابة بالغيرة والشعور بالنقص .



ويرى أدلر Adler أن الغيرة أساسا للعدوانية، حيث أن المراهق الذي يشعر بالقصور في العلاقة مع الآخرين والمحيط الذي يعيش فيه يستجيب بسلوك عدواني كإثبات لوجوده ومحاكاة للآخرين ومنافستهم في قدراتهم. (عماد عبد الرحمان الزغفل. 176، 177. 2006)

**د/ الشعور بالنقص:** أو ما يعرف بالإحساس بالدونية وهو حالة انفعالية تكون دائما ناجمة عن الخوف المرتبط بالإعاقة الحقيقية، أو من تربية تسلطية اضطهادية.

والشعور بالنقص منتشر بكثرة سواء كان جسمي أو عقلي حقيقي أو خيالي. وهو يمثل دائما فقدان جانب مهم من الناحية العاطفية، وبالتالي الى انطواء وعدم المشاركة، ومنه الى استجابة عدوانية اتجاه من يشعر نحوهم بالنقص.

والسلوك العدواني هنا يهدف إلى إعادة شيء من الاعتبار إلى الذات، وإحساسها بقدرتها وسيطرتها على طرف الوجودي بدل أن تدرج تحت مشاعر نقص ودونية تحس أنه متفوق على غيره من الأفراد. (بول حسن كونجر كاجان. 71. 1998)

**هـ/ التوتر:** أكد محي الدين حسين في دراسة له أن هناك ارتباط بين التوتر والسلوك العدواني، ولقد كان هذا الاضطراب من القوة بحيث أمكن على المستوى الإحصائي استخلاص عامل من العوامل يشكل قوام الظاهرة العدوانية تسمى "الظاهرة العدوانية" وربما يشير هذا المسمى إلى أن هناك توترا لا يفض إلى السلوك العدواني، وتوترا آخر يفض إليه. وهذا حقيقي، فليس من الضروري أن يقود التوتر إلى هذا السلوك، بل قد يقود أحيانا إلى نقيضه تماما وهو الانسحاب.

**و/ التعزيز:** ادة ما نلاحظ أن بعض الأطفال يعتدون على غيرهم بشدهم أو جذبهم أو ركلهم عتداء على ممتلكاتهم، وفي بعض الأحيان نلاحظ أن مثل هذا السلوك أو غيره ما يجد تعريزا، وخاصة إذا حدث من بعض الأطفال أثناء زيارتهم لأحد الأهل أو الأصدقاء حيث عادة ما يكون من الوالدين حالة من الخجل، أو الاضطراب تمنعه من اتخاذ الأساليب التي تمنع الطفل

من الإتيان بمثل هذا السلوك العدواني أو العكس، أو بعض الآباء والأمهات يشعرون بالفرحة لأن طفلهم لديه قدرات تمكنه من مواجهة الحياة حسب فهم الكبار لطبيعة الحياة.

ويكون كذلك التعزيز من خلال الحماية الزائدة ، والتدليل مما يدفع بالطفل اللجوء الى الأضرار بالآخرين لأن رغباته كلها مستجابة ومطاعة. (رافدة الحريري زهرة بنت رجب. 2008. 71)

## 2- العوامل الاجتماعية:

تعتبر العوامل الاجتماعية من بين أحد الأسباب التي تسهم وتتدخل في نشوء وتكوين سلوك عدواني ، حيث أن البيئة والظروف الاجتماعية والأسرية لها تأثير قوي وبالغ على نمو الفرد ، حيث أنه كلما كانت التنشئة الاجتماعية والعوامل المحيطة به سليمة وملائمة لاحتياجات الطفل كانت شخصيته سوية وقوية وسليمة ، ومن بين هذه العوامل التي تؤدي الى اضطرابات سلوكية أو عدوانية هي:

### أ/ الأسرة:

الأسرة هي الخلية الأساسية للمجتمع، أو هي المجتمع المصغر فكل ما يحدث داخل الأسرة ينتقل إلى المجتمع، فالأسرة هي نواة المجتمع وهي حلقة الوصل بين الفرد والبيئة الاجتماعية المحيطة والمدرسة الأولى التي يتعلم فيها الحدث سلوكياته، وكيف يتكيف مع متطلبات الحياة الأسرية و المجتمع، وهي الجسر الذي ينقل ثقافة المجتمع إلى الحدث، وقد أشار كولي (Cooley) إلى أن الأسرة هي الجماعة الأولية التي تتميز بعلاقات مباشرة و عميقة ووثيقة بين أفرادها كما أن الجماعة الأولية التي لها أسبقية التأثير على الحدث .

والطفل المضطرب هو ضحية الأسرة المضطربة و ليس العكس، والأسرة هي الأسبق في الاضطراب وعادة ما يكون الفرد عموما و الطفل خصوصا هو أضعف حلقات الأسرة التي تعبر من خلاله عن اضطرابها. (طارق زيد حمد الوريكات. 12.2010)

ويرى غباري (1987) أن الأسرة المضطربة من أهم العوامل المسببة للجنوح، حيث أن أي خلل في الروابط و المشاعر الأسرية يؤثر على انتماء الطفل. و يدفعه للبحث عن انتماءات أخرى، يسعى من خلالها لإشباع حاجاته الأساسية. والتي قد يجدها في جماعة الرفاق، خاصة رفاق السوء التي يتعلم منها السلوكيات ضد المجتمعية و الجنوح. (طارق زيد حمد الوريكات. 13.2010)

و للأسرة أساليب عديدة في ظهور السلوك العدواني، في هذا المجال نجد العديد من أساليب التنشئة الوالدية للأبناء، ومنها الأساليب الغير السوية.

### الأسلوب الأول من أساليب التنشئة:

القسوة و اظهار القلق النفسي: فالفرد العدواني هو نتيجة عنف الوالدين في تعاملهم معه، فلقد اتضح أن تأثير العقاب الوالدي المبكر يرتبط ارتباطا "دالا" لدى الذكور مرتفعي العدوانية، حيث يستمر هذا عبر عشر سنوات قادمة من أعمارهم

1- مرتفعي العدوانية، حيث يستمر هذا عبر عشر سنوات قادمة من أعمارهم، ففي مرحلة المراهقة المتأخرة يميلون أن يكونوا عدوانيين من آثار التقليد للوالدين وأسلوب المعاملة الوالدية.

2- الاسلوب الثاني من أساليب التنشئة: التساهل أو تسامح الآباء مع الأبناء في مواقف العدوان: حيث من شأن التسامح أن يساعد على تكرار العدوان.

**3-** أما فيما يتعلق بالنوع الثالث من أساليب التنشئة الوالدية للأبناء هو **عدم الاتساق:** والذي في ظله يسمح للفرد باصدار استجابات عدوانية في موقف معين، ولا يسمح بها الأب فان ذلك مناخ مناسب وملائم تماما للأسلوب العدواني. ( محمد علي عمارة. 2008. 66.67 )  
 حيث أن العلاقات داخل الأسرة لها الدور البارز والأثر البالغ في عدم السلوك العدواني ، فعلاقة الوالدين ببعضهما، أو مع الطفل هي وحدها التي تحدد معالم السلوك نحو العدوانية.  
 ويمكن القول أن الجو الأسري المليء بالسلوك العدواني يؤثر سلبا على شخصية أفرادها وخاصة الأبناء. (زكرياء الشبيني. 1994. 90) .

#### ب/ المدرسة:

هي الفضاء الثاني للطفل، و هي عبارة عن امتداد لسلطة الأسرة التي ينشأ فيها الطفل، ولكن هذه السلطة الثانية أكثر شدة على حياة الطفل لما فيها من القوانين وأنظمة وضوابط تفرض عليه ولا مجال للتساهل، أو تعدي هذه الضوابط أو الحدود فهي تضع حدود لحرته التي كان يمارسها داخل الأسرة.

وهذه الضوابط والحدود والقيود تجعل الطفل مصدوما بحياة لم يألفها من قبل. لذلك فانه يلجأ الى الأسرة ليجد منها نافذة حينما يتسلل منها إلى الانحرافات السلوكية ومختلف الاضطرابات والتي منها السلوكيات العدوانية، وبالتالي فان هذه السلوكيات تصبح متنفسا لا فراغ مكبوتاته ، والمشكلة أساسا من القوانين الصارمة داخل المدرسة. ( شحمي محمد أيوب. دت. 139 )

وفي دراسة لكل من ايب واتكينسون 1997 للكشف عن علاقة الإدارة المدرسية بالسلوكيات العدوانية للطلاب، حيث ركزت هذه الدراسة على ممارسة الإدارة المدرسية وطرق التعليم وبخاصة التعقيد الاداري، وانعكاسه على السلوك العدواني. ولقد أوضحت النتائج الأثر

السلبى لهذه الجوانب التي تمثل دافعا للسلوك العدواني لدى الطلاب.(محمد علي عمارة.  
72.2008)

### ج/ تعليم العدوان عن طريق النموذج:

يرى المنظرون أن السلوك العدواني متعلم في أغلبه. فالأطفال يتعلمون السلوك العدواني عن طريق ملاحظة نماذج للعدوان عند والديهم ومدرسيهم وأصدقائهم.

( سامي محمد.2007.153 )

حيث أن ملاحظة سلوكيات النماذج وما يترتب على هذه السلوكيات من نتائج عقابية، أو تعزيزية تؤثر في دافعية الأفراد في تعلم هذه السلوكيات، وتقليدها أو عدمه.

ويشكل الوالدين في المرحلة العمرية المبكرة نماذجاً جاذبة للأبناء.(عماد عبد الرحيم

الزغفل. 174.2006)

ومن أهم الدراسات التي أجريت في هذا الميدان تجربة باندورا arudnaB سنة 1961 عن أثر التقليد في تكوين السلوك العدواني لدى رياض الأطفال.

ففي هذه التجربة يتم تقسيم العينة إلى مجموعتين، إحداها تجريبية والأخرى ضابطة.

وقد شاهدت المجموعة التجريبية أحد الباحثين في سلوكه العدواني نحن إحدى الدمى وهو يضربها ويدوسها بقدمه ويركلها برجله دون أن تشاهد ذلك المجموعة الضابطة، ثم تركت كل المجموعة تلعب بالدمى التي تشابه الدمية المضروبة وغيرها من اللعب. وكانت نتيجة التجربة أن أصبح سلوك أطفال المجموعة التجريبية عدوانياً تجاه الدمية، بينما لم يتغير سلوك أفراد المجموعة الضابطة فلم يتغير إلى سلوك عدواني. (عبد الله زاهي الرشدان. 162.2005)

ومن خلال هذه الدراسة يمكن استخلاص أن التقليد أو النموذج له دور أساسي في تعليم الطفل العدوان وتطور هذا السلوك لديه.

#### د/ التساهل نحو العدوان:

وهذا مايشجع الفرد على سلك سلوكيات عدوانية ،فالتساهل معه من طرف الوالدين والمعلم عند قيامه بسلوك عدواني يقلل من شعوره بالخوف من العقاب والشعور بالذنب وبالتالي يعاود هذا السلوك العدواني دون خوف أو تردد. (عبد الرحمن العيوي. 1989.90)

حيث أن العدوان يكون أحيانا نتيجة تساهل الوالدين وعدم فرض النظام الحازم في البيت، حيث أن الحزم يعني رفض السلوكيات العدوانية عكس التساهل. (شقيير و ملمانن . 2006.249)

وهذا ما تؤكده نتائج أبحاث "هارتوب" Hartup و"هيمنو" Himeno التي نشرت عام 1949 والتي بينت بوضوح السلوك العدواني للإنسان بعد عزله لمدة زمنية طويلة نتيجة اصابته بالإحباط، والذي يؤدي إلى العدوان. (عبد الله الزاهي الرشدان. 2005.162)

من خلال هذه النتائج يمكن استخلاص أن التسامح والتسيب في تربية الأولاد من طرف الوالدين وعدم المعاقبة والتوجيه يؤدي بالطفل الى الزيادة من التعامل بالطرق العدوانية.

#### ه/ تأثير التلفزيون على تقوية نزعة العدوان:

تشير إحدى الدراسات في مجال معدل مشاهدة برامج التلفزيون إلى أن الطفل الذي تجاوز عمره سن الثالثة يقضي سُدس ساعات يقظته اليومية أمام الشاشة تؤدي إلى العدوان.

وقد أشارت العديد من الدراسات إلى إمكانية وجود علاقة بين مقدار العنف الذي شاهده الطفل ومقدار السوك العدواني الذي يصدر عنه في المواقف الطبيعية. ففي دراسة قام بها

ماكيتد Mactead وأنكن Atkin إلى وجود ارتباط موجب بين عدوانية الأبناء والمشاهد العنيفة التي يرونها، وكانت الخلاصة أن الأطفال والمراهقين الذين يشاهدون مثل هذه المشاكل يميلون إلى أن يسلوكوا مستويات مرتفعة من السلوك العدواني.

ويعتقد باندورا Bandora أن النشاط العدواني في برامج وأفلام التلفزيون تثير خيال الطفل والمراهق العنيف، من خلال عملية التوحد والتوحد عملية سيكولوجية تعني أن يدمج الطفل ذاته مع ذات الشخص الذي يثير إعجابه ومن خلال هذه العملية يكتسب المراهق والطفل أنماطا وعادات سلوكية كثيرة.

فقد أظهرت جميع الدراسات المعتمدة والبحوث الارتباطية أن جميع من يتعرض الى البرامج العنيفة تجعله عدوانيا. ( و فيق صفوت مختار. 2001. 71،72 )

### 3- العوامل البيولوجية :

تلعب الأسس البيولوجية دورا فعالا في الجانب العدواني، بمعنى أقرب أن خلل عضوي في الأجهزة الداخلية للجسم عند الشخص العدواني قد يكون هذا الخلل اما عطب في مناطق معينة في الدماغ وتكون مصحوبة بنوبات صرع ويحدث معها تقلبات مزاجية حادة كالبكاء أو الضحك الى الحزن. وكذلك هرمون الذكورة يعلو منسوبه في الجسم يؤدي الى العدوانية حيث أن في دراسة على القتلة في بعض السجون وجد أن 7% منهم مصابون بزيادة في الجين للذكورة بحيث الطبقة الكودية له xyy بدلا من الطبيعية xy. (حاتم محمد آدم. 2005. 51)

كما تفترض الأدلة الحديثة أن الوراثة تلعب دورا في ظهور الاختلافات أو الفروق الفردية في السلوك العدواني. فقد وجد أنه في حالة التوائم المتشابهة من نفس الجنس أنهم يكونون أكثر تشابها في العدوان من التوائم الغير متشابهة . وعليه فقد افترض أن العوامل الوراثية تلعب دورا في نمو السلوك العدواني وتحديد مظاهره.

كما تفترض الأدلة الحديثة أن الأطفال الرضع الذين يتسمون بعصية زائدة ربما يكونون أكثر عرضة لنمو أنماط من السلوك العدواني عندما يتقدمون في السن. ففي أحد التجارب تم تصنيف الأطفال في مرحلة الرضاعة وفقا للعمر الزمني بالشهور (6-13-24 شهر) وقد وجد أن الطفل الأكثر قلقا يكون أكثر عدوانا في سلوكه، وذلك خلال السنوات الثلاث الأولى من عمره. (مجدي أحمد محمد عبد الله. 2006. 263، 264)

كما لوحظ أن مجموع المشاعر والدوافع التي تتضمن عنصر التدمير هي عبارة عن نشاط تخريبي وسلوك عدائي عن ميل طبيعي في الانسان. واستعداد فطري ناشىء عن مصدر ثابت للطاقة يصعب استئصاله. (وفيق صفوت مختار. 2001. 51)

#### 4 - العامل الديني:

حيث أن الابتعاد عن القيم الدينية والخلقية والاهتمام بالأمر الدنيوية والمادية أدى الى غياب هذه القيم والأخلاق التي سادت بين الناس فيما مضى مثل التآزر والعطف والتراحم والمحبة، والسيطرة على العلاقات بين الأفراد تحدد بمدى ما يأخذ أحدهم من الآخر. (محمد علي عمارة. 2008. 91، 92)

تعتبر هذه أهم العوامل التي قد تساهم بالسلوكيات العدوانية و التي يمكن توضيحها و تفسيرها أكثر ضمن السياق النظري الوارد لاحقا.

#### ثالثا: أنماط السلوك العدواني

يمكن تصنيف العدوان إلى أشكال مختلفة . فالعدوان ظاهرة عامة بين البشر يمارسها الأفراد بأساليب متعددة متنوعة الأمر الذي يصعب معه تقسيم أو تصنيف هذه الأساليب العدوانية المتعددة، فالبعض يصنفه تبعا للأسلوب المستخدم فإما أن يكون لفظي أو غير لفظي، بينما يصنفه البعض الآخر تبعا لموضوع العدوان أو الهدف الموجه له، أما أن يكون موجها نحو الآخرين



أو نحو الذات أو نحو الممتلكات، كما أنه قد يكون مباشراً أو غير مباشراً، ضاراً أو نافعا ، شعوري أو لا شعوري.... وإن كان هناك نوع من التداخل بين بعضها البعض ولهذا سيتم عرض أنواع العدوان من خلال مجموعة محكات وإن كان هناك نوع من التداخل بين بعضها البعض ، وفيما يلي سنركز على الأنماط أو الأشكال التي تظهر في مرحلة الطفولة المتأخرة و المراهقة ونذكر منها:

### 1- حسب الهدف: يعني من المقصود ومن المستهدف بالسلوك العدواني، وهو قسمان:

أ/ **عدوان عدائي:** السلوك الذي يكون الهدف منه إيذاء الشخص المتلقي للعدوان، أو جرح مشاعره أو اهانتته. ، هذا النوع لا يكون هناك أي مكسب مادي يريده القائم بهذا السلوك، وإنما كل ما يريده هو جعل الآخر يشعر بأنه شخص سيء وغير مرغوب فيه.(عصام عبد الله العقاد. 2001.99)

ب/ **عدوان إجرائي:** يقصد به تحقيق أهداف معينة وليس بالضرورة إيذاء شخص المعرض للعدوان. (سعد حسين العزة.2002.214)

ويقسم "فرويد" العدوان إلى نوعين ، أولها السواء البناء، وثانيهما المرضي الهدام، وقسم "إيزيك فروم" Fromm العدوان إلى عدوان حميد و عدوان مرضي. (سعد المغربي. 1987.26)  
وقسمه "مخيمر" إلى عدوان إيجابي يخدم غريزة الحياة و عدوان مرضي يخدم غريزة الموت. (صلاح مخيمر. 1981.12).

وترى "سميحة نصر" أن العدوان الإيجابي يتمثل في (المنافسة، التعاون، التودد) بينما يتمثل العدوان السلبي في (السادية- المازوشية- العدوان الصريح).(سميحة نصر، عبد الغني.26.1986)  
ووفق لهذا البعد يوجد نوعين من العدوان :

1- العدوان الإيجابي: حيث تشير المحللة الأمريكية "كلارا تومبسون Clara Tompson" إلى أن "ليس العدوان بالضرورة مدمرا على الإطلاق، فهو ليس درعا واقيا ضد التهديد و الخطر فحسب، ولكنه أيضا أساس الإنجاز الفكري و أساس تحقيق الاستقلال" ، و يشير "صلاح مخيمر" إلى أن العدوانية أشبه ما تكون بالنيران التي تدمر بحريقها و تضيء بنورها و تتيح بحرارتها للحياة أن تتكاثر و تتواصل، بحيث يصدر عنها التدمير، كما يصدر الإبداع والابتكار مما يعني أن العدوانية تمنح للحياة الطاقة الدافعة التي تعمل بصفة أساسية لخدمة غرائز الحياة، وازدهارها و استمرارها. (فتياني أبو المكارم السيد حجازي. 32.2000)

2- العدوان السلبي: إن الدافع العدواني غير المثمر يعد تعبيراً عن العدوان السلبي وهو مفهوم مشتق من النظرية السيكودينامية، و هذا العدوان السلبي يستخدم في تراث الطب النفسي للإشارة إلى عدة سمات مثل العناد والمماطلة، وإقامة العراقيل و الفشل المتواتر و الكراهية و النفور وتثبيط الهمم و إحباط الآخرين و العصيان و مخالفة القوانين و السلطة و التحدي و التجسس بغرض التهديد والابتزاز. (فتياني أبو المكارم السيد حجازي. 32.2000)

## 2- حسب المصدر: وينقسم الى قسمان

أ/ العدوان الفردي: وقد يهدف في توجيه عدوانه لإيذاء شخص معين بذاته يمكن أن يكون صديقا أو شقيقا، أو أي طرف آخر بعينه.

ب/ العدوان الجماعي: فقد يوجه سلوكه العدواني ضد أكثر من شخص كأنه يوجه عدوانه على مجموعة من الأطفال، ويكون ذلك مع أكثر من طفل في توجيه العدوان مع شخص واحد أو عدة أشخاص. (سامي محمد ملحم. 157.2007).

## 3- حسب الشكل الظاهر: وحسب هذا التصنيف ينقسم إلى ثلاثة أقسام:

أ/ **العدوان اللفظي:** في هذا النوع يكون على صورة الصياح، أو القول، أو الكلام البذيء مثل: الشتم والتنايز بالألقاب. (زكرياء الشربيني. 1994. 86)

وقد يستخدم في هذا العدوان بجانب الألفاظ الإيماءات و الإشارات من أجزاء الجسم المختلفة دون أن يمس المعتدي عليه.

ب/ **العدوان الجسدي:** وهو سلوك بدني يتم فيه تداخل الأجساد واستعمال القوة البدنية، فمنه نستخدم الأيدي، ومنه من يستخدم الأرجل من أجل إنهاء وحسم الأمر لصالحه. ( زكرياء الشربيني. 1994. 86) .

ويكون عواقب هذا العدوان دائما إيقاع الألم و الضرر، ويصل إلى أقصى تطرفه إلى قتل الآخرين أو إيذاء الذات.

ج/ **العدوان الموجه نحو الذات:** وهو نوع من العدوان يتجه نحو الذات وتدميرها، ويتمثل في التقليل من شأن الذات والنظر إليها نظرة دونية، إضافة إلى التعصب لبعض الأفكار الخاطئة وعدم إتباع نصائح الغير من الزملاء والمحيطين به. (محمد علي عمارة. 2008. 25) . وفي هذا يقسم "إيلي ساجان" Eli Sagan (1974) العدوانية إلى نوعين:

عدوانية موجهة نحو الآخرين، وعدوانية موجهة نحو الذات و تتمثل في تدمير الذات، و تحدد العلاقة بين النوعين من العدوان على أساس ما سماه "فرويد" بالسادية Sadism وحسب تعذيب الذات و المازوشية Masochism الذي يتمثل في تعذيب الذات في حالة كبت الشعور الداخلي بالرغبة في العدوان، مما يؤدي إلى تحويله تجاه الأنا. (فتماني أبو المكارم السيد حجازي. 2000. 27)

## 4- حسب طبيعة العدوان: وهو مقسم الى قسمان:

أ/ العدوان المباشر: يقال للعدوان اذا وجهه الطفل مباشرة للشخص مصدر للإحباط، وذلك باستخدام القوى الجسمية، أو التعبيرات اللفظية وغيرها.

ب/ العدوان الغير مباشر: وهو السلوك الذي لا يوجه الى الشخص المقصود ذاته، وإنما الى شيء يمد بصلة إلى الشخص المستهدف كتخريب ممتلكاته، أو أشياء تخصه

(ناجي عبد العظيم، سعيد مرشد. 2009. 39)

هذه بعض أنواع السلوكيات العدوانية المتداولة بالتراث النظري لسيكولوجية الظاهرة وحيث اختلف الباحثون في تصنيفهم للعدوان كل حسب توجهه وانتمائه. وقد حاول Boss التركيز في تصوره على التميز بين عدوان الأدميين و عدوان الحيوانات حسب رأي الباحثة والجمع بين عدد من هذه الأنواع.

فالعدوان الأول ليس من الضروري أن يكون بدنيا أو ماديا فقد يكون لفظيا، كما أنه ليس من الضروري أن يكون مباشرا فقد يكون غير مباشر ثم انتهى إلى تصنيف من ثماني فئات يرتكز على ثلاثة محاور هي: لفظي- غير لفظي، ومباشر - غير مباشر، ناشط- سلبي، أما الفئات الثماني فهي: البدني المباشر النشط (كضرب فرد)، و البدني غير المباشر النشط (كنصب شرك لآخر بغية إيذائه)، و البدني السلبي المباشر (مثل إعاقة مرور مسيرة أو اعتصام)، والبدني السلبي غير المباشر، و اللفظي النشط غير المباشر (كترويج إشاعات مغرضة) واللفظي السلبي المباشر (كرفض الحديث) واللفظي السلبي غير المباشر مثل الموافقة على شيء سواء عن طريق المشافهة أو التصديق كتابيا. (حسين محي الدين أحمد و آخرون . 1983. 82)

## رابعاً: المرامي و النظريات المفسرة للسلوك العدواني:

## 1- مرامي السلوك العدواني:

يؤكد معظم الباحثين على أن التعريف الوافي لحقيقة السلوك العدواني لا بد أن يشير إلى غرض المهاجم، وعلى ذلك وبالرغم من أن كل رائد نظرية تقريبا يوافق على أن السلوك العدواني غرض مقصود، فليس هناك إجماع على أي الأهداف التي يسعى العدوان إليها، والمقصود أساسا توجيه الأذى الى ضحايا أم يحاول أن يفعل أشياء أخرى؟

ويمكن توضيح بعض أهداف السلوك العدواني في النقاط التالية:

## 1-1 أهداف غير مؤذية وغير ضارة:

يعتقد عدد من علماء الاجتماع أن معظم العدوانية تدفعها أكثر من رغبة لإلحاق الأذى بأحد الضحايا، والغرض الأساسي هو أن المعتدي يتصرف بطريقة.

هذا المنظور يؤكد أن للمعتدي هدف آخر، أو ترسيخ هواية محبة، ويذكر ليونارد Leonard. و كمثلا على هذا النوع أن رجلا غضب غضبا شديدا بسبب ملاحظة بنت زوجته وفي ثورة غضبه ضربها.

إن هذا الاعتداء مدفوع الى حد لا بأس به بواقع داخلي، أو بهدف المسيء. على النقيض يؤكد علماء الاجتماع على أن هناك أهداف معينة غير الأذى، يظهر الرجل أنه بضربها يؤكد على سيطرته ويعلمها عدم المضايقة مرة أخرى.

## 2-1 الإكراه والإجبار:

أكد باترسون Patsen وجيمز تديتش Jamestedesch أن العدوان في الغالب محاولة إكراه فالمهاجم يلحق الأذى بأشخاص آخرين في محاولة التأثير على سلوكهم لإجبارهم على أن يفعلوا ما يريد. (عصام عبد اللطيف العقاد. 103.2001)

## 3-1 إدارة الانطباع:

تما لآراء مدرسة فكرية أخرى فالعدوانيون يهتمون أساسا فيما يضمنه الآخرون بهم، والدراسات التي أجريت على عصابات من الشباب الذين يمارسون العنف والعدوان، لوحظ أن الكثير من هؤلاء الأفراد يهتمون بسمعتهم بصورة كبيرة، وقد تأثر هانزتوك Han stosk بهذا النوع من الاهتمام في دراسة المقابلة المشهورة التي أجراها عن الرجال المسجونين بسبب أعمال العنف، وجد أن هؤلاء الشباب مثيرون لصورة الذات ولتصوير الانطباع عن أنفسهم لأنهم مرعبون وبلا خوف، ويمتلكون الجرأة. وقد توسع عالم الاجتماع ريتشارد فيلسون Richard Felson في تفسير عمق التفكير للعدوان كمحاولة لإدارة الانطباع، وفي تحليلها كان معظم الأشخاص يعتقدون أن التحدي الشخصي والعداء يحو الهوية السلبية للذات.

## 4-1 العدوان الذاتي "الوسيلة":

بالرغم أن العدوان يتضمن دائما الأذى والضرر فليس هذا دائما هو الهدف الرئيسي، فيمكن أن يكون الهدف التفكير عند الاعتداء على الضحايا، فالقاتل المحترف الذي يتم تأجيده جانب مجموعة من المجرمين يمكن أن يحاول أن يقتل شخصا ما، ولكنه يفعل ذلك للحصول على مبلغ من المال وهكذا، فرغم أن المعتدين في نينهم الحاق الأذى بالهدف أو حتى قتله فليس هذا هو غرضهم الأساسي.

## 1-4 العدوان الانفعالي:

يؤدي عدد من علماء النفس الاجتماعي على وجود نمط من العدوان يهدف الى الايذاء، فان فكرة العدوان الانفعالي تخبرنا بأن العدوان يمكن أن يكون ممتعا لدى الأشخاص الذين يلحقون الأذى بالآخرين عندما يكونون مكتئبين، ويشعرون بالسعادة عندما يحققون هذا الهدف، وربما يجدون متعة ورضا في ايذاء ضحاياهم ما داموا لا يعانون من نتائج سلبية.

ويفرق علماء النفس بين العدوان الوسيلي والانفعالي:

- العدوان الوسيلي عقلائي، وسلوك يسهل فهمه.

- العدوان الانفعالي استرشاد بالفكر الواعي، وغير عقلائي الى حد كبير. (خولة أحمد يحيى).

(192.2000)

فالعدوان يعمل على خفض القلق و التوترات الناشئة عن النزوع له ويعمل كذلك على الدفاع ضد الأخطار التي تواجه الإنسان، و مصادر الألم المحيطة به إضافة إلى الحصول على حاجات الإنسان للحب. فالعدوان ضرورة من ضروريات الحياة للإنسان سواء كان بشكله المفيد المتمثل في بقاء الإنسان و نموه على وجه الأرض أو بشكله التصريفي المتمثل (بالنميمة- المكر- الشائعات- السخرية... وغيرها) وذلك عندما لا يستطيع الإنسان المواجهة المباشرة مع موضوع العدوان (عدوان إزاحي) ينقل العدوان إلى الحلقة الأضعف في حياة الإنسان و التي يستطيع أن يصب عليها عدوانه و هجومه.

## 2- بعض النظريات المفسرة للسلوك العدواني:

النظريات هي الإطار النظري المرجعي الذي يعود إليه الباحث من أجل إيجاد تفسير للسلوكيات التي يراد البحث فيها و دراستها، وهذه النظريات تعتمد في تفسيرها على زوايا مختلفة

فكل نظرية تفسر السلوك من زاوية خاصة ، فمنها من يركز على الجانب النفسي، و الأخرى تعتمد على الجانب الاجتماعي و هكذا، وعليه سنتطرق لبعض هذه النظريات التي أعطيت تفسير للسلوك العدواني و ستعرض الباحثة أبرز وجهات علماء النفس في تفسير السلوكيات العدوانية ، وهي كالتالي:

## 1-2 نظرية التحليل النفسي:

وهي النظرية التي اعتمدت في تفسيرها للسلوك العدواني على الجانب النفسي وجعلت منه المنطلق النفسي لتفسيرها ، حيث انطلق فرويد في تفسيره للسلوك العدواني من أن الإنسان مفضوارة على الشر، وأنه ميال إلى العدوان، وأنه يستوجب على الإنسان توجيه هذا العدوان إلى الآخرين لكي يجنب نفسه التحطيم الذاتي.

يرى فرويد أن مصدر العدوان لا يعود فقط إلى كبت الليبدو (الطاقة النفسية الجنسية) في غريزة الحياة، بل الاعتقاد بوجود دافع أساسي آخر بالإضافة إلى الدافع الجنسي و هو دافع الاعتداء أو غريزة الموت وهي تعمل دائما من أجل تدمير الذات فالحياة كفاح بين غريزة الحياة و دافعها الحب و الجنس، والتي تعمل من أجل الحفاظ على الفرد، وبين غريزة الموت و دافعها العدوان و التدمير و الانتحار، وهي غريزة تحارب دائما من أجل فناء الإنسان، و تقوم بتوجيه العدوان المباشر خارجيا نحو تدمير الآخرين.(جاء الله أشرف حكيم فارس.1999.115)

لا تجد هذه العدوانية الداخلية مخرجا و تنفيسا لها فإنها تنعكس إلى داخل الشخص مما يؤدي إلى نتائج و عواقب غير سارة . (إلهام عبد الله محمد الإيراني. 2005. 40)

ولقد رفض معظم التحليليون الجدد نظرية فرويد عن غريزة الموت ، إلا أنهم تقبلوا فكرة العدوان بوصفه غريزة فطرية، ومن أشهر الذين عارضوا فرويد في ذلك ميلاني كلاين التي أولت اهتماما خاصا بالعدوان فالبنسبة لها لم تكن غريزة الموت فطرية، ولكنها حقيقة ملموسة، فإن



مشاهدتها الإكلينيكية أقتعتها بأن غريزة الموت كانت غريزة أولية، وحقيقية يمكن مشاهدتها فالطمع و الحسد تهدف إلى العدوان و التدمير، والرغبات المرتبطة بالعدوان تهدف إلى :

✚ استحواذ على الخبر "الجشع".

✚ إزالة المنافس "الغيرة".

✚ أن يكون طيبا "الحسد". (عصام عبد اللطيف العقاد. 103.2001)

وهي لا ترى أي جانب إيجابي في هذا العدوان إذ أن هدف العدوان هو التدمير و الكراهية. ففي الأهداف الثلاثة يلاحظ أن تدمير الشيء وصفاته أو ممتلكاته يمكن للفرد من الوصول إلى إشباع الرغبة للعدوان، فإذا أحببت هذه الرغبة فستظهر الكراهية بدلا عنها، ومن ذلك انطلق غولد Cold إلى اعتبار التلاميذ الذين يفشلون في دراستهم، يلجؤون إلى التورط في السلوك الانحرافي، أو العدوانية مع أقرانه المنحرفين أو العدائين. (عصام عبد اللطيف العقاد. 103.2001)

ويرى أدلر أن العدوان أكثر أهمية من الجنس وقد سماه بإرادة القوة ، حيث ربط القوة بالذكور و الضعف بالأنوثة إلا أنه تخلى بعد ذلك عن إرادة القوة مفضلا عنها الكفاح في سبيل التقدم، واعتبر أن الهدف النهائي للإنسان أن يكون عدوانيا قويا متفوقا لذلك يرى أن العدوان هو الدافع الأساسي في حياة الفرد و الجماعة، وأن الحياة تنحو نحو مظاهر العدوان المختلفة من سيطرة وتسلط وقوة وأن العدوان هو أساس الرغبة في التمايز والتفوق. (عبد الرحمن، محمد السيد. 177.1999)

كما عد أدلر القوة أو العدوانية المبالغ فيها بمثابة تعويض زائد للإحساس بالنقص. (منصور طلعت و آخرون 2001. 35)

وكانت هورني واضحة في رفضها لكل من غريزة الموت و الحياة، إذ عزت و أرجعت العدوانية و الكراهية لاستجابة الفرد للقلق الأساسي، فتفاعل كل أعضاء الجماعة لا يخرج كما تقول (هورني) عن كونه أحد المظاهر الثلاثة التالية:

- التحرك نحو الناس، و يرافقه محاولة إظهار الحب و القرب من الناس و الاعتماد عليهم.
- التحرك ضد الناس، التي تظهر على صورة مظاهر كراهية و عدوانية تتمثل بالقطعية و المعارضة و الشعور بالعداء .
- التحرك بعيدا عن الناس و يصاحبه التمرکز حول الذات و الشعور بالعزلة و الميل إلى ممارستها. (إلهام عبد الله محمد الإرياني. 2005. 41)

فالشخصيات العدائية في تحركها المستمر ضد الآخرين تكون على العكس من النوع المتوائم (التحرك نحو الناس) إذ يعيش هؤلاء الأفراد في العالم كما يرونه، وكل فرد فيه عدواني إلا أن لأكثر مكرما هو الأكثر صلاحية للبقاء، ولذا فإنهم يرون العالم كغابة يكون فيها التفوق و القوة والضراوة و الشراسة من أعظم الفضائل ومع أن دافعهم هو نفس دافع النوع الأول (التحرك نحو الناس) وهو تخفيف حدة القلق الأساسي إلا أن الشخصيات العدائية لا تظهر أبدا نفس الخوف الواضح من الرفض لذلك يسلك هؤلاء بطريقة عنيفة مسيطرة بدون أن يولون الآخرين أي اهتمام. (شيلتز دوان. 1983. 104)

أما إريك فروم (Fromm) فقد فسر العدوان على أنه الحاجة إلى التعالي حيث يشير إلى حاجة الإنسان إلى الإرتفاع فوق طبيعته الحيوانية ليكون شخصا خلاقا بدلا من أن يظل مخلوقا وإذا ما أحبطت هذه الحاجة إلى الخلق و الإبداع فإن الإنسان لن يصبح حرا، و يشير إلى أن الحب و الكراهية ليسا دافعين متناقضين، وإنما كلاهما يمثلان وجهان لحاجة واحدة هي الحاجة إلى التعالي فوق الطبيعة الحيوانية، فالحيوان لا يستطيع أن يحب أو يكره و لكن الإنسان يستطيع ذلك. (محمد سوي رقت. 2008. 76)

وقد قسم إريك فروم (Fromm 1973) كما أشار فايد (2001) السلوك العدواني

إلى نوعين:

- السلوكيات العدوانية الموجهة ضد الذات مثل: الانتحار.
- السلوكيات العدوانية الموجهة ضد الآخرين مثل: القتل، الضرب، إلحاق الأذى والضرر بالمتلكات. (فائد حسين علي. 21.2001)

ما يستخلص أن فرويد يرجع السلوك العدواني لغريزة الموت و المحللين الجدد قد لا يختلفون عنه في أن هذا السلوك غريزي عند الإنسان. فميلاني كلاين ربطت بينه وبين الجشع والحسد و الغيرة. أما أدلر فقد أعطى اهتمام أكثر للعدوان فأسماه (إرادة القوة) و اعتبر أن القوة و العدوانية المبالغ فيها بمثابة إحساس زائد بالنقص.

أما عن هورني فقد كانت واضحة في رفضها لكل من غريزة الموت و الحياة، وتركيزها على القلق الأساسي كعامل بارز للعدوانية عند الفرد والذي يدفع الإنسان العصبي يلتزم بأحد الأنماط الثلاثة دون أن يستطيع التحول عنها وهي (التحرك نحو الناس ، الإعتداء عليهم، أو التحرك ضدهم و الشعور بالعداء نحوهم) بينما يكون الإنسان الاعتيادي قادرا على تحويل اتجاهه و تقبله تبعاً للظروف المحيطة به .

فالسلوك العدواني إذا حسب هذا التوجه غريزة فطريقة موجودة في الإنسان منذ الولادة،

ولا بد من تفرغ هذه الغرائز عن طريق سلوك مقبول اجتماعياً يعرف بالإعلاء حسب فرويد

## 2-2 النظرية السلوكية:

لقد اختلفت وجهة نظر السلوكية عن وجهة نظر التحليل النفسي فهي ترى أو تفسر السلوك العدواني على أنه مكتسب، وأن العدوانية هي عادة المهجوم لدى الشخص سواء كان لفظياً أو مادياً ، حيث أن الفرد يكتسب عاداته من خلال تعلمه، وأن الشخصية تنظم معين من

العادات التي يكتسبها الفرد من المحيط الذي يعيش فيه حسب هذه النظرية. وأن الانسان يتعلم العدوانية حينما يجد فيها الوسيلة التي تحقق له رغباته .

فاذا ما حقق له هذا السلوك حاجاته يتم اتخاذه كوسيلة للحصول على ما يريد، فمثلا يجد مراهق ضرب زميله وحصل منه على ما يريد عن طريق العدوانية، فانه يكرر سلوكه العدواني مرة أخرى، لكي يحقق هدفا جديدا. (خولة أحمد يحيى. 2000. 189)

وتتفرغ النظرية السلوكية الى نظريتين، الأولى نظرية الإحباط والثانية هي نظرية التعلم الاجتماعي:

## 2-2-1- نظرية الاحباط –العدوان- لدولار و ميلر 1939

أكد أصحاب هذه النظرية أن الاحباط ينتج دافعا عدوانيا يستثير سلوك ابناء الآخرين، وأن هذا الدافع ينخفض تدريجيا بعد الحاق الأذى بشخص آخر.

وأن هذه العملية تسمى بالتنفيس أو بالتفريغ، ويعني ذلك أن الاحباط يؤدي حتما الى العدوان، وأن العدوان يفترض دائما أن يكون مسبوقا بالإحباط. غير أن اتباع هذه النظرية قد عدلوا الفرض، واعتبروا أن العدوان محصل للغضب، وأن أسباب هذه الأخيرة كثيرة منها الاحباط والشعور بالظلم والجوع... و ان الاحباط لا يؤدي الى العدوان بشكل مباشر ولكنه يؤدي الى الغضب مما يجعل الفرد مهيا للقيام بالعدوان. (سامي محمد ملحم. 2007. 155)

ويعرف دولارد وزملاؤه : الاحباط بأنه تلك الحالة التي تحدث عندما يكون هناك تدخل يحول دون تحقيق الهدف، وهو يرى أن الاحباط دالة لثلاث عوامل:

1 أهمية الهدف بالنسبة للفرد أو شدة الرغبة في الاستجابة.

2 كون الطريق المؤدي الى تحقيق الهدف مغلق تماما.

3 عدد المرات التي تعيق الجهود المبذولة من أجل تحقيق الهدف أما روتش RUSH يميز ثلاث أنواع من الاحباط:

1- الاحباط البيئي: ينشأ عندما يواجه الفرد عقبة في البيئة تفوق اشباع حاجة ما.

2- الاحباط الشخصي: ينشأ عندما يكون عند الفرد بعض الخصائص الجسمية أو الشخصية التي تمنعه من اشباع حاجاته وطموحاته.

3- احباط الصراع: ينشأ في حالة مقارنة بين الحاجات ، ويتحتم عليه أن يختار حاجة واحدة فقط ، وكل استجابة تشبع حاجة من حاجاته ولكنها تمنع اشباع الحاجة الأخرى .(محمد علي عمارة.2008.47)

فلقد تناول "دولار" Dollar نظرية الإحباط- العدوان في ضوء نظرية المثير والاستجابة حيث يرى أن العدوان دافع غريزي داخلي ولكن لا يتحرك بواسطة غريزة بل بتحريض من مثيرات خارجية ولذا يشير دولار وفقا لهذه النظرية إلى أن حدوث السلوك العدواني دائما يفترض وجود الإحباط و أن الإحباط دائما يؤدي إلى العدوان. (فتياني أبو المكارم السيد حجازي. 2008.38).

ويذكر "عبد السلام عبد الغفار" أنه عندما يزيد الإحباط تزداد الرغبة في السلوك العدواني و إزدياد هذه الرغبة يعني توجيه جزء من الطاقة النفسية لدى الفرد نحو السلوك العدواني ضد مصدر الإحباط.(عبد السلام عبد الغفار.1983.115)

ولكن ميلر 1941 أعاد تصحيح هذه النظرية حيث أدرك أن هناك استجابات أخرى للإحباط، فبالإضافة إلى حدوث العدوان نتيجة الإحباط إلى انه قد يحدث أيضا استجابات أخرى للإحباط كالانطواء و الانسحاب والاكتئاب إلى ان ميلر استمر في اعتقاده أن الاستجابة العدوانية تصدر بدافع وتحريض من الإحباط.(فتيان أبو المكارم السيد حجازي. 2008.39)

## 2-2-2 نظرية التعلم الاجتماعي: لندورا 1973

ترى هذه النظرية أن السلوك العدواني يتم تعلمه كنتائج لعمليات التفاعل الاجتماعي، بحيث يكتسب الأفراد هذا السلوك من خلال التقليد و النمذجة.

لأطفال يلاحظون سلوكيات والديهم وأقاربهم ومعلميهم، ويعملون على تقليدها، كما يلمون أنماط السلوك بما فيها العدوانية من خلال مشاهدة الأفلام والمسلسلات.

ففي هذا الصدد أظهرت النتائج العديد من أبحاث ودراسات العالم المشهور ألبرت باندورا أن الأطفال والأفراد على حد سواء يتعلمون أنماط السلوك العدواني من خلال مشاهدة النماذج وتزداد احتمالية التأثير بالنماذج في حال توفر الدافعية لدى الأفراد في تعلم مثل هذا السلوك، ولاسيما عندما تكون نتائجه التعزيزية واضحة ومؤثرة فيهم. (عماد عبد الرحيم الزعفل. 2006. 170)

ولقد أكد باندورا أن الفرد يتعلم السلوك من خلال الملاحظة والنمذجة من خلال التجربة ، قام بما على أطفال الروضة من خلال مشاهدة العنف أو العدوانية على الدمية من طرف الباحث، وأسفرت نتائجها الى أن الفرد يتعلم السلوك العدواني. (طه عبد العظيم حسين. 2007. 218)

و تفترض نظرية التعلم الاجتماعي أن السلوك العدواني لا يشكل فقط بواسطة التقليد و الملاحظة، و لكن أيضا بوجود التعزيز وأن تعلم العدوان عملية يغلب عليها الجزاء أو المكافأة التي تلعب دورا هاما في اختبار الإستجابة بالعدوان و تعزيزها حتى تصبح عادة يلجأ إليها الفرد في أغلب مواقف الإحباط. (فتياتي أبو المكارم السيد حجازي. 2000. 40)

من خلال هذا الاستعراض المختصر يمكن القول أن اكتساب العدوان كسلوك ليس بهذه البساطة التي تصورها لنا هذه النظرية، لأن الاكتساب في مجال الشخصية لأي سلوك أو فكرة إنما هو نسبي كما أنه ليس من الضروري أن العدوان الملاحظ يؤدي إلى تعلم السلوك العدواني .

### 3-1 النظرية الفنونولوجية :

علم النفس الظاهراتي مدرسة في علم النفس تهتم أساسا بدراسة السلوك من وجهة نظر الشخص نفسه الذي هو مركز الخبرة و البصيرة . (منصورة طلعت و آخرون. 2001. 475)

وفي دراستها للعدوان تركز على السياق النفسي الاجتماعي للشخص العدواني و الظروف و المتغيرات التي أدت به إلى إعاقة نموه و إلى استخدام العنف و العدوان للتعبير عن ذاته و تحقيقها بالتصدي لهذه الإعاقة التي تحول تحقيق ذاته. (سيد عبد العال. 1988. 139)

ويرجع روجزر السلوك العدواني إلى تشوه خبرات الفرد عن نفسه. مما يعيق نموه، ويعتقد أن الخبرة هي أساس تكوين مفهوم الفرد عن ذاته. فالفرد يكافح و يناضل ليحافظ على مفهومه لذاته، وعندما ينسجم مفهوم الذات مع قوته الفطرية يكون الفرد متفتحا و يكتسب خبرات جديدة بنفسه ومن البيئة المحيطة به، و هكذا تنمو إرادته لتحقيق ما يرغب أن يكون عليه، وهو يرى أن من أسباب السلوك العدواني تأثير الفرد بأسلوب التربية المشروط، أي عندما يكون الفرد كما يريد له الآخرين وهنا تكون مشاعره زائفة فتحل محل مشاعره الأصلية، مما يترتب عليه صراع بين المشاعر الزائفة و المشاعر الأصلية لديه و صراع الذات. وهنا يجب مساعدة الفرد على إعادة تنظيم خبراته، و حذف مالا ينسجم مع مفهومه لذاته في أجواء آمنة. (أبو عطية، سهام درويش. 2002. 104)

ومن أهم الإعاقات التي تراها هذه النظرية دافعا للسلوك العدواني شعور الفرد بالفوارق الطبقيّة بالغة الحدة التي تعوقه دون تحقيق ذاته، لذا فهو يعتدي بالتخريب و التدمير على نواحي

هذه الظروف كما تتبدى في مظاهر كثيرة في محيطه الاجتماعي. (سيد عبد العال.1988.139)

### 3-2 النظرية البيولوجية:

تم هذه النظرية بالعوامل البيولوجية في الكائن الحي كالصبغيات و الجينات الجنسية و الهرمونات والجهاز العصبي المركزي و اللامركزي والغدد الصماء و التأثيرات البيوكيميائية و الأنشطة الكهربائية في المخ.

فقد أشارت دراسات "مارك" Mark 1970 وماير Mayer 1977 إلى أن هناك مناطق في أنظمة المخ وهي الفص الجبهي والجهاز الطرفي مسؤولة عن ظهور السلوك العدواني لدى الإنسان، ولقد أمكن بناء على ذلك إجراء جراحات إستئصال بعض التوصيات العصبية في هذه المنطقة من المخ لتحويل الإنسان من حالة العنف إلى الهدوء. (فتياني أبو المكارم السيد حجازي.2000.42).

أما بيتنافون ديربلان (1997) Bettinavon Derpahlen فقد توصل إلى أن زيادة نسبة الكورتيزول (Cortisol) أثناء حالات الضغط لها صلة قوية بالعدوان. وقد أشار هذا الباحث إلى أن العلاقة بين هرمون التستوسترون (Testosterone) والعدوان واضحة، وكان أعلى ارتباط له بالعدوان اللفظي وكانت قيمة ارتباطها (0.39) وقد أكدت دراسته على العلاقة بين الهرمون و العدوان عند المرأة. و نتائج دراسته تدل على أن هذا الارتباط يمكن ملاحظته في النساء اللواتي يتمتعن بصحة جيدة قبل الدورة الشهري. (إلهام عبد الله محمد الأرياني. 2005. 37،38)

وتبين أن غلبة كروموزوم الجنس (XY) يؤدي إلى ظهور السلوك العدواني، وليس (XY) كما هو الحال عند الأشخاص العاديين إلا أن نتائج هذه الدراسات لم تكن حاسمة كما يشير



(Jorvik) عام 1973 في التدليل على أن اضطرابات الهرمونات و الخلل الكروموزوم الجنسي مسيبان فطريان لعدوانية الإنسان فمن متابعة حالات (550) طفلا ولدوا بثلاثي الجنس (xyy) لوحظت العدوانية عند طفل واحد منهم فقط مما يعني أن معظمهم ممن ولدوا بثلاثي الجنس ليسوا عدوانيين بالفطرة. يضاف إلى هذا أن معظم المجرمين لا يعانون من اضطرابات الغدد ولا من خلل الكروموزومات. (نصر سميحة. 1996. 9)

### 3-3 النظرية المعرفية :

يركز اب النظريات المعرفية في دراستهم للعدوان على الكيفية التي يدرك بها الشخص والتي يفكر بها المحرض على العدوان وكذلك على الكيفية التي يفسر بها سلوك الشخص الآخر، و الكيفية التي يفسر بها الموقف ككل.

فالسلك العدواني قد يتوقف فهمه على ما إذا كنا نفسر الموقف و سلوك الشخص الآخر على أنه عدوان مقصود موجه تجاهنا أم أنه مجرد خطأ غير مقصود؟ فالعدوان ليس أمرا حتميا فلكونه سلوك ما يزال يتقبل التغيير و التعديل. ونظرا لكونه ينشأ نتيجة لظروف اجتماعية تدفع إلى زيادته، لذلك فإن الفرد لديه القدرة على أن يقلل من مستوى عدوانيته و كذلك يضبط أشكال سلوكه العدواني. (صالح قاسم حسين. 1999. 17)

و أسباب العدوان لا تكمن عادة في الموقف المباشر الذي انفجرت فيه الممارسات العدوانية بل أنها نتاج لتراكمات متنوعة تتم خارج هذا الموقف لذا فإن الترشيد الصحيح لهذا النوع من العدوان لا يمكن أن يتأتى من خلال نصائح جزئية تنصب فقط على تحسين أساليب معالجة الموقف المباشر فقط، بل ينبغي أن يمتد إلى الجذور العميقة التي تقع حتما خارج حدود الموقف المباشر. (إلهام عبد الله محمد الأرياني. 2005. 55)

ويرى المعرفيون أن معظم الاضطرابات و الاستجابات العاطفية أو الانفعالية المرتبطة بعدم التكيف تقوم على تمسك الفرد بأحد المعتقدات غير العقلانية الأساسية أو أكثر، حيث ترتبط هذه المعتقدات اللاعقلانية ارتباطا وثيقا بكل من (الغضب- العدوان- القلق- الاكتئاب) ومن ثم كانت طريقتهم العلاجية للتحكم في هذا النوع من السلوك العدواني عن طريق التعديل الإدراكي .  
(إلهام عبد الله الأرياني. 2005. 55)

لذلك فإنه من غير الممكن عزل الاضطرابات التي تصيب الأفراد عن الطريقة التي يفكرون عن ما يحملونه من آراء و اتجاهات و معتقدات نحو أنفسهم ونحو المواقف التي يتفاعلون معها.

فهذا الاتجاه الجديد في علم النفس و الذي ظهر في النصف الثاني من القرن العشرين يحاول معرفة أسباب الظواهر و ربطها بإدراكات الأشخاص للواقع الذي يعيشون فيه و تصورهم لماضيهم. و يمكن اعتبارها نظرة متكاملة (ربط الماضي بالحاضر و توقع المستقبل) تسمح للدارس بمناقشة تلك الظواهر و الوصول إلى حلول علمية مقبولة حسب رأي الطالبة الباحثة.

وفي نهاية مجمل الحديث عن النظريات المفسرة للسلوكيات العدوانية، يمكن الإشارة إلى أن الاتجاه الحديث يدعو إلى التكامل بين وجهات النظر المختلفة. فبالرغم من الاختلافات الحاصلة بين الباحثين في إرجاعية السلوك العدواني إلى عوامل مختلفة متباينة من التكوينية إلى السيكولوجية و السوسيولوجية وكذا المعرفية إلا أن التفسير الأشمل و الأرجح يؤكد على تشارك و تكامل كل العوامل و المحددات و أهمية كل منها من فرد إلى آخر فإكتساب السلوك أمر ليس بهذه البساطة إذ أن هناك العديد من العوامل التي تساعد على اكتساب هذا السلوك. و الباحثة بالرغم من اتفاقها مع هذا الاتجاه التكاملي إلا أنها تركز و تعطي أهمية أكبر للعوامل النفسية و الاجتماعية.

## خلاصة الفصل :

مما سبق يتضح أن السلوك العدواني من اضطرابات السلوك المتميزة بنمط التكرار والاستمرارية بالسلوك الاجتماعي أو العدواني أو المعاند، وطريقة التعبير عنه مختلفة فقد يجيء بشكل لفظي أو بدني، وقد يكون صريحا أو ضمنيا ، وهذا الاضطراب لا يمكن حدوثه إلا بتوفر جملة من العوامل المتداخلة والتي تعتبر سبب وفرصة لحدوثه . فمنها العوامل النفسية كالإحباط والغيرة والشعور بالنقص والتعزيز ... وكذا العوامل الاجتماعية حيث نجد البيئة والظروف الاجتماعية والأسرية لها تأثير قوي وبالغ على نمو الفرد، فكلما كانت التنشئة الاجتماعية والعوامل المحيطة سيئة وغير ملائمة لإحتياجات الحدث كانت شخصيته غير سوية وضعيفة ويصبح أكثر عرضة للاضطرابات السلوكية، وعلى رأسها السلوك العدواني . ومن أهم الدراسات التي أكدت ذلك دراسة "باندورا" Bandura ودراسة "هارتوب وهيمنو" Hameno et Himeno كما أن بعض الأدلة الحديثة تبرز أهمية الوراثة في نمو السلوك العدواني وتحديد مظاهره .

أما عن الاتجاه المعرفي فقد أكد أن معظم الاضطرابات السلوكية هي نتائج لعدم التكيف كنتيجة لتمسك الفرد بأحد المعتقدات غير العقلانية الأساسية أو أكثر ،حيث ترتبط هذه المعتقدات اللاعقلانية إرتباطا وثيقا بكل من (الغضب-العدوان ...) ومن ثم كانت طريقتهم العلاجية مرتكزة على التعديل الإدراكي . وعن الإتجاه الحديث فيدعوا للتكامل بين وجهات النظر المختلفة .

## سيكولوجية العلاج الأسري

توطئة

أولاً : العلاج الأسري

- التعريف بالعلاج الأسري
- المعايير الأساسية لتوظيف العلاج الأسري
- أهداف العلاج الأسري
- مهام المعالج النفسي الأسري
- نظريات العلاج الأسري
- مراحل العلاج الأسري

ثانياً : سيكولوجية العلاج الأسري البنائي

- فلسفة العلاج السري البنائي
- المفاهيم الأساسية للعلاج السري البنائي
- أهداف العلاج الأسري البنائي
- دور المعالج في النظرية البنائية
- فنيات العلاج الأسري البنائي

خلاصة الفصل

## توطئة :

يعتبر العلاج الأسري واحد من أهم أنواع العلاج النفسي الذي يوجه للأسرة ليغير أنماط تفاعلها بشكل يقلل من مشاعر الألم لدى أفرادها ليصبحوا أكثر قدرة على النمو في الاتجاه الأكثر ملائمة وإرضاء لهم.

ه العملية العلاجية تحمل في طياتها جملة من المبادئ والخطوات وجب اتباعها، ويحاول هذا الفصل بالدراسة والتحليل تناول تاريخية العلاج الأسري وأسس ومراحله وكذا إبراز أهم نظريات الأنساق في العلاج الأسري مع التركيز على النظرية البنائية لـ Minuchin كواحدة من النماذج المتطورة، بالتركيز على مفاهيمها الأساسية ضمن الإهتمام العام للمعالج، مع توضيح أهم أهداف هذا النموذج العلاجي، وكيف يمكن للمعالج أن يحقق هذه الأهداف.

## أولاً: العلاج الأسري

## I. التعريف بالعلاج الأسري:

يعتبر العلاج الأسري من المناهج الحديثة نسبياً في مجال العلاج النفسي، والذي جذب انتباه الكثير من المشتغلين بالعلاج الإكلينيكي خلال العقدين الآخرين من هذا القرن. (داليا المؤمن. 2008. 95)

و يعتبر هذا العلاج - كما يدل اسمه - على اعتبار الأسرة وحدة العمل العلاجي و ليس الفرد المريض، بمعنى أن المعالج يتعامل مع الأسرة ككل .

وهذا بفضل جهود بعض الأطباء النفسيين الذين برعوا في هذا التكنيك العلاجي - حينما كان العلاج الأسري موضوعاً لتقريرهم السنوي - كما بدأ انتشار العلاج الأسري عن طريق

برامج التدريب في المنظمات المهنية في الولايات المتحدة الأمريكية، و أيضا بالنشر في المجالات العلمية المتخصصة. (علي عبد النبي حنفي. 55.2006)

ومن العوامل التي أسهمت في نمو العلاج الأسري، حركة العلاج الجماعي خاصة في السنوات التي تلت الحرب العالمية الثانية. نظرا للحاجة الماسة لعلاج العديد من المرضى في فترة زمنية محدودة و تعتبر هذه الحركة الركيزة الأولية التي أدت إلى انطلاق حركة العلاج الأسري، و على الرغم من الاعتراف بأن العلاج الجماعي منهج عام لا يخص جماعة محددة كالأسرة، إلا أن الأسلوب الذي اتبعه المعالجون وهو وضع جماعة من الأفراد في جلسة واحدة مع معالج واحد، هو الذي خلق الفرصة لبروز فكرة علاج الأسرة كوحدة واحدة. وفي جلسات مشتركة. (علي عبد النبي حنفي. 55.2006)

وهو يمتاز في حالات كثيرة عن العلاج الجماعي في كون المتلقين للعلاج يكونون بالفعل وحدة كان لها كيانها من قبل العلاج. و الأسرة المضطربة تأتي إلى العلاج ومعها أنماط من الانحراف لها تاريخ سابق طويل. ومع ذلك فإن الأسرة التي تكون في حاجة إلى العلاج قليلا ما ترى نفسها مضطربة أو تعاني من مشاكل، بل أنها في أكثر الأحيان تفد إلى العيادة النفسية بطفل مضطرب تقدمه بوصفه السبب في أنهم قدموا إلى العيادة. (داليا مؤمن. 95.2008)

ولفهم العلاج الأسري بوضعه الحالي من المفيد أن نطلع على مساهمات الباحثين و العلماء بمختلف العيادات و المستشفيات النفسية .

و قد تطور العلاج الأسري بعد الحرب العالمية الثانية، وعلى الرغم من أهمية أسر المرضى راض نفسية قد تم الاعتراف بهم سابقا من قبل بعض الأطباء النفسيين. إلا أنهم كانوا ينظرون للبيئة الأسرية كنوع من السم للعميل، و غالبا ما كانت استجابات الأطباء النفسيين هي انتزاع

العملاء من أسرهم لكي يضمنوا استرداد شفائهم بعيدا عن التأثيرات المعادية المحتملة لبيئتهم الأسرية التي يعيشون فيها و يتأثرون بها . (فهد حمد المغلوث.1999.35)

و أصبحت مشكلات الأطفال تناقش ضمن السياق الأسري، وكانت هذه المشكلات هي المسيطرة وذلك لسيادة و انتشار نظرية التحليل النفسي في فترة 1904- 1940 م واعتبار أن المشكلات العاطفية و الانفعالية مردها للسنوات الأولى من عمر الطفل ،وما لهذه السنوات من آثار في الكبر. وكان التركيز في المعالجة على الطفل و مساعدة الأم التي كانت تعامل بأنها سبب المشكلة دون الأب . وأصبح التركيز على كيفية التعامل مع المشاعر المؤثرة على تنشئة الطفل و تعليمه أساليب جديدة. (أحمد عبد اللطيف أبو أسعد.2008.15)

ومن بين الأوائل الذين أشاروا إلى أهمية الأسرة في المحاولات العلاجية كان كريستيان ميدل فورت Christian Midelfort الذي نشر كتابه عام 1957 باسم الأسرة في العلاج النفسي The family in psychotherapy و ناثان أكرمان Nathan Ackerman (1971-1908) والذي صاغ كتابه "الحياة الدينامية النفسية للأسرة" "The psychodynamic of family life" عام 1957 والذي حلل فيه علاقة القوى أو العمليات العقلية و العاطفية الناشئة بخاصة في مرحلة الطفولة و أثرها على السلوك و الأوضاع العقلية بالحياة الأسرية و الذي يعتبر نقطة مهمة في تطور العلاج الأسري .(فهد حمد المغلوث.1999.38)

ولقد كان أكرمان طبيبا نفسيا (Psychiatrist)، تدرّب طويلا على أسلوب التحليل النفسي (Psychoanalysis)، لكنه استخدم في بدء عمله النموذج التقليدي في معالجة الأطفال و الوالدين، حيث كان الطبيب النفسي يقوم بمقابلة الطفل، و تقوم الأخصائية بمقابلة الأم وفي أوساط الأربعينيات بدأ أكرمان في مقابلة الأسرة جميعها لغايات التشخيص و العلاج، ولقد كان مدركا للقضايا الشعورية و اللاشعورية داخل الفرد و داخل الأسرة بالإضافة إلى القضايا التي تؤثر على الأسرة كلها، ونتيجة لذلك فقد اهتم أكرمان بالمؤشرات و التلميحات غير اللفظية كالتعبير

الوجهية و طريقة الجلوس و الهيئة العامة، و ترتيبات الجلوس، لأفراد الأسرة وذلك كأسلوب لتقييم مشكلات الأسرة، ولقد كان أكرمان في منهجه العلاجي متفتحا و صادقا، مباشرة ومشجعا للأسرة المشاركة، و التصريح عن أفكارهم و مشاعرهم كما يفعل هو أمامهم، كما أنه كان يستخدم في عمله العلاجي مع الأسر و الأطفال فنيات التحليل النفسي كالتحويل الذي يقوم به أفراد الأسرة و التفسير وكان يراقب حدوث التحويل المضاد العكسي من وجهة المرشد الأسري أيضا نحو أفراد الأسرة .

كما يعد ألفرد أدلر (1870 - 1937) Alfred Adler من المساهمين القدامى في العلاج الأسري، فقد لاحظ تطور الميول الاجتماعية داخل الأسرة كما بادر بإنشاء عيادات توجيه الأطفال في مدينة فيينا.

كما ساهمت الجهود التي بذلها باريك إريكسون (1902 - 1994) Erik Erikson وذلك من خلال تقديمه لنظرية التطور النفسي الاجتماعي. (جهاد محمود علاء الدين. 199.2010)

ولقد قامت العديد من المجموعات البحثية خلال فترة الخمسينات من القرن الماضي بدراسة أنماط الاتصال داخل الأسرة التي لديها فرد يعاني من الفصام، وقد نُجمت عن تلك الجهود البحثية المبادئ و المفاهيم التي تصف الطرق المختلفة وظيفيا للاتصال والارتباط داخل الأسرة. (جهاد علاء الدين. 202.2010)

ففي عام 1952 حصل جريجوري باسون Grogory Bateson على منحة لدراسة الاتصال و مستوياته المختلفة. وفي عام 1953 انضم إلى جي هيل Jay Heley وجون ويكلاند John Weakland والطبيب النفسي ويليام فراي William Fry وقد باشرت المجموعة عملها 1954 حول "مشروع لدراسة الفصام" وانضم دون جاكسون Don Jackson للمجموعة كمستشار و مشرف على العلاج النفسي للمصابين بالفصام والواقع إن العمل الذي



امت به هذه المجموعة كان له تأثير عميقا على تفكير عدد كبير من المعالجين الأسريين. (فهد

حمد المغلوث. 1999. 36)

وقد عرف هذا الفريق البحثي الأسرة بأنها نظام حيوي متوازن (Homestatic) من الضبط (Cybernetic) الذي يقوم أجزاؤه (أفراد الأسرة) بالتعاون و الاختلاف مع بعضهم البعض من أجل المحافظة على التوازن، بوسائل تتألف من الثقافات ،حلقات و دوائر من التغذية الراجعة السلبية المحفزة و الناتجة عن وقوع أخطاء كلما تقدم معلومات منحرفة ،مضخمة (الأخطاء) حول موضوع معين ( مثلا مناقشة بين فردين من أفراد الأسرة) و التحدي المرتبط بالانتقال إلى دورة جديدة من دورات حياة الأسرة كالمراهقة أو الزواج، يقوم الفرد من هذين الفردين بعمل عكسي منحرف Counter – deviation action (التغذية الراجعة السلبية المنشطة)، أيضا (كمثالا: يظهر هذا الفرد سلوكا يتضمن أعراضا مرضية معينة)، وبالتالي فإن توازن (Equilibrium) الأسرة الموجودة يعود ثانية للظهور (مثلا: يتم التغلب على التغيرات المهددة). وقد سيطر هذا التأكيد على أهمية توازن الأسرة في نظريات العلاج الأسري بشكل بارز خلال فترة الثمانينات. (جهاد محمود علاء الدين. 2010. 203، 204)

وفي عام 1959 تم تأسيس معهد البحوث العقلية الذي أسسه جاكسون في بالو ألتو Palo Alto على الرغم من أن جاكسون كان يعمل كمستشار لمجموعة باستون، إلا أن المعهد المذكور كان منفصلا، ولقد ساهم جاكسون بالكثير في تطور العلاج الأسري واستمر على هذا المجال بعد أن انحلت مجموعة باستون عام 1962.

وفي عام 1941 بدأ ثيودور ليدز Theodore Lidz في دراسة الأسر المصابة بمرض الفصام بمستشفى جون هوبكنز في بالتيمور. ثم انتقل فيما بعد إلى جامعة بيل ، ولقد تطرق لتعريف مفهوم Schism أي الشقاق الأسري و مفهوم Skew أي الميل المنحرف الذي يسيطر

فيه (الزوج و الزوجة) على الأسرة لدرجة ملفتة للنظر نتيجة لاختلال خطير في الشخصية في أحد الطرفين على الأقل. (فهد حمد المغلوث. 37.1999)

أما وين و زملاؤه (Wynne.Ryckoff & Hirsch) في دراستهم للأسر التي لديها فصاميون، أنه غالبا ما يوجد داخل تلك الأسر صراع بين حاجات الطفل لتطوير هوية ذات مستقلة، وبين الحاجة للمحافظة على العلاقات الحميمة القوية مع أفراد الأسرة و أطلقوا على هذه الحالة التبادلية المزيفة، وبالتالي يوجد داخل تلك الأسر تظاهر بالعلاقات المنفتحة الذي يهدف لإخفاء العلاقات المتباعدة بين أفراد الأسرة وبدلا من الارتباط بطريقة منفتحة حقيقية، نوم أفراد الأسرة بتطوير أدوار يستخدمونها للارتباط مع بعضهم البعض، ومن المعروف أنه بدون تطوير الإحساس بالذات. لا يستطيع الأفراد الارتباط بصورة جيدة مع الأشخاص الآخرين خارج إطار الأسرة. كما أنهم لا يستطيعون تطوير روابط حقيقية مع أفراد الأسرة الآخرين، و بالتالي فهم يرتبطون مع أفراد الأسرة الآخرين بصورة مزيفة. ومن جهة نظر "وين" يعد الفصام جزءا من الأسرة الكلية بدلا من كونه يخص فردا واحدا لوحده، لذا فإن التفاعل بين الأفراد و ليس اختلال الوظيفة النفسية الخاصة بالفرد هو المؤدي لتطوير السيكلوزوفرنيا (الفصام). (جهاد محمود علاء الدين. 205،206.2010)

ما يمكن استخلاصه من ما تم عرضه من البحوث و الدراسات أنه تم التوصل إلى أنماط الاتصال الغير السوية أو التي تخلق نوع من التوتر في السياق الأسري سواء بين الزوجين أو بين الوالدين و الطفل وهي دراسات تعلقت بأسر المرضى الفصاميين، وهذه الدراسات قد أحدثت تأثيرات هامة جدا ساهمت في تطور العلاج الأسري. والتي قد تحوي أنماط الاتصال داخل الأسر الأخرى.

ففي عام 1960 وسع موري بوين شمولية عمله العيادي، بطريقة عاج فيها أسر الأطفال ذات المشكلات غير الفصامية، فقد اكتشف أن الكثير من العمليات التي لاحظها هو وغيره على

الأسر المصابة بالفصام كانت أيضا موجودة في الأسر الأخرى. واستخدم عملية "القياس المتعدد" لفهم الارتباط بين القضايا المعقدة. ويحدث "القياس المتعدد" حينما يشترك عضو ثالث في الإجراءات المتبعة بين شخصين غالبا ما يكونان متزوجين وبدلا من أن يتصلا مباشرة مع بعضهما البعض، فإنهما يستخدمان وسيطا. أي كل منهما يتصل من خلال شخص ثالث متعدد والذي قد يكون الطفل نفسه. (فهد حمد المغلوث. 1999. 39)

ويعتبر عالم الأحياء بيرتالانفي Bertalanffy (1968) صاحب نظرية الأنساق العامة. والتي تصف الكائن الحي - بما في ذلك الأسرة - على أنه كيان يتألف من مكونات رئيسية متفاعلة، تتأثر كل واحدة منها بالأخرى، قد أوضح أن تفاعل الأجزاء يؤثر على أداء النسق ككل. ويعتبر مفهوم العلية الدائرية Circular Causality من أهم مفاهيم هذه النظرية، و برؤية العمليات الأسرية وفقا لهذا المفهوم، تغير التركيز من سوء الأداء الأسري من نطاق الفرد إلى نطاق الوحدة الأسرية ذاتها، وبالتالي استبعد بعض المفاهيم مثل كبش الفداء Scape goating (والذي فيه يتهم فرد ما على أنه سبب المشاكل الأسرية) ومفهوم التفكير الخطي Liner thinking (والذي يرى فيه أن حدثا ما هو سبب في حدث آخر). (علي عبد النبي حنفي. 2006. 56)

وهذا ما ساهم في العلاج الأسري لكونها تركز على وصف المحيط و السياق الذي تحدث فيه المشكلة فلم يعد التركيز يقتصر على العمل داخل الأسرة بعينه بل على النسق الأسري كله.

ويعد مينوشن مسؤولا إلى حد كبير عن تطوير المدرسة البنائية حيث يهتم المعالج البنائي مساعدة الأسرة على أن تنظم في وحدة بنائية لها حدود في علاقاتها (أنظمة فردية) داخل تلك الأجزاء، كما يهتم بإدراك حدود العلاقة بين وحدة الأسرة موضع الدراسة و المجتمع الأكبر.

ما سيتم تناوله بهذا البحث و بشكل مستفيض كون أن هذا النموذج من العلاج يعطي أهمية بالغة للمشكلة الأسرية داخل نطاقها البيئي بمعنى يربط المشكل بالبيئة المحيطة.

فالأبحاث التي أجريت على الأسر التي لديها أطفال فصاميون و جهود المحللين النفسانيين في توجيه الأطفال و التي ركزت على الأفراد في حد ذاتهم فلم يعد المريض هو فقط محور العلاج بل أصبح المريض داخل النسق الأسري . ومن هنا أصبح العلاج الأسري قاعدة آمنة ضمن العلاجات النفسية ونظرية الأنساق العاملة ساهمت بشكل بارز بالعلاج الأسري.

### • تعريف العلاج الاسري:

يمكن أن نعرف العلاج الأسري بأنه العلاج النفسي الاجتماعي للنسق الاجتماعي الطبيعي للأسرة مستخدما الوسط الأساسي مع التركيز على المقابلات الأسرية.

والعلاج الأسري عملية يتم من خلالها تغيير الأسرة ككل و أنماط تفاعلها حتى يستشعر أفرادها القدر الأقل من الألم، ويصبحوا أكثر حرية في أن ينموا في الاتجاه الأكثر ملاءمة و إرتياحا لهم.

وعلى هذا فالعلاج الأسري يعني أن الأسرة كلها وليس الفرد هي الحالة التي يتطلب العمل معها للعلاج. و هو على الأساس علاج نفسي اجتماعي يعمل على كشف المشاكل الناتجة عن التفاعل بين أعضاء الأسرة كنسق اجتماعي ومحاولة التغلب على هذه المشاكل عن طريق مساعدة أعضاء الأسرة كمجموعة على تغيير أنماط التفاعل المرضية داخل الأسرة. (علي الدين السيد واخرون .1999.142)

## II. المعايير الأساسية لتوظيف العلاج الأسري:

هناك شرطان يجب أن يتواجدا قبل التوصية باستخدام العلاج الأسري. وهذان الشرطان هما:

1 - دليل واضح على وجود (الخلل) أو (الخلل الوظيفي) في جماعة الأسرة .

2 - دليل واضح على ارتباط الخلل الوظيفي للأسرة بالمشكلات التي دفعت العميل إلى طلب المساعدة في العلاج أو التي يبحث لها عن حل بشكل عام.

ولكي تصبح تلك المعايير ذات قيمة، فإن مصطلحي "الضعف الوظيفي" و "الخلل الوظيفي" يجب أن يعرفا بوضوح، ولكن لسوء الحظ فليس هناك معايير متفق عليها لوظائف الأسرة، فبعض من التي يبدو عليها أنها تستخدم وظيفتها الأسرية بطريقة غير عادية تماما تظهر خالية من المشكلات العادية، في حين أن أسرا أخرى تبدو عادية نسبيا في الأصل و مع ذلك تفاجأ بأن لدى أعضاء تلك الأسرة مشكلات عيادية خطيرة.

و على الرغم من ذلك، يمكن تصور "الضعف الوظيفي" بأنه حالة يتواجد فيها أحد أفراد الأسرة غير قادر على أداء بعض أدواره الاجتماعية على المستوى المتوقع من باقي أفراد الأسرة ، أما "الخلل الوظيفي" فهو حالة يتواجد فيها أحد طرفي الأسرة فاقدا لقدرة على أداء بعض أدواره ويستمر في الاعتماد على الطرف الآخر. (فهد حمد المغلوث. 21.1999)

ويمكن القول أن الفرق بين "الضعف" و "الخلل" فرق في الدرجة و ليس في النوع و يترتب على ذلك بعض المضاعفات إذا أهمل تدارك الأسرة لعلاج الحالة. فلا بد من تقييم الأسرة ثم نقول نعم أو نقول لا للعلاج الأسري.

## جدول رقم 01 : استخدام العلاج الأسري

(داليا مؤمن. 2008. 99، 98)

نعم في حالة	لا في حالة
<ul style="list-style-type: none"> <li>- المشكلة تتعلق بالطفل أو المراهق.</li> <li>- يرى الزوجان أو أعضاء الأسرة أن المشكلة تتعلق بالأسرة.</li> <li>- المشكلة المقدمة هي مشكلة أسرية أو زوجية حقيقية تعرض أي من العلاقات الأسرية أو العمل أو الصحة أو قيام الوالدين بدورهما للخطر.</li> <li>- ظهور أزمة أو مرض أو فقدان عمل أو وفاة أو حتى مرحلة انتقال طبيعية في دورة حياة الأسرة.</li> <li>- حصول أحد أعضاء الأسرة على علاج نفسي (خاصة الإقامة بالمستشفى)</li> <li>- تحسن أحد أعضاء الأسرة أدى إلى مشكلة لدى فرد آخر.</li> <li>- فشل العلاج الفردي أو الجماعي لأحد الأفراد مع انغماس الفرد في مشكلة أسرية أو يحتاج إلى توضيح بعض الأمور الأسرية، أو هناك حاجة لتعاون الأسرة لتسمح للتعامل بالتغيير.</li> </ul>	<ul style="list-style-type: none"> <li>- يفضل أو يصر واحد أو أكثر من أعضاء الأسرة على خصوصية التقييم الفردي.</li> <li>- إذا كان ضروريا للأسرة أن تقوى محاولات أعضاء الأسرة للانفصال عن الأسرة كزواج الابن مثلا.</li> <li>- تفرق أعضاء الأسرة دون رغبة في التصالح فيما بينهم.</li> <li>- للأسرة تاريخ تخريب للجهود العلاجية ولا يرى بعض المعالجين الأسريين أن هذا مؤشر مفارق بل مزيد من التحدي (خاصة بالمهتمين بالعمل المفارق).</li> <li>- لا يتق الفرد المقدم للعلاج في رأي أسرته .</li> <li>- ظهور نوبات ذهان شديدة في الشخص المريض.</li> </ul>

## III. أهداف العلاج الأسري:

إن الهدف العام للعلاج الأسري لا يختلف عن أهداف أنواع العلاجات الأخرى والعمليات العلاجية المساعدة التي تستهدف تحسين الأداء الاجتماعي وإعادة التوازن وتحقيق التكيف بين أعضاء الأسرة.

فيهدف هذا المنهج العلاجي إلى تحسين أداء الأسرة كنظام، وذلك من خلال تقييمها أولاً كوحدة كلية ثم وضع خطة تسعى إلى تغيير العلاقات الشخصية المتبادلة بين أفرادها. (داليا مؤمن. 2008. 97)

ولذلك لجأ المعالجون لتحقيق الترابط بين الأنساق الفرعية للأسرة وتحقيق أهداف من خلال تعمق المعالج في دراسة التفاعل الأسري الذي يشير إلى الأحداث الظاهرة في الأسرة، وكذلك أنساق الاتصال بها. ومن بين الأهداف التي يسعى إليها العلاج الأسري ذلك الهدف الذي يتعلق بإعادة تنظيم تفاعلات الأسرة بالشكل الذي يساعدنا على الأداء المناسب لوظائفها وتحقيق أفضل درجات التكيف بين أعضائها. وحتى يتحقق ذلك الهدف ينبغي على المعالج أن يركز على بعض العوامل التي تهدد التفاعل الأسري والتي تمثل سوء التوافق لدى الأسرة. (محمد سلامة غباري. 1999. 7)

فالعلاج الأسري يعتبر عملية يتم من خلالها تمكن الأسرة من تغيير أنماط تفاعلها بشكل يقلل من مشاعر الألم لدى كل أفرادها ليصبحوا أكثر قدرة على النمو في الاتجاه الأكثر ملائمة و إرضاء لهم. و أن هذه العملية ترتكز عادة على إزالة المشكلات القائمة كوسيلة للتوظيف الإحباط والقلق وضعف الاتصالات الأسرية، وقد تضمن هذه العمليات تدعيم الاتصال وتبادل الأنشطة، وتكثيف الميكانيزمات الدفاعية العادية وأنماطها المستخدمة بواسطة الأنساق الأخرى داخل الأسرة.

ويمكن إيجاز أهم أهداف العلاج الأسري في النقاط التالية:

- 1- نمل على تحقيق التوازن للذات الأسرية، وذلك من خلال مساعدتها على بلوغ أقصى ما تمكثها ظروفها من إشباع لحاجات الأسرة ولحاجات أفرادها و تقوية بنائها اجتماعيا و نفسيا و اقتصاديا.
- 2- بوية القيم الإيجابية للأسرة و تدعيم قواعدها و مساعدتها على ترك و إهمال الجوانب و القيم السلبية التي تؤثر على الأسرة.
- 3- مساعدة أفراد الأسرة الذين لديهم مشكلات قد تحتاج إلى العمل معهم كأفراد لحل مشكلاتهم.
- 4- مساعدة الأسرة على تقوية روابطها الأسرية و مساعدتها على استعادة تماسكها.
- 5- تغيير أنماط الاتصال بين أفراد الأسرة ومعاونة الأسرة على مواجهة مشكلاتها و تحتاج الأسرة للمساعدة و التدخل عندما تواجه مجموعة من المواقف منها:
  - حدوث تغيير في بعض أدوار أحد أفراد الأسرة.
  - حدوث مواقف غير متوافقة في حياة الأسرة مثل حالات المرض و الهجر والطلاق والوفاة.
  - وجود إعاقة لدى أحد أفراد الأسرة مثل إصابة أحد أفرادها بالتخلف العقلي.

(فهد حمد المغلوث. 1999. 26)

فمن الضروري استخدام الأسلوب و النموذج العلاجي المناسب ذو الخلفية النظرية و العملية الواضحة لأن اقتحام المعالج مجال الأسرة بدون إلمامه ببناء نظري و عملي و خطة عمل يجد من كفاءته على تحديد مواطن القوى و الضعف و يصبح غير قادر على التدخل و تناول الأمور التي يتعامل معها تعاملًا علميًا مهنيًا و بالتالي الابتعاد عن تحقيق الأهداف المنوطة بالعلاج.



## IV. مهام المعالج النفسي الأسري:

يقوم المعالج الأسري أثناء تعامله مع الأسرة بمجموعة من المهام التي ترتبط بدوره، خاصة في البداية. حيث يعمل على تمكين الأسرة من حل المشكلات كما أن لمرحلة البداية بعض المهام الإجرائية التي يقوم بها الأخصائي، فهو يؤكد في بعض الجلسات على العمل التعاوني بين أعضاء الأسرة لتحقيق أهداف المقابلات وعلى الأخصائي أن يلاحظ كيف يكافح أوضاع الأسرة لحل المشكلة.

كما يجب على المعالج أن يكون لديه القدرة على التحكم في إدارة الجلسات الخاصة بالأسرة، وهذا يتطلب مهارة خاصة. كما يجب عليه أن يقيس مدى قدرة الأسرة على المشاركة في العلاج. وعليه أن يتزود ببعض البيانات والمعلومات عن الأسرة حتى يكون لديه القدرة على تشخيص المشكلة الأسرية، ويصبح قادراً على العمل بسهولة ويسر. (حسن عبد السلام محمد الشيخ. 1999. 55)

و يساعد المعالج النفسي الأسري كلا من أفراد الأسرة في التكيف و تلبية حاجاتهم وخاصة ما يلي:

- 1- الإشباع الإنفالي و الدعم العاطفي: تعليم كل من الزوجين تقديم و تلقي الحب و الود ن الشريك، و تطوير الإحساس بالتعاطف و التعامل مع الهموم و المشكلات التي تلم بها بسبب ما يتلقاه كل منها من دعم انفعالي من الآخر.
- 2- العادات الشخصية: تعليم الأزواج التكيف مع العادات الشخصية للآخر، و أسلوب الحياة من تناول الطعام و النوم و التحدث و النظافة ... إلخ، و في المقابل تعليم الزوجين استبدال العادات الشخصية التي تزعج الطرف الآخر، و تعلم توزيع وقت الفراغ و العمل بما يناسب الآخر.

**3- الاهتمامات الزوجية :** مساعدة الزوجين في الاتفاق على الاهتمامات ومن بينها:

اختيار السكن، منطقة السكن، منطقة السكن الجغرافية، أنماط الجيرة، تجهيز المنزل، وإيجاد الدخل المناسب.

**4- التمويل:** مساعدة الزوجين في تحمل مسؤولية الدعم المالي. كما يساعد على توفير الأمن

و الطمأنينة في المنزل نحو أفراد الأسرة من ناحية مادية من خلال إدارة الأمور المالية.

**5- العمل و التوظيف و الإنجازات:** مساعدة الزوجين على التكيف مع العمل أو الوظيفة

و مكانها و ساعاتها و ظروفها الوظيفية، و تنفيذ برنامج لتنظيم الوقت بين مسؤوليات البيت و العمل و رعاية الأطفال.

**6- الحياة الاجتماعية و الأصدقاء و التسلية:** مساعدة الزوجين على الاتفاق على

النشاطات الاجتماعية و الترفيهية و الاستجمامية، وقضاء أوقات الممتعة معا. ومساعدة كل منهما على تقبل أصدقاء الطرف الآخر، و إقامة علاقات اجتماعية معه. و الاستمرار في تكرار نشاطات اجتماعية تناسب الزوج و الزوجة. (أحمد عبد اللطيف . أبو أسعد سامي محسن الختاتنة . 2011. 92، 93)

**7- الأسرة و الأقارب:** مساعدة الزوجان على تأسيس علاقات جيدة مع الوالدين و

الأقارب و الأصهار، وتعلم كيفية المحافظة عليها و كيفية التعامل معهم.

**8- الاتصال:** يعلم الزوجين الاتصال من خلال تبادل الأفكار، وعرضها على الطرف الآخر،

والتعبير عن الاهتمامات و الأمور المزعجة و الحاجات الشخصية للطرف الآخر، كما ويتعلم كل منهما الاستماع إلى الشريك، و التحدث إليه بطرق بناءة.

**9- التعامل مع الصراعات و حل المشكلات:** يساعد على إيجاد وسائل للتعامل مع الصراعات و حلها و نتائجها بطريقة غير مؤذية نفسيا ويتمكن الزوجان من خلال العلاج النفسي الأسري من الإجابة على الأسئلة: أين؟ متى؟ كيف؟ ويحصل كلاهما على المساعدة التي تساعد في حل الصراع عند الحاجة.

**10- رعاية الطفل:** في العلاج النفسي الأسري يخصص وقت لتعليم الزوجين كيفية رعاية الأطفال و أثر ذلك في حياتها الزوجية.

**11- التكيف الجنسي:** مساعدة الزوجين على إشباع و تلبية حاجاتهما الجنسية، و يتعلم كل منهما تقدير رغبة الآخر بالجنس، وقضاء وقت للتعبير الجنسي. كما يتعلمان استخدام أساليب للتحكم بالإنبجاب.

**12- الأدوار الجنسية:** ومن خلال هذه المهمة ينفذ الزوجان الأدوار الموكولة لهما داخل و خارج المنزل كل حسب جنسه.

**13- الطاقة وضع القرار:** يساعد العلاج النفسي على إيجاد قرارات تساعد في الاستقرار الأسري. كما يساعد على امتلاك الطاقة لتحمل مسؤولية الأعمال المطلوبة منهم.

**14- الأخلاق و القيم و طريقة التفكير:** يساعد العلاج الأسري كلا من الزوجين على التلاؤم و الانسجام مع قيم و تقاليد و معتقدات و فلسفة و أهداف الطرف الآخر، كما يساعد في تأسيس قيم متبادلة و أهداف مشتركة، وتكوين معتقدات دينية قريبة من الشريك. (سيكولوجية المشكلات الأسرية. 94. 2011)

فالعلاقة العلاجية واحدة من أهم و أكثر العوامل حسما في فاعلية العلاج فالملاحح الشخصية للمعالج تقرر كيفية إرسال التدخل المحدد، و ينبغي أن يكون المعالج قادرا على توظيف المهارات التي تناسب شخصيات أصحاب المشكلات.

ويمكن القول بأن المعالج يتحرك على ثلاث محاور متداخلة. معالج ثقافي و فنان و خبير صحة عقلية، وكل من هذه الثلاثة يتطلب مجموعة من المهارات و المسؤوليات و المزاي. (فهد حمد المغلوث. 64.199)

وكمعالج ينبغي أن تكون مطلعاً على أي دور أنت تغطيه، وفي أي وقت من العلاج وطبقاً لتوقعات العميل وعملية العلاج. فسوف تكون قادراً على التحول بشكل ملائم من دور لآخر. مع التركيز على الدور الثقافي الذي يتصل بالقيم الدينية في التوجيه وإتباع الأحكام الشرعية في إحداث تغيير يؤدي إلى التعاون و التضامن و التواد والتراحم أو استخدام الحكام من الأهل للصلح.

## V. بعض نظريات العلاج الأسري:

تعدد نظريات و نماذج العلاج الأسري التي تستخدم من قبل المعالجين الأسريين ، وهذه النماذج أو النظريات تختلف فيما بينها في العديد من الخصائص و تشترك أيضاً في خصائص أخرى مشتركة وإن كان هدفها الأساس هو مساعدة الأسرة في حل مشكلاتها و التغلب على ما يعترضها من عقبات ، وقد استقرت الباحثة في ضوء التراث البحثي والتوجهات المعاصرة على تناول النظريات النسقية التالية:

- 1- نظرية العلاج الأسري متعدد الأجيال لبوين
- 2- نظرية التواصل لساتير
- 3- نظرية العلاج الأسري الإستراتيجي لهيلي
- 4- نظرية العلاج الأسري البنائي (المتبناة في الدراسة الحالية)

## 1- نظرية العلاج الأسري متعدد الأجيال لبوين

نظرية التوظيف الأسري بأنها ذات النظرة الأكثر شمولية للسلوك الإنساني و المشكلات الإنسانية، أكثر من مدخل آخر للمعالجات الأسرية . (فهد حمد المغلوث 170.1999).

وتنسب هذه النظرية ليميري بوين Murray Bowen أحد رواد مجال أنساق الأسرة، وقد تطورت نظريته بين عامي 1957-1966 وقد نبعت النظرية من خلال الملاحظات التي لاحظها بوين أثناء تعامله مع الأسر التي بها فرد يعاني من مرض الفصام. إن بوين عمل كطبيب و طبيب نفسي في عيادة منتجر في توبيكا Topeka ثم انتقل إلى المعهد القومي للصحة النفسية National institute for Mental health (NIMH) في واشنطن . (علاء الدين كفاي 272.2001).

ونظرا للأهمية النسق الأسري يؤكد أنصار بوين على ضرورة العمل على تغيير أفراد الأسرة ضمن نطاق نسقهم الأسري لصعوبة حل المشكلات التي تطفو على حياة الأسرة ، إلا عبر فهم أنماط العلاقات داخل الأسرة (صاحب المشكلة) و مواجهتها بفاعلية أي أن التغيير لا بد أن يحدث في وجود جميع أفراد الأسرة وليس صاحب المشكلة فقط في حجرة المعالج ولعل ممارسة العلاج الأسري طبقا لنظرية بوين مرتبطة بهدفين رئيسيين هما:

- تقليل ظهور أعراض القلق الأسري و العمل على زيادة مستوى تمايز الذات لدى كل فرد من أفراد الأسرة . (Corey 1996.201)

يذهب صالح حزين 1995 إلى أن بوين و أنصاره اتفقا على أن المشاكل الزوجية أو الأسرية الحالية هي نتيجة لمحاولة أفراد الأسرة السيطرة أو التغلب على مشاعر و صراعات لم تحل مع الأسر الأصلي، فمشاكل الأطفال النفسية ما هي إلا تجسيدات أو تشبيهات مجازية لنوع

العلاقات الزوجية، والتي لا تخرج بدورها عن أنها نتاج لصراعات الآباء التي لم تحل مع أسرهم الأصلية... لذلك ينبغي عند تقييم الأسرة أو التدخل لعلاجها التركيز على اكتشاف و تتبع أنماط العلاقات و مدى انتقالها من جيل لآخر. (علي عبد النبي حنفي 2006. 97)

ويرى جلادنج Gladding 1988 الأسر التي بها فرد مريض أسر تعاني من اضطرابات و صراعات على مستوى اللاشعور و توجد ثمة اتجاهات للتعامل مع هذه الأسرة وذلك من خلال ما يلي:

- 1- توطيد الإئتلاف بين الطفل ووالديه
  - 2- تعريف و تحديد الفروق أو الفواصل بين الأجيال
  - 3- وضع نماذج للأدوار المختلفة للجنسين داخل الأسرة (. Gladding.S. 1988.p88 ) .
- ولابد من الإشارة إلى أن العديد من المفاهيم في نظرية التوظيف الأسري منحدرة من أفكار التليل النفسي وحتى بوين نفسه كان محلا لمدة ثلاثة عشرة عاما. (فهدحمد المغلوث. 179.1999 )

وهناك ثمانية مفاهيم أساسية تشكل أساس نظرية التوظيف الأسري و هي مفاهيم متداخلة تبنى حجر أساس للنظرية ونظام الترابط الأساسي وهي:

- 1- تمايز النفس "الذات"
- 2- التعددية أو الثالوث
- 3- العمليات الانفعالية في الأسرة النووية
- 4- البتر الانفعالي
- 5- عملية الإسقاط الأسري
- 6- عملية النقل عبر أجيال متعددة
- 7- وضع الأخوة لتحديد كيف ينظر كل واحد منهم إلى العالم

8- التكوين المجتمعي Societal regression حيث إن مشكلات الأسرة تتشابه مع مشكلات المجتمع. (علي عبد النبي حنفي. 2006. 98، 99)

ومن هذه المفاهيم الأكثر بروزا بإيجاز ما يلي:

1- تمايز النفس "الذات" في محيط نظام الترابط الأسري (العاطفي) وهي درجة نسبية من الاستقلالية يحاول أن يحافظ عليها الفرد في الوقت الذي يبقى فيه على علاقة مودة مع الآخرين (فهد عمد المغلوث. 1999. 173)

2- التعددية أو الثالوث : وهي كما أورد علي عبد النبي حنفي عن كورسيني Corsini 1996 إلى أن مفهوم التثليث يمثل حجر الزاوية في أي نسق انفعالي، و الذي مفاده أنه عندما ترتفع مستوى القلق بين الزوجين فإنهما يتجهان إلى إدخال شخص ثالث للحفاظ على التوازن الأسري . أي إدخال أو تجنيد شخص ثالث في العلاقة الزوجية و تكوين مثلث فيعد الشخص المثليثي The triangulated cheld بالنسبة لوالدين كبش فداء Scape goat لتوتراتهم الزوجية ، و بالتالي يحمل العبء الأكبر للمشكلات الأسرية". (علي عبد النبي حنفي . 2006. 101)

بحيث يحل الصراع الزوجي عبر مستوى الشعور و يظل أساس الصراع دون حل لأن الوالدين قام بإنكار مشاكلها الأصلية وإسقاطها على الطفل وقد ينهك هذا الطفل عاطفيا فيقع في المرض وهذا لتحمله الكثير من جراء هذه العلاقة المتوترة .

3- ومن أهم فنيات نظرية بوين الرسم البياني للأجيال للتعرف على الخلل الحادث في أحدها أو أكثر طرح الأسئلة، و يؤكد ميرو و كوتمان حسب ما أورد أحمد عبد اللطيف أبو أسعد أن دور المعالج الأسري يقوم على إقناع الوالدين بتقبل فكرة وقوع المشكلة الأساسية في الأسرة على عاتقهم أن يكون هو -أي المعالج- و الوالدان مثلثا علاجيا مع التزامه بالحيادية (الموضوعية) وعدم تورطه عاطفيا في المشكلة أو المثلث. وفي هذه العلاقة يعمل المعالج كاستشاري أو مدرب

لمساعدة كل طرف على أن يصير أكبر تمايزا عن الطرف الآخر وعن الأسرة ككل . (أحمد عبد اللطيف أبو أسعد .دس.179)

فيوين يرى أن المعالج لا ينبغي أن يتورط في نسق الأسرة الانفعالي ، و إنما عليه أن يبقى غير مندمج مع هذا النسق ليستطيع أن يعمل معه ويوجهه الوجهة الصحيحة ، ويكون ذلك بتشجيع كل فرد من الأسرة للتحرك نحو التفرد و هذا بغية أن يكون كل فرد متميزا عن أسرته غير ملتصق بها ، والسعي لتجنب الشحنات الانفعالية أو التقليل منها عند التفاعل والتواصل بين أفراد الأسرة .

## 2- نظرية التواصل لساتير:

يعتبر الاتصال هو المحتوى الكلي لعمليات التفاعل داخل الأسرة، ومن ثم فهو يشير إلى أسلوب و نمط الأسرة في الحياة، سواء داخلها أو في تفاعلها مع المجتمع الخارجي، ومن ثم فالمعالج من خلال فهم النمط الاتصالي داخل الأسرة يستطيع أن يحصل على معلومات لها أهميتها في تفهم التفاعل الأسري و الذي يساعد على التشخيص السليم لمشاكل النسق و التفاعلات و الاتصالات داخل و خارج النسق الأسري.(Frances H.Schery.p234.1970) فمن خلال الاتصال يمكن التعرف على مدى فهم أنساق الأسرة لمضمون الرسالة، حيث أن عوامل الاضطرابات الأسرية تؤثر على عمليات الاستجابة ورد الفعل لدى المستقبل الذي قد يقبل جزءا من الرسالة ويترك الجزء الآخر ،وذلك في ضوء مفهوم المستقبل لمرسل الرسالة و في ضوء الإطار المرجعي و الخيرات السابقة لذلك فإن المعالج الأسري من خلال نظرية الاتصال يمكنه العمل على:

- 1- تحديد قنوات الاتصال التي تجلب المشكلات للأسرة فيعمل على غلقها.
- 2- تحديد قنوات الاتصال المغلقة، و التي تعوق قيام الأسرة بوظائفها فيساعددها على فتحها.



- 3- تدعيم قنوات اتصال قائمة بالفعل.
- 4- تصحيح إدراك لعض الرسائل بين الأفراد داخل الأسرة والتي تصل لبعض أفراد الأسرة في صورة غامضة .
- 5- توضيح الحدود و مهام وواجبات كل عضو من أعضاء النسق الأسري .(حسن عبد السلام محمد الشيخ،.1999.22.23)

وتعد فرجينيا ساتير 1983 رائدة هذه النظرية في العلاج الأسري و تؤكد على أهمية الترابط الأسري في نموذج أطلقت عليه "العلاج الأسري المشترك" Conjoint Family therapy كتبت فيه كل ما شاهدته وما قامت به من ملاحظات عن الأسر التي قامت بدراستها .

وتؤكد هذه النظرية على التواصل و الخبرة الانفعالية للأسرة و الطلاقة في التعبير و الابتكار و انفتاح الفرد على الآخرين و خوض المخاطر مما يشكل محاور أساسية في نظرية التواصل .

(Corey.G.1996.39)

وقد قررت كل من ساتير و بولدوين Baldwin 1983 أن في الأسرة كل جزء يرتبط مع الأجزاء الأخرى بطريقة تجعل أي تغير في جزء يستدعي تغيرات في الأجزاء الأخرى. وفي الحقيقة فإن كل فرد و كل جزء يؤثر و يتأثر بكل شخص أو حدث أو شيء آخر .(روز ماري لامي.2001.263) .لذلك فهي ترى أن الإستراتيجية الجوهرية لفهم كيفية تفاعل أعضاء الأسرة يتم من خلال تحليل عملية التواصل بين أعضاء الأسرة، وهذا بهدف إعادة بناء أساليب التواصل الأسرية السالبة.

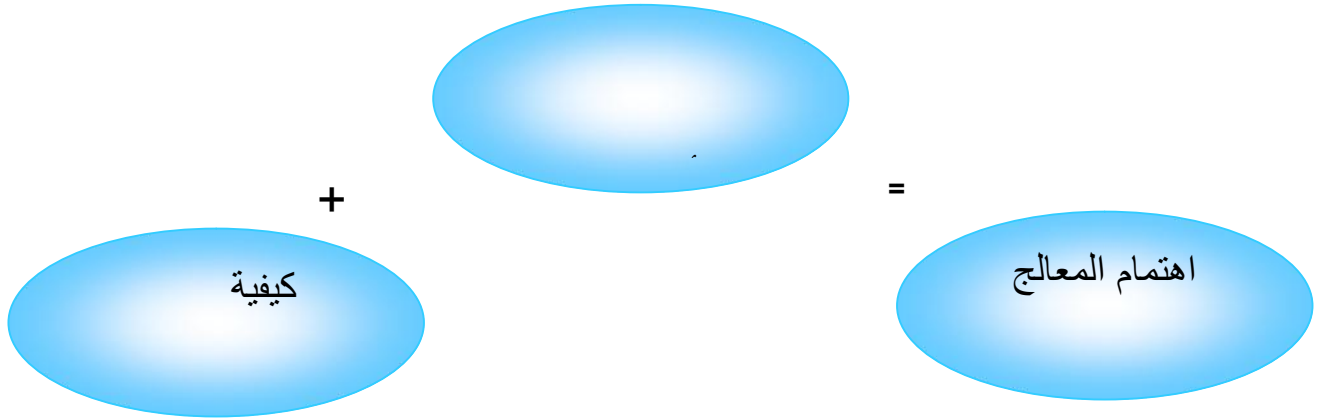

(أحمد عبد اللطيف أبو أسعد. 2011)

وقد تحدث ساتير و بلدوين عن نمطين من الأنساق وهما المتفتح Open والمنغلق Closed فالأنساق المنغلقة تعمل على تطبيق القواعد على نحو جامد بصرف النظر عن مدى مناسبتها وقد وصفا النسق المنغلق بأنه محكوم بالقوة و الطاعة و الحرمان والخضوع والذنب.

ولا يمكن أن يسمح بأي تغيير، لأن التغيير من شأنه أن يقلب التوازن. و أعضاء الأسرة يكونون محكومين بالخوف والعقاب والذنب و السيطرة، و تقدير الفرد لذاته يكون منخفضا في هذه الأسرة ، وتنمو الأعراض عندما يصل الفرد في مثل هذا النسق إلى نهاية قدراته في التكيف و المواجهة. أما النسق المتفتح فهو المتفتح للتغير حسب السياقات المتغيرة، وهذه الأنساق تقبل كل التعبيرات عن المشاعر بما فيها الأمل و الحب و الغضب و الإحباط والحزن والمتعة والحنان وكما نتوقع فإن أفراد مثل هذا النسق لديهم تقدير عال لذواتهم و ينزلون أنفسهم المنزلة التي تستحقها.

(روزماري لامبي و ديبى دانيلز. 2001. 263)

و ساتير دائما تؤكد عملية Process التفاعلات الإنسانية مقابل محتوى Content هذه لتفاعلات وعلى ذلك فإن الطريقة التي يتعامل بها ومن خلالها أفراد الأسرة مع المشكلة وليس محتوى المشكلة هو موضوع التركيز و الاهتمام في وضع خطة التدخل ، ولقد كانت ساتير مشهورة في ذلك بقولها "المشكلة هي ليست المشكلة بل إن المشكلة هي العملية Problem is not

the problem.the problem is the process وكانت مقتنعة بأنه بمجرد أن تبدأ عملية جديدة لحل مشكلة ويتم تعليمها فإن المشكلات الأخرى يمكن أن تحل من خلال العملية الجديدة التي تم تعلمها . (روز ماري لامبي،ديبي دانيلر.2001.264)

### 3- نظرية العلاج الأسري الاستراتيجي لهيلي:

ترجع أصول النظرية الإستراتيجية إلى بداية السبعينات من القرن العشرين وارتباطها بجهود و إسهامات جاي هالي Jay haley وقد تأثر هالي بتطويره لمنهجه بأفكار ميلتون إريكسون Milton Erickson الذي كان معروفا باستخدامه لفنيات التنويم المغناطيسي و المناقضة .

والعلاج الاستراتيجي يقوم أساسا على مبادئ الأنساق العامة مثل التوازن الحيوي و مستويات التفاعل ،ومن أكثر المفاهيم شهرة والتي أفرزتها حركة العلاج الاستراتيجي و المستخرجة من مبادئه هما التوازن الحيوي للأسرة Family Homeostasis ومنهج الرابطة المزدوجة Double Bind كنمط اتصال يستخدم في تفسير الفصام . (روزماري لامبي،ديبي داتيلر.2001.263)

والمقصود بالرابطة المزدوجة the Bouble Bind أن يكون الفرد في موقف لا يستطيع فيه أن يقوم بالاختيار الصحيح ،لأنه حين يختار أي اختيار لن يكون مقبولا فإذا فعل فإنه يشجب على ذلك وإذا لم يفعل فإنه يشجب أيضا لذلك . و الأسرة كنظام حيوي يشعر ولا يفكر جميع تغيراته قائمة على مبدأ التوازن الحيوي شأنه في ذلك شأن الخلية التي تحافظ على نسب محددة من مكوناتها بهدف الاستمرار فإذا زادت نسبة الأملاح داخلها تعمل على التخلص من بعض شوارد الصوديوم و إذا قلت تفتح النوافذ على الوسط المحيط لاستقبال شوارد جديدة. كذلك الأمر بالنسبة للأسرة فهي تخضع لقواعد و قوانين تنظم علاقات أفرادها مع المحيط وعلاقتهم مع بعضهم الإبقاء على حالة توازن تضمن لها الاستمرار دون أن تنصهر مع المجتمع فتفقد وظيفتها محتفظة بنوافذ تسمح بقدر كاف من التبادلية الضرورية لتطويرها. (صفاء ريوب.2013.622)

وكان جاكسون يعتقد أن الأسرة لديها اتجاه طبيعي للحركة نحو الثبات أو التوازن الحيوي مثل الأنساق الحية الأخرى وطبقا للعلاج الاستراتيجي تكون الأعراض النفسية نتيجة المحاولات من جانب أعضاء الأسرة لتغيير الصعوبة القائمة. والمثال التالي يوضح ذلك:

شخص مكتئب والأسرة تحاول أن تسري عنه وإذا لم تفلح محاولات الأسرة الأولى في لتسرية فإنها تحاول بشكل أكبر وأكثر إصرارا وهذا الشخص يرى أن الأسرة تبذل مجهودا للترفيه عنه ولتحسن أحواله و لكنه يشعر بمشاعر الاكتئاب ويبدأ الشخص بالشعور بالذنب عن كونه مكتئبا ومسبب للاجتهاد والتعب لأسرته بالإضافة إلى ذلك عن كونه مكتئبا ومسبب للاجتهاد والتعب لأسرته بالإضافة إلى ذلك تكون الأسرة غاضبة لأنهم يبذلون مجهودا كبيرا ولكن لا استجابة ولذا فإنهم يبدأون في الانسحاب و الابتعاد عنه، فيصبح أكثر اكتئابا.

وهذا التابع للسلوك يكون دائريا، و إذا ما استطاع المعالج أن يكشف هذا التابع الدائري ويكسره عن طريق المساعدة على أحداث التغيير في استجابات الأسرة وردود فعلها عند أي نقطة طوال محيط الدائرة فإن العلاج الاستراتيجي يضمن أن السلوك المتضمن للأعراض سوف يتغير.

(علاء الدين كفاي. 1976. 2001)

فالأسرة التي بها عضو يعاني من عرض ما تتوقف عند نقطة من نقاط التحول (ميلاد طفل جديد، وفات شخص...) ولا تستطيع أن تنتقل إلى الدرجة أو النقطة الموالية في دورة الحياة المستمرة و عمل المعالج الاستراتيجي هو مساعدة هذه الأسرة إلى الانتقال إلى الدرجة الموالية من خلال استخدام أساليب سلوكية جديدة وقد قام هالي مثلما فعل مينوشن بالاهتمام وبملاحظة التفاعل القائم ما بين أفراد الأسرة، مع التركيز بصورة خاصة على علاقات القوة في الأسرة وعلى الأساليب التي يتعامل بها الوالدان مع القوة، ومن خلال نظرتهم إلى العلاقات القائمة داخل وما بين أفراد الأسرة بوصفها صراعات على القوة، كان هالي 1976 مهتما بفهم الكيفية التي تعرف وتحدد بها تلك العلاقات وبالتالي وحسب رأي هالي فإن طبيعة الاتصال الموجودة ما بين شخص

وآخر داخل الأسرة هو عبارة عن فعل يحدد و يعرف العلاقة القائمة ما بينهما (جهاد محمود علاء الدين. 289) .

ويورد جهاد محمود علاء الدين مثالا عن ذلك عندما تقول أم لإبنتها "إن غرفتك مليئة بالفوضى وجميع ملابسك مبعثرة، فإنها لا تقدم تقريرا فقط عن حالة الغرفة لكنها أيضا تأمر الابن بضرورة تنظيف و ترتيب الغرفة، وإذا لم يقوم الابن بترتيب الغرفة فإنه يشترك في صراع قوة مع الأم" وهذه النظرية لا تركز على إعادة حل قضايا الماضي، بل تركز على حل المشاكل الحالية (في الحاضر) مع ميل المعالج إلى الاختصار. مركزا على العملية أكثر من المحتوى و توجيهها إلى التعامل مع من يعمل، وتحت أي ظروف... والنظر إلى المشكلة المقدمة على أنها المشكلة الواقعية ومجازا لأداء النسق الأسري . وفيما يعطي المعالج عظيم الأهمية للقوة الهرمية، كما هو الأمر لدى مينوشن حيث يحتل ويمثل الوالدان الموقف الأعلى للسلطة بالنسبة للأطفال بمعنى القيام بوضع القرارات و الالتزام بالمسؤولية الأسرية. (Corey.G.1996.94)

وما يفصل بين العلاج البنائي و العلاج الاستراتيجي هو الاهتمام الذي قدمه العلاج الاستراتيجي و التركيز على الأعراض (Symptoms) المتعلقة و الدالة على وجود المشكلة الأسرية، وتعد الأعراض بالنسبة للعالم هالي أسلوبا معترفا ومقرا به في الاتصال داخل الأسرة خاصة عندما لا تكون ولا يتوفر حل آخر لدى الأسرة للمشكلة الأسرية. (جهاد محمود علاء الدين. 284.2010)

و للتدخل العلاجي الاستراتيجي الفعال لمساعدة الأسرة على التغلب على المشكلة الحالية يوضح Corey 1996 إلى أن هيلي 1976 أكد على أن المعالج الاستراتيجي يمر بمراحل خلال المقابلة التمهيديّة والعلاج الأسري منها وبإيجاز ما يلي :

- 1- المرحلة الاجتماعية **Social Stage** بهدف جعل أفراد الأسرة يشعرون بالراحة لإشراكهم في الجلسة العلاجية.
  - 2- مرحلة المشكلة **the problem stage** بهدف اكتشاف الأسباب التي تكمن خلف طلب الأسرة للمساعدة وطلب جميع الأفراد تغيير إدراكهم للمشكلة .
  - 3- مرحلة التفاعل الأسري **Family interaction stage** وفيها يعطي المعالج اهتماما عظيما بكيفية تحدث أفراد الأسرة فيما بينهم عن المشكلة الحالية، و ييدي المعالج اهتماما خاصا بنماذج السلوك التالية: الهرمية، نماذج التواصل، الجماعات الفرعية بهدف تحديد الاستراتيجيات العلاجية التي يمكن استخدامها في الجلسات المستقبلية .
  - 4- مرحلة وضع الهدف **Goal-setting stage** وفيها يعمل المعالج و الأسرة معا لتحديد طبيعة المشكلة وفي هذا الشكل الأخير من الجلسة الأسرية التمهيدية غالبا ما يتم صياغة العقد **Contract** الذي يحدد أهداف و طرق التدخل التي بمقتضاها تتحقق أهداف الأسرة .
- 4- نظرية العلاج الأسري البنائي:

ترتبط هذه النظرية باسم الطبيب الأمريكي سلفادور منوشن **Slivador minuchin** وتركز المصطلحات الرئيسية لهذا المنهج على أنماط التفاعل داخل الأسرة، و التي تزود بمفاتيح لفهم البناء و التنظيم الأسري. حيث يرى منوشن أن بناء الأسرة يعود إلى القواعد التي طورت مع مرور الزمن انطلاقا في من يتفاعل مع من. وقد يكون البناء مرحلي أو لفترة طويلة كمثل تشكيل الأخوات إتحادا ضد أختهم، هذا قد يستمر لفترة قصيرة أو لمدة طويلة جدا .(أحمد عبد اللطيف أبو أسعد. 2008. 72)

يفترض في بناء الأسرة أن يكون هناك ترتيب هرمي وفقا لامتلاك الوالدين سلطة أكبر من الأطفال ، وكذلك هناك طبيعة خاصة لكل أسرة بأدوار و قواعد وأنماط تفاعل و التي تلاحظ و تزود بمفاتيح لفهم ديناميات الأسرة. وعلى المعالج ملاحظة الديناميات لإحداث التغيير المناسب

بها ، وتهدف المعالجة من وجهة نظر العلاج الأسري البنائي إلى ما يلي تأسيس بناء هرمي فعال في الأسرة، و مساعدة الوالدين على تكيف و ملائمة بعضهم ليظهروا بموقف موحد أمام أبنائهم مع زيادة تكرر التفاعل مع أفراد الأسرة. (أحمد عبد اللطيف أبو أسعد. 2008.72).

وفي الجزء الثاني من هذا الفصل سنعرض هذه النظرية بشيء من التفصيل وهي النظرية المتبناة في هذه الدراسة والتي تشترك في الكثير من الخصائص مع نظريات الأنساق الأسرية المذكورة أنفاً. وتحاول الباحثة أن تلخص نظريات الأنساق الأسرية السابقة في جدول مبسط من عدة زوايا، كما يلي:

جدول رقم 02 : جدول مقارنة للنظريات النسقية

المعالجة البنائية	المعالجة الاستراتيجية	النموذج الإنساني الفعال	الأجيال المتعددة	النظرية بعد المقارنة
مينوشين Minuchin سلفدون Slvador	هالي Heley	فريجينا ساتير Satir	بوين Bowen	كبار المنظرين
الحاضر و الماضي ، بناء الأسرة الحالي يعتمد على الأنماط عبر التفاعلية المبكرة	الحاضر و المستقبل واعتبار المشكلات أو الأعراض الحالية تبقى بسبب النتائج الحادثة و المتكررة بين الأشخاص	الأنا وهنا - الحاضر-	الحاضر و الماضي أصل 3 أجيال	الزمن
يتناول بناء الأسرة ليغير حالات سوء الأداء الوظيفي و هو معالج رقيق و صديق و مدير مرحلة التغير لبناء الأسرة	معالج مسير لنشاطات التغير وحل المشكلات، فعال يستخدم التناقض الظاهري	معالج مسهل ، نشط، و يبحث ، وهو نموذج التغير	محايد، معالج، موضوعي، يقدم التفسيرات الفردية و الأسرية	دور المعالج

<p>تغيير الأنماط غير التفاعلية التي تؤدي وظائفها على نحو خاطئ مع إعادة بناء و تنظيم الأسرة</p>	<p>تغيير النتائج السلوكية الزائدة والتي تؤدي وظيفتها على نحو خاطئ بين أعضاء الأسرة لكي تقضي على المشكل أو الأعراض الحالية</p>	<p>زيادة الاتصال و التفاعل مع تقليل القلق مع تدعيم نمو الذات</p>	<p>-الإستبصار بتمييز الأنا -تقوية الأنا على أداء وظائفه -النضج النفسي الحسي -المزيد من العلاقات المشبعة بالموضوع</p>	<p>أهداف المعالجة</p>
<p>نظرية البنائية في الأسرة الأنساق</p>	<p>- نظرية الاتصال - الأنساق السلوكية</p>	<p>نظرية الاتصال</p>	<p>نظرية أنساق الأسرة التحليل النفسي</p>	<p>التوجه النظري الأساسي</p>
<p>الأنساق الفرعية القوة، التثليث الحدود بين الأنساق</p>	<p>كل من له علاقة بالمشكلة ، ثنائيات و ثلاثيات</p>	<p>الفرد الفعال</p>	<p>الأسرة بكاملها ويكون ذلك عبر عدة أجيال، وقد يتم العلاج مع فرد في الأسرة عنده دافعية أو الزوجين لفترة من الوقت</p>	<p>وحدة الدراسة</p>
<p>الفوضوية وعدم الاعتراف بالحدود و الانشاقات</p>	<p>ذهول في الهرمية وجمود في السلوكيات</p>	<p>انخفاض في احترام الذات و ضعف في الاتصال</p>	<p>ذهول عاطفي وقلق. مفاهيم مبكرة توحى بصراعات لا شعورية على الرغم من أنها تعاد صياغتها من زاوية تفاعلية</p>	<p>الاضطرابات</p>
<p>تغيير البناءات ووضع الحدود</p>	<p>التغيير من خلال العمل والوعي للهدف</p>	<p>مساعدة الأسرة للتحرك من الفوضوية إلى التكامل</p>	<p>أسئلة وعملية معرفية تقود لتمييز و فهم أصل ونشوء العائلة</p>	<p>عملية التعبير</p>



## VI. مراحل العلاج الأسري:

يعتبر العلاج الأسري عملية تفاعلية تواصلية و إدراكية حسية تتم بين المعالج و المفحوص أو المفحوصين ولكي تكون المساعدة النفسية فعالة، يرى الكثير من الباحثين في علم النفس أنها لا بد من أن تحدث في نفس الجو أو المكان الذي تحدث فيه المشكلات اليومية و الأحداث. ويكون ذلك عن طريق محادثة موجهة وهو ما يطلق عليه "العلاج النفسي الاجتماعي" Psychotherapy وهو شكل من الحوار و ليس علاج طبيعي مشابه لإعطاء التطعيمات أو إجراء الجراحة أو تضييد الجروح من خلال مراحل متعددة . (فهد حمد المغلوث. 1999. 77)

والمخطط المبسط التالي يوضح: مراحل العلاج الأسري

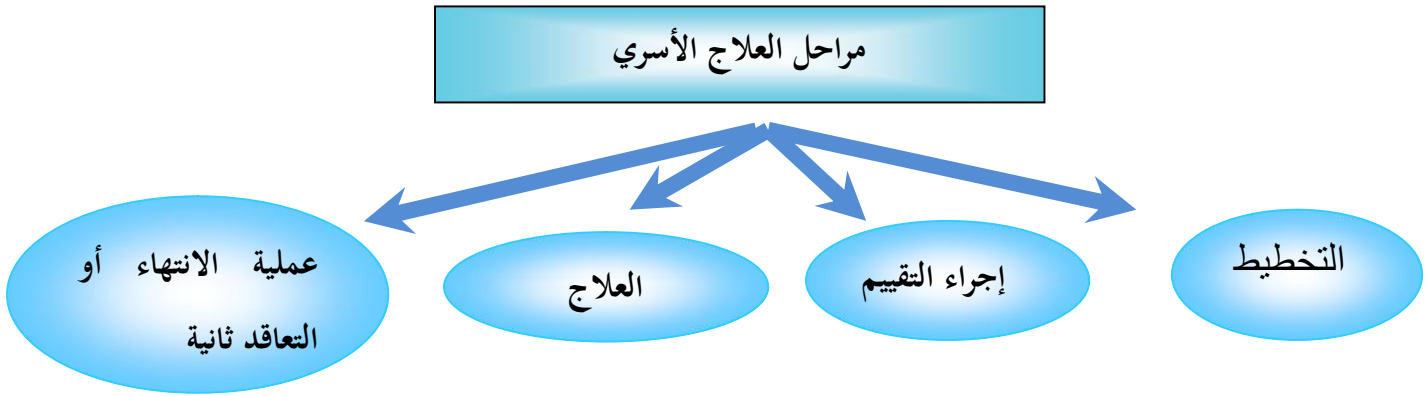

وتختلف المدة التي يستغرقها العلاج الأسري باختلاف أهداف المعالج ، ويمكن أن تتراوح بين عدة جلسات إلى عدة سنوات. وهذا يتوقف على مجموعة من العوامل كما وضح محمد محروس الشناوي، والأسر التي تعالج بنظرية العلاقة مع موضوع أو بطريقة منظومة الأسرة يستغرق علاجها فترة أطول مما يستغرقه العلاج البنائي أو بالتدخل الاستراتيجي. و يرجع ذلك الاختلاف إلى اختلاف الأهداف (محمد محروس الشناوي. ن.ت. 449)

لمجموعة الأولى تكون الأهداف ممرزة حول إحداث تغييرات عميقة في أنماط التفاعلات في الأسرة ، أما في المجموعة الأخير فإن الاتجاه يكون نحو الأعراض ويكون وقت العلاج أقصر. ويعني هذا أن الاختلاف إنما هو نتيجة لاختلاف النظرة إلى المشكلة .

### 1/ المرحلة الأولى: التخطيط **planning** : مقسمة إلى مرحلتين كما يلي:

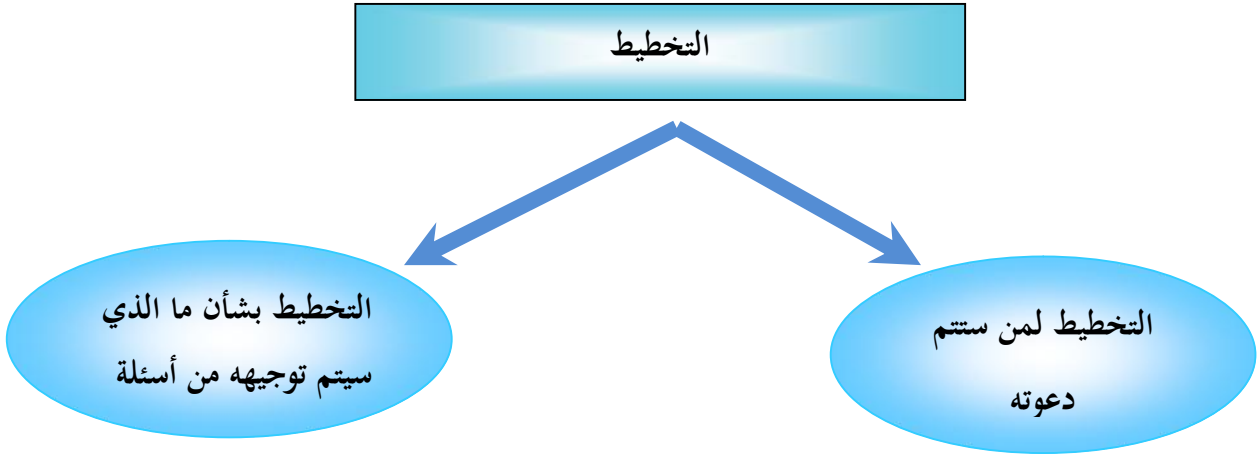

بالنسبة للقسم الأول فالمقصود منه هو العضو في الأسرة الذي سيتم دعوته للجلسة الأولى أو إلى سلسلة الجلسات وما هي القضايا التي سيسأل المعالج عنها؟ ويتم هذا الأمر مع بعض الحالات بشكل مباشر وعلى سبيل المثال عندما يكون الوالدان قلقين بشأن مشكلة التبول اللاإرادي الذي يعاني منها طفلها فيبدو كافيا أن يقوم المعالج بدعوة الطفل و الوالدين، وفي حالات أخرى يكون الوضع مختلف تماما، فعلى سبيل المثال في حالة كون عضو الأسرة موضوعا تحت المراقبة للإرتكابه مخالفة قانونية كما بالنسبة لموضوع البحث الحالي فإن الجهاز العامل في المدرسة ، المستشفى أو الخدمات الاجتماعية يعتبر من أكثر العناصر ارتباطا واهتماما بالحالة، وبالتالي فقرار من سيتم دعوته للجلسة الأولى يكون من المؤكد أقل مباشرة لوجود العديد من المشاركين و الأطراف في المشكلة .(جهاد محمود علاء الدين.2010.347)

وإذا حدث إرباك بشأن مع من سيتم دعوته للجلسة، فيجب إجراء تحليل لشبكة العمل من المشتركين في المشكلة.

أما بالنسبة للقسم الثاني من المرحلة الأولى فالمقصود به ضرورة التخطيط للمقابلة المبدئية الروتينية لماهية الأسئلة في الجلسة الأولى. حيث تركز و تدور حول مزايا و معالم معينة خاصة بالحالة، وإذا كانت معلومات الشخص المحول غامضة، فمن الممكن توفير الوقت من خلال الاتصال الهاتفي به رغبة في التوضيح، فيمكن توجيهه سؤال له كالتالي : ماهي المشكلة الرئيسية التي تحتاج إلى الحل ومن هم المشاركون بالمشكلة، ومن هو الأكثر اهتماما وقلقا على ضرورة معالجة المشكلة الآن؟ والمعلومات التي زود بها المعالج الأسري تساعد في صياغة الفرضيات لرسم الخطة العلاجية.

وتشمل الفرضيات الطريقة التي يتغلغل بها الأفراد و الأسرة و المعالج الأسري بحيث يشكلون حسا مشتركا لخبرتهم، وبعبارة أخرى فإنها تشمل ما يعتقدده الأشخاص حول ما يجري. وهذه الفرضيات عادة ما تتم معرفتها بسبب الخبرة مع حالات مماثلة و المعرفة بالعلوم و الأدب النفسي ذي الصلة.

وتوضح الفرضيات المتعلقة بأي مشكلة من خلال استخدام الأفكار المستمدة من المدارس النظرية للعلاج الأسري حيث تركز بعضها على:

- تحديد نوعية تفاعلات الأسرة التي تعزز و تحافظ على بقاء واستمرار المشكلة .
- تحديد نظام الأحاديث و المعتقدات التي تشير إلى دور كل عضو من أعضاء الأسرة في أنماط تلك التفاعلات.
- وتسعى إلى التعرف على العوامل التاريخية و السياقية الموقفية التي تعزز و تؤكد على النظام من المعتقدات و الأحاديث التي تسود أفراد الأسرة. (فهد حمد المغلوث. 1999. 91) وفي المرحلة الثانية توضح إجراءات التقييم.

## 2/ المرحلة الثانية: التقييم Assessment

وتقسم إلى 4 مهام رئيسية كما يلي:

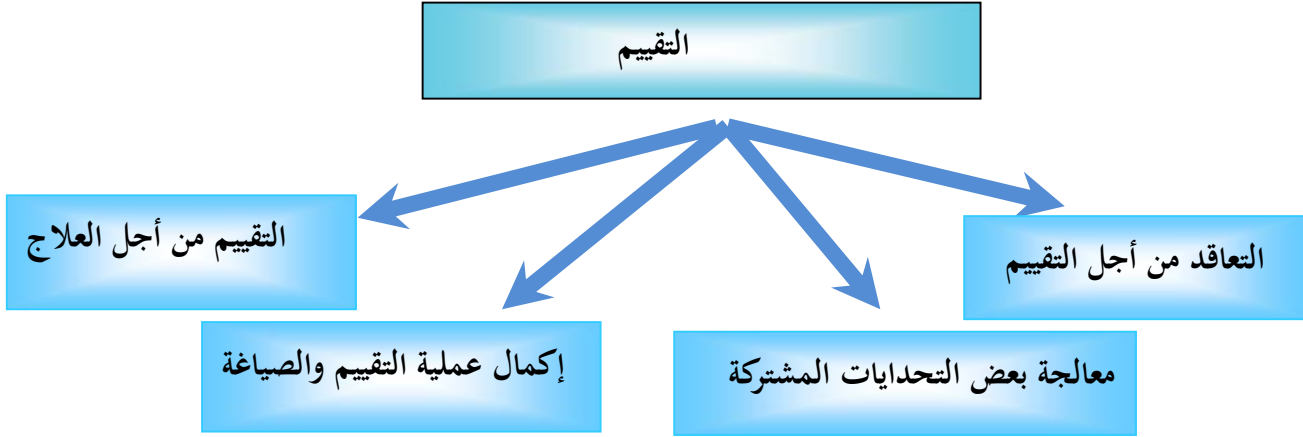

يقوم المعالج في المهمة الأولى بالاشتراك مع العميل في توضيح التوقعات والتوصل إلى اتفاق للعمل سوياً مع الحالة ومع أفراد الأسرة وذلك بشرح و توضيح الأسلوب و الوضع الذي ستدار به جلسات و زمنها و مدتها و الأدوار المختلفة لفريق العمل، مع توضيح أن مضمون الجلسات يعتبر سرياً . من المهمة الثانية في مرحلة التقييم فيقصد بها توقع بروز الكثير من تحديات المشاركة أي صعوبة التعاقد، فحضور بعض أفراد الأسرة يوصف من التحديات التي تواجه المعالج ، وقد لا يرغب الأطفال في إكمال التقييم بعد المقابلة المبدئية وفي بعض الحالات قد تحضر الأسرة لإكمال التقييم لكن لا يكون الآباء مستعدين للتعاون خلال مقابلة التقييم . أما عن المهمة الثالثة في هذه المرحلة فتتمثل في الاستفسار عن المشكلة الحالية، وهذا لأن لكل شخص رؤيته ووجهة نظره حول المشكلة وهذا للتعرف على وجهة نظر كل واحد منهم، فقد تكون الآراء مختلفة وهذا الأمر متوقع و مقبول .

ويتم إكمال عملية التقييم وذلك بالاستعانة ببناء الجينوغرام " وهو أداة لفهم النظام و موقع الفرد بهذا النظام وهو تكتيك يهدف إلى مساعدة الفرد لفهم ذاته في وسط هذه المنظومة، وهو عبارة عن رسم بياني يشبه إلى حد كبير شجرة العائلة، ولكن يضاف إليها الأحداث المهمة

في حياة الفرد و أيضا نوع العلاقات التي تربطه بأسرته. و الفائدة من هذا الرسم البياني هو مساعدة الفرد لفهم التأثيرات و نمط العلاقات بين أفراد أسرته و مناطق القوة والضعف فيها وكذلك لتقدير و إعادة العمل على العلاقات التي تحمل معنى إيجابي أو سلبي في حياتنا اليومية. وفي كثير من الأحيان يساعد الأشخاص على تقليل العلاقات السلبية ورفع التفاعل الإيجابي داخل الأسرة، وذلك ما سمح لنا بالتطور والنمو للأفضل هي باختصار وسيلة لفهم حياتنا اليومية مع أقرب الأشخاص إلينا". ( شبكة العلاقات الأسرية. 2014)

أما عن المهمة الرابعة في هذه المرحلة فيجب أن يعرف المعالج أين كانت الأسرة و أين هي الآن وما هو الاتجاه الذي تريد الذهاب إليه و إلا فالممارسة ستكون كالرحلة التي ينطلق صاحبها دون خارطة توجه مساره، فمن أهداف التقييم أنه يوضح طبيعة المشكلة وكذا الكيفية التي من خلالها يدرك الأفراد مشاكلهم ، ومن خلال التقييم يكون المعالج صورة واضحة عن البناء و التركيبة الأسرية و الأداء وعن تأثيرات ديناميات الأسرة ومن خلال ذلك تصاغ خطة العلاج أو العقد كما يمكن استخدامه كمنهج استهلاكي للترحيب بالأسرة و دخولها في نظام المساعدة والانضمام إليهم وتوليد الأمل داخل أنفسهم، و طوال فترة العلاج يمكن استخدام فنيات التقييم لتتبع التقدم الذي تحرره أسرة ما، و لإعادة تقييم الأهداف وللبقاء على اتصال مع سياق و محيط العائلة المتغير ومع عمليات التقييم الذاتي .

وعن المعلومات التي يجب أن يقوم المعالجون الأسريون بجمعها خلال عملية التقييم فينبغي أن تتضمن ما يلي:

- المشكلة (التاريخ، التعاريف وشدتها، وحدتها عبر الزمن) و الحلول السابق ودافعية المفحوصين لحل المشكلة.
- تنظيم الأسرة (العضوية، وتاريخ الأسرة، وهم السلطة، والحالة الاجتماعية و الاقتصادية و التأثيرات الثقافية).

- أداء الأسرة (قضايا دور الحياة والأدوار والقواعد والاتصال ومهارات حل المشكلة الأهداف).
- مواطن القوة و الموارد في الأسرة.
- أهداف العلاج و التغيير.

وكذلك يوصى بجمع معلومات عن خصائص أفراد الأسرة، توقعات الأسرة، طرق و أنماط التعزيز وحل المشاكل واتخاذ القرارات و الاتجاهات والمواقف نحو العلاج، استيراثية المواجهة والتكيف و القيم وروتين الحياة اليومي، ويمكن إجراء تقسيمات لتاريخ الأسرة والاجتهاد و التوترات الطارئة في الآونة الأخيرة و التاريخ الطبي و مؤشرات خطر الانتحار و الإساءة و العنف (وينبغي على المعالجين أن يقرروا ماهي البيانات المفيدة للغاية لفهم الأسرة و لوضع خطة علاجية فعالة كما وعليهم أيضا أن يقرروا كيفية جمع هذه البيانات).

و حديثا 2007 **Minuchin.Nichols and lee** قدم مينوشن 4 خطوات لتقييم الأسرة " كيفية الوصول من المكان الذي تقف فيه الآن في الحاضر إلى حيث تريد أن تكون مستقبلا".

#### \*الخطوة الأولى تكون باستعراض الشكوى وتشمل الأساليب التالية :

- التركيز على مجالات الكفاءة Competence و القدرات لدى المريض المحدد.
- إعطاء معنى مختلف للمشكلة التي اتفقت الأسرة و قررت وجودها (إعادة الصياغة Reframin).
- استكشاف السبل التي تقدم الأعراض Symptoms مع الالتفات للتفاصيل.
- النظر إلى المشكلة من زوايا و منظورات مختلفة Different perspectives إلى أن تفقد الأعراض المواد الملوثة فيها، أو ما أطلق عليها مينوشين و زملاؤه 2007 سمومها (Toxicity).
- استكشاف السياق (Contest) الذي تظهر الأعراض فيه .

- البحث واستكشاف الصعوبات الموجودة عند أفراد الأسرة الآخرين المتماثلة أو المختلفة عن تلك الأعراض الموجودة عند المريض المحدد .

- تشجيع المريض المحدد على وصف الأعراض و المعنى الذي ينسبها إليها ، ووصف جوانب أخرى من نفسه ووصف العائلة، و بعبارة أخرى أن تعطى له مساحة محترمة في حين يصبح أفراد الأسرة الآخرين هم الحضور و المستمعين .

\***الخطوة الثانية:** يكون بتسليط الضوء و إبراز التفاعلات المحافظة على استمرار بقاء المشكلة، تكمن الخدمة في مساعدة المفحوصين ليرو كيف أن أعمالهم و تصرفاتهم قد تبقي المشكلة بدون أن تستثير أو تحث على مقاومة تلك المشكلة و التصدي لها .

وصف المعالج الأسري النمساوي بول و إنزتويك **Peul Watz tawick** هذه العملية في مؤلفاته التي ركزت على التناقض السائد في الاتصال و التفاعلات الأسرية بقوله " إن المشكلة تكمن في الأسلوب الذي تحاول الأسرة حل مشكلتها من خلاله " . هذه الخطوة الثانية تعتمد على الفرضية المتضمنة أن أفراد الأسرة سيغيرون نمطهم في الاتصال و الارتباط فقط، إذا أدركوا ووجدوا أنفسهم قادرين على مساعدة المريض المحدد.

\***الخطوة الثالثة:** تركز على استكشاف ماضي أفراد الأسرة الراشدين لمساعدتهم على فهم كيف وصلوا إلى وجهة نظرهم الحالية المعوقة لهم عن أنفسهم وعن الآخرين.

ويرى مينوشين 2007 كيف أن أطلال طفولته تدور حوله و تطفو و تؤثر جديا في ردود فعله و استجاباته الحالية، و أنه يعرف أن هذا ينطبق على جميع البشر.

ومن ثم يكمن السؤال ويستقر في الطريقة التي تستخدمها و تتبعها في هذه الخطوة للتدخل كيف يمكن أن تستعمل هذا الاستكشاف للماضي بأساليب و طرق تسهل في الحاضر و توسع نمط الارتباط و الاتصال؟ و هي خطوة امتداد للخطوة السابق لأنها تستكشف أساليب الاتصال.

في الخطوة الثالثة يبقى الأطفال كجمهور مستمع لقصص آبائهم، وفي الخطوة الرابعة ينضمون لآبائهم كمشاركين إيجابيين و الخطوة الرابعة هي التي تجعل التقييم ليس دقيقا فحسب إنما مقيدا أيضا .(جهاد علاء الدين .2010 .373.374)

\***الخطوة الرابعة:** وهدفها هو استكشاف طرق بديلة في الارتباط و الاتصال فبعد وضع صورة أولية عما يجعل الأسرة عالقة، و كيف حصل ذلك على هذا النحو فإن أفراد الأسرة و المعالج يتحدثون عن الشخص الذي يحتاج إلى تغيير ماذا ومن الذي يرغب أو لا يرغب. فمن المهم أن يكون المعالج مجهزا ببعض الرسائل للدخول في نظام الأسرة، إلا أن هذه الأدوات قد تصبح ضارة و مؤذية إذا لم يكن هناك اتجاه مفاهيمي وراء تطبيقها .

ويمكن للباحثة أن تلخص هذه الخطوات في كون الخطوة الأولى بمثابة التعرف على المشكلة كما هي مقدمة و يمكن تحمل أعراضها، و الخطوة الثانية معرفة بنمط الأسرة و تفاعلاتها و مساهماتها في المحافظة على استمرار المشكلة المقدمة وعن الخطوة الثالثة فمن خلالها يمكن الرجوع إلى الماضي الذي يستقي منه أفراد الأسرة و يتأثرون به حيث يؤثر على حاضرهم و في الخطوة الأخيرة يمكن صياغة المشكلة واختيار أنجع السبل لمواجهتها بعد الإدراك الجيد للمشكلة.

### ● بعض أساليب و طرق التقييم في العلاج الأسري :

#### 1- أسلوب المناقشة الجماعية:

وهو الأسلوب الأشهر و الأكثر استخداما و الأوضح تأثيرا و يعتمد هذا التأثير على تقديم معلومة أو توضيحا أو تنظيم لأفكار أو اكتساب مهارات.... حيث يكون هناك تداول للآراء و مناقشات فيكتسبون فيها مزيدا من المعارف و الأفكار بهدف تغيير الاتجاهات و تعديل الأفكار و المشاعر و السلوك نحو الذات و نحو الآخرين ونحو المجتمع الذي يعيشون فيه و العالم الخارجي و يتضمن النقاش المشكلات المشتركة لأعضاء المجموعة يتم طرحها في شكل نشاط جماعي بأسلوب



يستثير الأعضاء للمشاركة والتفاعل الإيجابي و تبادل الأدوار (محاور- مستمع- معلق- متعاطف- معترض- مقتنع).

وتعد مناقشة أعضاء المجموعة ذات قيمة كبيرة وهي مؤشر يستطيع من خلاله قائد المجموعة التوصل لكل ما يساعده على معرفة و رؤية المشكلات بعمق.

عنه للأعضاء يزيد من فهمه لمحتوى مشكلاتهم و للأنماط شخصياتهم كما يعد استماعه لهم دعما منه و تشجيعا لهم، وإظهارا لاحترامه لهم و تعاطفه معهم كما أنه دليل على التواصل و تنمية لوعي الأعضاء للانفتاح. ويستخدم القائد هنا المهارات الغير اللفظية المتعلقة بحركة و لغة و وضع الجسم، واللفظية المتعلقة بالإصغاء و الاستيضاح و إعادة الصياغة و عكس المشاعر و التلخيص والتساؤل و المواجهة البناءة و التفسير و إعطاء المعلومات.

" وعادة ما تؤدي هذه المناقشات لأفضل النتائج في تغيير اتجاهات العملاء اتجاه أنفسهم و لاءهم و الناس الآخرين كما تغير نظرهم إلى طبيعة مشكلاتهم.(ربيع هادي مشعان. 2005. 32)

## 2- الإعلانات عن ما يريده الشخص :

من خلال هذا النشاط التقييمي يطلب المعالج من كل شخص أن يكتب إعلانا عن ما يريده Want-ad من أحد أفراد العائلة أو من أجل تحسين و جودة الأسرة على سبيل المثال يمكن أن يكتب أفراد الأسرة إعلانات عن ما يريدونه من مواصفات الأب، الأم المثالية من الطفل النموذجي، من الزوج المثالي والزوج السعيد، وتحسين الاتصالات وحلول المشاكل.... وهذا يمكن أن يكون و يمثل أمرا ممتعا. ولكنه أيضا يكشف تماما عن الكثير من القضايا و الأمور التي تدور داخل نظام الأسرة وتلعب دورا خفيا ويستخدم المعالج و الأسرة هذه الإعلانات لمناقشة التوقعات و الآمال و القيم واتجاهات التغيير. (جهاد محمود علاء الدين. 2010. 388)

## 3- أسلوب التمثيل النفسي المسرحي (السيكودراما):

تعد السيكودراما أو "الدراما النفسية" من أشهر أساليب العلاج و الإرشاد و أكثرها فعالية ، بالإضافة لكونها أسلوبا تشخيصيا علاجيا فهي أسلوبا تربويا و تعليميا يتم التدريب من خلالها بأساليب ترويجية مقربة من النفوس، و السيكودراما من الأساليب الاسقاطية التي تحقق عضو المجموعة التنفيس الانفعالي وكذا الاستبصار و تعديل الأنماط السلوكية الخاطئة عن طريق التمثيل التلقائي لمواقف و أحداث لها علاقة بالمشكلة.

ويقدم سليمان 1999 مفهوما واسعا للسيكودراما بعد استعراضه للعديد من التعريفات يتضمن:

1- شكل من أشكال العلاج النفسي الجماعي يقوم على مسلمة مؤداها أن تمثيل الدور يتيح للشخص أن يعبر عن الانفعالات التي تشقيه و أن يواجهه الصراعات العميقة في بيئة محمية نسبيا في المرحلة العلاجية.

2- تستخدم التمثيل أو "الدراما" كوسيلة أدائية.

3- الصفة المميزة لهذا الأداء هي التلقائية.

4- ينصب العلاج فيها على الفرد وله حرية هذا العلاج وقد يستعان على تحقيق ذلك ببعض

الأدوات. (سليمان عبد الرحمن سيد. 1999. 172)

والباحثة ترى أن هذا الأسلوب يساعد على إعادة صياغة الأحداث و المواقف الماضية و المسببة للتوتر و المعاناة بالطرق الدرامية بهدف التطهير الانفعالي و إعادة التعلم واكتشاف معالم القوة و الضعف في استدخال الأحداث واكتساب الخبرات بالمشاركة و المشاهدة لتحقيق التوافق.

ويرجع الفضل في ابتكار هذا الأسلوب و ممارسته عمليا إلى المحلل النفسي الأمريكي "مورينو" الذي وضع الخطوط الرئيسية لممارسة هذا الأسلوب.

ويؤكد الزعبي 2002 على أن المهم في هذا الأسلوب هو اندماج المفحوصين بشكل تام كامل في المشاهد التمثيلية. بحيث يكون سلوكهم معبرا عن أفكارهم الحقيقية بتلقائية و حرية كاملة، وبعد الانتهاء من التمثيل. يبدأ الممثلون (المفحوصين) و المتفرجون ( أعضاء الجماعة وأعضاء فريق العلاج) قي مناقشة أحداث التمثيلية و التعليق عليها، و يقوم المعالج النفسي بتفسير ديناميات التمثيلية و إظهار الشحنات الانفعالية و الصراعات الداخلية و مظاهر القلق. مما من شأنه أن يزيد في استبصار المفحوصين بهدف تعديل السلوك في الحياة العملية. (الزعبي أحمد محمد. 2002. 228)

وتمر السيكودراما بثلاث مراحل هي:

- مرحلة الإعداد و يطلق عليها الإحماء و التسخين لتهيئة الأعضاء
- مرحلة الأداء التمثيلي
- مرحلة المناقشة و التفسير

" و بعد التمثيل المسرحي الدرامي أداة نفسية هامة لتفريغ الانفعالي لحالات العنف و العدوان في الطفولة و المراهقة و هو الأكثر استخداما في المجال لنجاحه و خفض السلوك العدواني و خفض سلوك العنف لدى الأطفال و المراهقين". (شقيير زينب. 2005. 66)

والسيكودراما كأسلوب من أساليب الإرشاد أو العلاج تكتسب أهميتها من كونها تعمل في اتجاهات متعددة و ممارستها تفيد في عملية التشخيص و المعالجة و التعليم و الترفيه، كما أنه عن طريقها يتم استخدام و تطبيق الفنيات العلاجية أو الإرشادية و تعمل على تنمية المهارات الاجتماعية في صورة تجذب أعضاء المجموعة على التفاعل الإيجابي والمشاركة الفعالة.

ويشير أحمد 2007 إلى أن " السيكودراما تنمي الخيال و التعاون و المحادثة و تنمي المهارات اللغوية و تسهم في إخراج شحنات الكبت من خلال الأدوار التي يقوم بها العميل زيادة على أنها تقوي الثقة بالنفس والتعبير عنها. (أحمد سليمان رجب. 2010. 89.)

فمن خلال السيكودراما ولعب الدور يمكن أن تنشط التفاعلات الأسرية، ويمكن جمع معلومات عن كيفية التفاعل والتواصل بين أفراد الأسرة في مختلف المواقف ، ومن خلال ذلك يمكن للمعالج أن يعرف التحالفات والاتلافات داخل الأسرة، ومن يمثل القوة في الأسرة ومن هو الفرد الذي يبحث عن الاهتمام وما هي السلوكيات التي يسلكها وكيف تنطلق المشاكل ( وهذا ما يكون بارز في نظرية العلاج الأسري البنائي).

#### 4- التقييم بالفن:

كثير من التقنيات منها الرسم، تلوين، أنشطة النمذجة بالصلصال.... حيث يتمكن المعالجون من المعرفة و التواصل مع المفحوصين خاصة الأطفال ذوي المهارات اللفظية المحدودة. و عادة ما يكون المفحوصين أقل قلقا عندما يعبرون عن أنفسهم من خلال الفن ، و المنتج الفني يحول التركيز من على المريض المحدد أو من مشكلة معينة إلى التركيز على المنتج الفني ويتيح ذلك الأمر للأسرة الاستمتاع بالعملية و الارتباط بإيجابية مع بعضهم الآخر.

وغالبا ما يطلب المعالجون الذين يستخدمون العلاج بالفن. من كل فرد من أفراد الأسرة القيام برسم صورة له و لأسرته (شكليا أو على نحو تجريدي) ويطلبون منهم أيضا رسم خريشات أو صورة مجرد عن شيء يرغبون في سمة (تخفيض الضغط) ثم بعد ذلك يطلب المعالج من أفراد الأسرة بدورهم لأن يقوموا بوصف رسومات صور للأسرة (وهذا يساعد المعالج على معرفة وجهة نظر كل شخص حول الأسرة) ومن ثم يطلب المعالج من أفراد الأسرة الآخرين القيام بتفسير رسومات أو مجرد خريشات بعضهم البعض الآخر (وهذا يساعد المعالج على فهم تصوراتهم و

مشاعرهم عن بعضهم البعض ) وقد يطلب بعد ذلك من الأسرة رسم لوحة جدارية معا عن أي شيء يختارونه حيث يلاحظ و يراقب المعالج كيف يتعاون أفراد الأسرة و يتواصلون مع بعضهم الآخر و ما هي أهم المشاكل التي تظهر و تنشأ عن هذا التفاعل . وهناك العديد من الطرق لاستخدام الفن في تقييم الأسرة.

## 5- التقييم بالواجبات المنزلية :

يشير هذا الأسلوب إلى التصرفات التي يطلب المعالج من أفراد الأسرة أن يقوموا بها فيما بين الجلسات. ولهذا الأسلوب قيمة في أن يجعل جلسات العلاج تقع حيث يمكن أن توجد حلول المشكلات. وليس فقط حيث يجرى الكلام وبالإضافة إلى ذلك فإنها تعود أفراد الأسرة على أن يفهموا أنهم إذا غيروا سلوكهم فإنهم يمكن أن يغيروا كيف يشعرون وكيف يفكرون كذلك. وتعمل الواجبات المنزلية على إعادة بناء مسارات الأسرة بإعادة بناء التقاربات وتغيير مسافة الود بين الأفراد. (محمد محروس الشناوي. دس. 453)

## 6- الجينوغرام :

المنظرون في العلاج الأسري يهتمون و بصفة خاصة بالمناخ العاطفي للأسرة، و كيف يؤثر على العلاقات داخل منظومة الأسرة، ويعتقد البعض أن هذا الأسلوب هو أفضل طريقة للتعرف على الحدود داخل الأسرة، وبين الأسرة و العالم الخارجي، وانتماء الأفراد للأسرة، و يمثل هذا التخطيط خريطة توضيح منظومة العلاقات في الأسرة.

وهي طريقة للوصول إلى القضايا الجوهرية في شكل خطوط بدلا من الكلام عنها وهذه الطريقة تستخدم كثيرا بواسطة المعالجين الذين يسيرون على طريق بوين. ومع ذلك فإن بعض الجين المنتمين إلى مدارس أخرى في العلاج الأسري يستخدمونها أيضا. (محمد محروس الشناوي. دس. 454)

## 7- تصوير الأسرة :

يطلق هذا التعبير على العملية التي عن طريقها يمكن تمحيص أبعاد التقارب و القوة داخل الأسرة في صورة غير لفظية (أشبه بمن ينحت تماثلاً) على سبيل المثال فقد يطلب من الأب أن يصف والديه و مكانه في الأسرة ليس من خلال الكلمات و لكن عن طريق التصوير في الفراغ (التجسيد). وهذا الأسلوب يتميز بأنه يصنع مشاعر مرئية حول تركيبات الأسرة. كما أنه يشرح لأفراد الأسرة الحالية الأسباب التي تجعل الوالدين يتصرفان بطريقة معينة. والمفهوم الذي يبنى عليه الأسلوب هو أن الناس يميلون إلى كرار الأنماط السابقة . (محمد محوس الشناوي. دس.453،454)

كانت هذه بعض الأساليب المستخدمة للتقييم ،و بعضها يمكن استخدامه في العلاج كذلك على أن يكون المعالج ملم بالجانب المعرفي للتقنية المستخدمة، ومن التقنيات المستخدمة كذلك الإشعارات. وهنا تكون عملية التقييم أكثر إبداعية ومرتعة حيث يمكن لأفراد الأسرة الإجابة عن الأسئلة في شكل إشعارات حيث يكون أفراد الأسرة بهذه الطريقة أكثر قدرة على التعبير عن أنفسهم بطرف رمزية، ومثال ذلك لو كانت خبرتك الأسرية عبارة عن كتاب. ما هو العنوان الذي تضعه له؟ يمكن كذلك الاعتماد على التلقين الناقض غير المكتمل و كذلك على الصور الفوتوغرافية وتقنيات أخرى كثيرة.

## المرحلة الثالثة: العلاج Treatment

تتم دعوة الأسرة للموافقة على عقد العلاج. بمجرد ما يتم الانتهاء من صياغة المشكلة، أو قد يتبين عدم الحاجة للعلاج مطلقاً، و تؤدي عمليات التقييم و الصياغة في بعض الحالات إلى حل المشكلة كلية.

ويوجد نوعان من أنماط حل المشكلات المستندة إلى التقييم: النوع الأول تتم فيه إعادة فهم و صياغة المشكلة، بحيث تصبح الأسرة قادرة على رؤية المشكلة بوصفها ليست مشكلة على سبيل المثال . - يعاد تعريف و تحديد المشكلة بأنها عبارة عن رد فعل طبيعي، أو انعكاس لمطالب مرحلة تطورية. أما عن النوع الثاني فتحرر عملية التقييم و تطلق مهارات حل المشكلات الطبيعية و الكامنة الموجودة لدى أفراد الأسرة، وبالتالي فهم مهارات حل المشكلات الطبيعية و الكامنة الموجودة لدى أفراد الأسرة، و بالتالي فهم يستولون حلها بأنفسهم. علي سبيل المثال في بعض الحالات وخلال جلسات و مقابلات التقييم يشعر معظم الآباء بالارتياح بمجرد مناقشتهم بأسلوب بناء لما يقلقهم شأن تناولهم لأمر طفلهم، وفي حالة أخرى قد تؤدي عملية التقييم مباشرة إلى التعاقد بشأن مرحلة جزئية من العلاج. (جهاد محمود علاء الدين. 2010. 412)

وتوضح الباحثة أن أول اتصال حيوي مع الأسرة يبرز في إعطاء أفرادها فرصة الحري للجلوس و كيفية تنظيمهم لأنفسهم، حيث يمكن من خلال ذلك استكشاف الكثير من العلاقات مع بعضهم البعض وكيف يشعرون تجاه المعالج في علاقته بالأسرة و إلى أي درجة يمكن أن ينجح العلاج.

كيف توزع الأسرة نفسها؟ هل يجلس الوالدان بجوار بعضهما البعض؟ هل يجلس أحد الأطفال بينهما؟ هل يبعد أحد الأفراد مقعده و يجلس بعيدا عن الآخرين؟ هل تجلس البنات قريبا من بعضهن؟ هل يجلس البنون بعيدا عن بعضهم؟ إن هذه الكيفيات التي يجلس بها أفراد الأسرة في تجمعهم تعطي المعالج صورة للمشكلات و الترابطات و الانشقاكات الموجودة في الأسرة.

(محمد محروس الشناوي. دس. 450)

وعند وضع الأهداف و التعاقد من أجل العلاج لا بد من أن تكون أهداف واقعية محددة بوضوح و يكون ذلك وفق صياغة المشكلة، ومن أنجح الطرق لاستثارة دافعية المفحوصين تقنية

التخيل Visualize للتفاصيل المادية والحسية التي ستكون بعد العلاج. وسيتم توضيح ذلك في الجانب التطبيقي من هذا البحث.

وعندما يبدأ المعالج في الإجراءات التنفيذية مع الأسرة عن طريق الإيجاءات تكون البداية بمحاولة تغيير مسارات الاتصالات عن طريق تدخلات المعالج فعلى سبيل المثال فقد يطلب من أحد الوالدين الذي يجد أنه غير مشترك أن يكون مسؤولاً عن سلوك أحد الأطفال وبذلك فإنه يبني علاقة أو رابطة بين هذا الوالد (الأب أو الأم) وهذا الطفل، بينما يفصل بشكل ما بين هذا الطفل و الوالد الآخر و ربما يطلب منه أو منها أن يتوقف مثلا يوما عن الكلام مع الطفل دون أن يخبر الوالد الذي أنيط به الاهتمام. (محمد محروس الشناوي، دس. 451)

وبصورة نموذجية يتم تقييم التقدم باتجاه تحقيق الأهداف من خلال أسلوب الملاحظة أو الأسلوب الكمي، فقد يتم تقييم التقدم بالنسبة للعديد من المشكلات الأسرية باستخدام تسجيل لعدد التكرارات في السلوك المستهدف.

### المرحلة الرابعة: الانتهاء أو إعادة التعاقد

بملاحظة التحسن و تحقيق الأهداف يبدأ المعالج في زيادة التباعد و الفترات بين الجلسات وهذا يتضمن توجيه رسالة للمفحوصين بأن المعالج أصبح يثق في قدراتهم على إدارة أمورهم بدون عدة علاجية، أي تبدأ عملية الانفصال التدريجي كحدث مرحلي بدلا من أن يكون إنهاء مباشر للعلاقة. وهذا بطريقة ذكية من طرف المعالج كتحديد مواعيد متباعدة كتمهيد للانفصال ، اخبار الأسرة بأن لها جلسة احتياطية مجانية وتحت تصرفهم في أي وقت .

كانت هذه أهم المراحل و الخطوات للعلاج الأسري ويمكن تلخيصها في خمسة مراحل أساسية موجزة أولها الإعداد والتهيئة وثانيها إعادة تسمية المشكلة وبعدها بسط المشكلة و يليها



الحاجة وضرورة التغيير وآخرها تغيير المسارات و الإجراءات التنفيذية ويصعب الفصل بين مراحل العلاج.

### ثانيا: سيكولوجية العلاج الأسري البنائي

العلاج الأسري البنائي واحد من نماذج العلاج الأسري المتطور، وهو يركز على المفاهيم الأساسية ضمن الاهتمام العام للمعالج البنائي. وتقترب البنائية من كل الظواهر الإنسانية بقصد تحديد أخلاقيات تسير العلاقات الإنسانية ، وليس هناك اسم مشترك آخر مستخدم لهذه النظرية.

وتنسب نظرية العلاج الأسري البنائي أساسا إلى "سلفادور مينوشن" Salvador Minuchin الطبيب النفساني الذي ولد و ترعرع في الأرجنتين. وقد عاش مينوشن حياته المبكرة وسط أسر ممتدة كبيرة تحتوي على أكثر من (200) قريب والكثير من الأصدقاء، وهذا ما ترك لديه انطبعا دائما عن البيئة الاجتماعية التي يعمل بداخلها الإنسان . وقد شملت الخبرات المهنية التي شكلت تفكير مينوشن العمل مع الأسر الإسرائيلية، على تطوير النموذج العلاجي للأسر منخفضة الدخل والأقليات من خلال مدرسة ولت ويش للأطفال الجانحين في نيويورك Witwyh School for Boys وكذلك العمل مع عيادة الإرشاد الطفولي بفيلاديلفيا Philadelphia Child Guidance واستمر مينوشن في ممارسة العلاج الأسري وعلى الإشراف وممارسة التدريس. كما أن له العديد من المقالات والكتب حول العلاج الأسري .

(فهد حمد المغلوث.1999.180)

منها "كتاب الأسر والعلاج الأسري" Families and Family therapy ركز فيه على تفاعل أفراد الأسرة كطريقة لفهم بناء وتنظيم الأسرة (سنة1974) و حث المعالجين الأسريين على محاولة معرفة كيف ومتى ولمن يستجيب كل فرد في الأسرة ومن خلال ذلك يمكن تقدير بناء الأسرة والمشكلات التي تستدعي العلاج. (علي عبد النبي حنفي. 2006. 68)

فهذا النوع من العلاج يحاول أن يركز فيه المعالج الأسري على التفاعلات و الأنشطة لأعضاء الأسرة لتقرير المنظومة أو بناء الأسرة. وفيه ينظر إلى الأعراض على أساس أنها نتيجة للصعوبات التنظيمية. (فهد حمد المغلوث. 1999. 180)

وقيم هذا النوع من العلاج بصورة خاصة بالحدود الفاصلة (Boundries) القائمة بين أفراد الأسرة التي تشير إلى هل أفراد الأسرة قريبون جدا (Too close) أو بعيدون جدا عن بعضهم البعض؟ (Too distant) وما هي طبيعة العلاقات القائمة بين أفراد أسرة؟ وتركز المناهج العلاجية في هذا النوع من العلاج البنائي على تغيير الطبيعة والحدة (Intensity) في العلاقات داخل الأسرة في كل من داخل وخارج الجلسة العلاجية .

إن تأثير ألفرد أدلر Alfred Adler وخاصة تركيزه على المظهر المرتكز على الهدف الاجتماعي للكائنات كان واضحا في العلاج الأسري البنائي. فلقد كانت مفاهيم أدلر عن مجموعة الصفات والأشخاص والأشياء للأسرة والطبيعة الإيجابية للكائنات وقدرة الكائنات على التغيير، كل هذه المفاهيم أصبحت كأساس اعتمد عليه مينوشن في صياغاته النظرية حول مفهومه للعلاج الأسري.

## I فلسفة العلاج الأسري البنائي:

يرى جلادينج Gladding (1988) أن النظرية البنائية تركز على ضرورة إحداث تغييرات بنائية في تنظيم الوحدة الأسرية. مع التركيز على تغيير الأنماط (النماذج)، التفاعلات بين الأنساق الفرعية. (Gladding.1988.71)

و هذا ما أكده محمد محروس (1994) باعتبار النظرية البنائية تبحث في تغيير الأبنية (التركيبات) أي الاتحادات والانشقاقات داخل الأسرة. مع التركيز على الحدود بين الأنساق الفرعية داخل الأسرة. وخاصة الحدود بين الوالدين والطفل. وقد أوضح علاء الدين كفا في

(1999) أن مشكلات الأسرة هي نتاج البناء الأسري، وتظل قائمة ببقائه ولا تحل المشكلات إلا بإعادة ترتيب بناء هذا البناء. (علي عبد النبي حنفي. 2006. 69)

وفي هذا الصدد، يذهب سويبر و آخرون Sauber et al (1993) إلى أن هذه النظرية تركز على تغيير التواصل و الوظيفة، والقوى البنائية في الأسرة كمحاولة لتغيير نسق الأسرة وبنائها، وخلق حدود بنائية متنوعة، وتغيير مصادر القوى أي التحالفات و إعادة تشكيل الأسرة. (علي عبد النبي حنفي. 69)

فالعلاج الأسري البنائي يعترف و يقدر الطبيعة التبادلية للسببية المنظمة (مثل تأثيرات سلوك الأفراد وتأثيرها بالنظم الاجتماعية) فالنظرية البنائية تنظر إلى الفرد صاحب العرض (المشكلة) على أنه بمثابة مؤشر لبناء أسري يعاني من خلل، و لإحداث تغيير لدى الفرد ينبغي أن يحدث التغيير ضمن بناء الأسرة و ما يتضمنه من أنساق فرعية، وبالتالي فإن الحدث الجانح الذي يعاني من الاضطراب السلوكي "العدوان" ما هو إلا مؤشر لبناء أسري يعاني من خلل في أنساقه الفرعية، الأمر الذي يستدعي التدخل لتغيير بناء تلك الأنساق.

فالفلسفة التي يقف خلفها العلاج الأسري البنائي تركز الانتباه على الحاضر و المستقبل وطبقا لهذه النظرية فإن تاريخ الأسرة يتضح من خلال الحاضر. ولذلك فإنه يمكن الحصول عليه أو الوصول إليه من خلال التدخلات هنا والآن. علاوة على ذلك فإن الأشخاص هم عبارة عن كائنات اجتماعية يجب أن ينظر إليها داخل محيط نظامهم الاجتماعي. كما أنه ينبغي إعطاء الأولوية للعوامل البيئية على العوامل الموروثة. (فهد عمد المغلوث. 1999. 181)

ويقتر العلاج الأسري البنائي بأن الأسر ما هي إلا عالم صغير للبيئة الاجتماعية. كما أن السلوك الوظيفي والمحتمل وظيفيا هو سلوك متعلم ودائم من خلال الأسرة. أما الأسرة بكاملها و

الأجزاء (أعضاء الأسرة) يمكن تفسيرهم بشكل مناسب فقط من خلال العلاقات التي تنشأ بين الأجزاء. (فهد حمد المغلوث 181.1999)

## II المفاهيم الأساسية للعلاج الأسري البنائي:

يعتبر محور عمل مينوشن (Minuchin 1974) هو كيفية عمل الأسر كنظام (System) ، وطبيعة التركيبة والبناء (Structure) داخل هذا النظام، وبشكل مينوشن انطباعه عن الأسرة من خلال الاهتمام و الانتباه إلى تنظيم الأسرة، و إلى القوانين والقواعد و الإرشادات و التعليمات التوجيهية التي يستخدمها أفراد الأسرة من أجل صنع القرارات ( Decisions Making). (Minuchin.1974.59)

ومن جهة نظر العلاج الأسري البنائي أن الأسرة تتألف من مجموعة من التحولات التي تشكل ربطة قماش أنيقة محكمة وتقرر جوهر كل عضو في الأسرة أو تميزها فيقرر عن طريق التحولات الخصوصية المتكررة التي تشكل أو تقوم بعمل النماذج الأسرية للوظيفة وهذه التحولات تنظم السلوك بطريقتين:

هرم ذو قوة ينشأ ويملي السلطة اتخاذ القرارات في الأسرة، وتوقعات متبادلة تتشكل عن طريق المفاوضات مع مرور الوقت هي من تقرر و تنجز عن طريق الأفراد في الأسرة . أما عناصر البناء الأسري التي تنشأ لتنفيذ الواجبات الأسرية المختلفة فتسمى بالنظم الفرعية (Subsystems) . ويمكن أن تتشكل تلك النظم الفرعية على أساس الأجيال، الاهتمامات، والوظائف الأسرية المحددة، وأعضاء الأسرة المحدد و أعضاء الأسرة الذين ينتمون إلى العديد من النظم الفرعية في نفس الوقت. ( فهد حمد المغلوث..172.1999)

ونستطيع القول أن الطرق التي يعمل من خلالها أفراد الأسرة سوية تعتبر مؤشرا على درجة المرونة أو الجمود الموجودة داخل بناء وتركيبة الأسرة.

ويستخدم مينوشن لتفسير أنظمة الأسرة مفاهيم أهمها بناء الأسرة (Family Structure) و أنظمة الأسرة الفرعية (Family Subsystems) و الحدود الفاصلة (Boundaries) والائتمالات (Alignments)، والإئتلافات والتحالفات (Coalitions). (Minuchin.1974.61)

### 1- بناء الأسرة وتركيبها :

يعود مفهوم بناء الأسرة حسب مينوشن 1974 إلى القوانين و القواعد التي تطورت عبر السنين لتحديد من يتفاعل مع من داخل الأسرة، وهذه الأبنية قد تكون مؤقتة أو طويلة الأمد وعلى سبيل المثال، فإن الشقيقين الكبار قد يشكلان ائتلاف ضد الأخت الصغرى لفترة قصيرة من الوقت أو لعدد كبير من السنوات. ويفترض مينوشن وجود بناء داخل الأسرة متسلسل هرمياً (Hierarchical) حيث يملك الوالدان قوة أكبر من الأطفال ، ويمتلك الأطفال الأكبر مسؤوليات أكثر من الأطفال الأصغر، كما أن الوالدين عادة ما يأخذان أدواراً (Roles) مختلفة، وعلى سبيل المثال فإن أحد الوالدين قد يكون هو المؤدب للأطفال في حين يوفر الوالد الآخر التعاطف والحب للأطفال.

ويتعلم الأطفال تدريجياً قوانين الأسرة المتعلقة بمن هو الوالد الذي يتصرف بأسلوب معين نحو أي من الأطفال.

وعندما تحدث ظروف جديدة وتطرأ على الأسرة، كمغادرة أحد الأبناء للدراسة الجامعية أو الزواج أو العمل، فإن الأسرة يجب أن تكون قادرة على التغيير بحيث تحتوي و تتكيف مع هذا الحدث . ومن المهم للمعالج الأسري الاهتمام و الإدراك لقواعد الأسرة، و بالتالي لبناء وتركيب الأسرة، وذلك من أجل تحديد أفضل الطرق لمساعدة الأسرة المختلفة على التغيير، ومن المهم

الإشارة إلى وجود أنظمة فرعية لها قواعدها الخاصة بها وذلك داخل نظام الأسرة. (جهاد محمود علاء الدين. 1999. 275).

## 2- أنظمة الأسرة الفرعية :

كي تعمل الأسرة بصورة جيدة، فإن أفراد الأسرة يجب أن يعملوا سويا لتنفيذ وتحقيق وظائف الأسرة. ومن أكثر الأنظمة الفرعية شيوعا :

✚ **النظام الفرعي البالغ :** و أحيانا يسمى بالنظام الفرعي الزوجي أو الزوجي، وهذا العنصر من نظام الأسرة هو الذي يشمل طرفي العلاقة الزوجية (الأب و الأم) وهو من يعلم الأطفال الحميمة و الالتزام.

✚ **النظام الفرعي الأبوي:** وعادة ما يتألف من الوالدين ولكنه قد يشمل أعضاء الأسرة الممتدة (كالجدة مثلا). ولهذا النظام الفرعي الأبوي مسؤولية أساسية في تنشئة الطفل و إرشاده و ضبطه بطريقة صحيحة و مناسبة .

✚ **النظام الفرعي القرابي:** وهو يشمل عادة الأطفال بداخل الأسرة و يخدم كأول مجموعة أقران للطفل، وفي هذا النظام القرابي فإن الطفل يتعلم المفاوضة، التعاون، التنافس، الدعم المتبادل والالتصاق بالأصدقاء (فهد حمد المعلوث. 1999. 182).

كما قد تظهر أنظمة فرعية أخرى كالأبناء الأكبر الذين تعلموا كيفية إعداد العشاء و استقبال الضيوف في غياب الوالدين أو مرضهم ، ويعتمد حدوث و تطور مثل تلك الولاءات على الأدوار و المهارات و المشكلات الفردية الخاصة بأفراد الأسرة، ويعتمد على من يعمل ومع من على الحدود التي غالبا ما تكون غير محددة بصورة واضحة دائما داخل الأسرة.

## 3- القابلية لاختراق والنفوذ للحدود :

تتضمن كل من الأنظمة والأنظمة الفرعية قوانين بشأن من (who) يستطيع المشاركة في التفاعلات، وكيف (how) يمكنه المشاركة وتباين قوانين التفاعلات أو الحدود من حيث درجة ومدى مرونتها، وتصف القابلية لاختراق الحدود نوع الاتصال (Contact) الذي يمارسه الأفراد مع بعضهم البعض داخل أنظمة الأسرة والأنظمة الفرعية. (جهد محمود علاء الدين. 2010. 276)

وتتبلور أشكال التواصل داخل الأسرة في ثلاثة أشكال أساسية:

**الشكل الأول:** يعتمد على التواصل الكلامي بمعنى استخدام الكلمات في نقل المعاني المراد إيصالها للطرف الآخر.

**الشكل الثاني:** وهو يرتبط بالشكل الأول، ويتضمن نقل المعاني عن طريق الكلمات أيضا، ولكن ليس بالطريق المباشر الواضح، بل عن طريق تنعيم الصوت (خفض، رفع...) أو بالتشديد على مقاطع بعض الكلمات أو بالإسراع أو الإبطاء في نطق بعض الكلمات مما يوحي بمعان معينة وهذا ما يطلق عليه الجوانب التنعيمية في التواصل.

**الشكل الثالث:** يتضمن استخدام لغة الجسم language body أو ما يسمى بالتواصل التعبيري، بمعنى نقل معاني الكلمات عن طريق الإيماءات وتعبيرات الوجه، وحركات اليد، و الإشارات، وهذا ما يطلق عليه طرق التواصل غير اللفظي. (علي عبد النبي حنفي. 2006. 80).

وقد يكون الشكل الأخير يتطلب دقة الملاحظة من طرف المعالج فقد يوجه أحد أعضاء الأسرة حديثه إلى فرد آخر، و لكن تعبيرات وجهه أو حركات يديه لا توحي بالمضمون الذي قاله في حديثه للطرف الآخر.

وعادة ما توجد الحدود عالية النفاذ (العالية القابلية للاختراق - المرنة) في الأسر المتماسكة، المترابطة و المتشابكة ، بصورة كلية في حين توجد الحدود الجامدة أو غير القابلة للنفاذ و الاختراق في الأسر المنفصلة (Disengaged). وعلى سبيل المثال، إذ أحضر طفل في الصف السابع الابتدائي (13 سنة من العمر)، والذي كان في السابق يؤدي بنجاح متميز في المدرسة، مذكرة من المعلم يقول فيها إنه قد أصبح يرسب في مادة اللغة الإنجليزية فإنه من الممكن أن يقال للطفل- من قبل والده - بأن لا يجعل هذا الأمر يتكرر ثانية، وأن يغير سلوكه، وأن هذا الأمر لن يناقش أكثر أو أبعد من ذلك. في هذه الحالة تعد الحدود أو نوع الاتصال داخل نظام الأسرة جامدا ويشير هذا إلى كون الأسرة منفصلة إلى حد ما عن الطفل. أما في حالة الأسرة المترابطة فإن الأب و الأم و الأخ و الأخت قد يستفسرون عن درجات الطفل و الأخوة قد ينتقدون الطفل و يسخرون منه، و الأب قد يصاب بالتعاسة، و الأم قد تفحص وتراجع نشاط الطفل باستمرار وأسبوعيا، لترى ما إذا كان الطفل يقوم بواجباته المدرسية بشكل جيد. وخلال وجبة العشاء قد يناقش الوالدان هذا الحدث مع الأسرة كلها بحيث يكون الانفصال (Separation) بين أفراد الأسرة قليلا. وبصورة عامة فإن الحدود تتعلق بكيف يتم تنظيم أفراد الأسرة و كيف يتبعون القوانين، ولا تتصدى الحدود عادة للقضايا المتعلقة بكيفية عمل أفراد الأسرة سويا أو كيف يفشلون في العمل سويا. ( جهاد محمود علاء الدين. 2010. 277)

أما القضية الأخرى المهمة في العلاج الأسري البنائي، فهي تشير إلى مصادر التوتر الداخلية و الخارجية التي تمس النظام الأسري وكيف تتكيف الأسر مع حالات التوتر تلك. إذ أن كل أسرة تحاول أن تتكيف مع التوتر بالطرق التي سوف تحافظ على سلامة بنائها فيما يتصل بالتأكيد على الاتزان، ولقد حدد مينوشن أربعة مصادر للتوتر تؤثر على الأسر بشكل مباشر وهي:

🇸🇩 اتصال أحد أفراد الأسرة المتوتر بضغط أسرية إضافية ( ومثال ذلك صعوبات عمل أحد الوالدين التي تواجه الأسرة وتؤثر في أعضاء آخرين داخل الأسرة).



✚ الاتصال التوتري لكامل أعضاء الأسرة بضغوط أسرية إضافية ( مثل الركود الاقتصادي الذي يؤثر على المصادر المالية للأسرة).

✚ التوتر الذي يحدث في الأوقات التطورية أو التحويلية داخل الأسرة (مثل مغادرة الأطفال للمدرسة أو خروجهم للعمل أو لتأسيس نوع من الاستقلالية بالنسبة لهم خارج نطاق الأسرة).

✚ التوتر المرتبط بالمشاكل الخصوصية (مثل وجود أحد أفراد الأسرة المصاب بمرض مزمن أو خطير).

وينظر للأسرة من خلال هذا المنهج على أساس أنها نظام مفتوح مفعم بالحيوية وفي تفاعل مع البيئة. (فهد حمد المغلوث . 1999. 185، 184)

#### 4- الانحيازات و الإئتلافات و الإتحادات:

عادة ما يكون لدى الأسرة أساليب معينة في الاستجابة للأزمات أو التعامل مع الأحداث اليومية و التي من خلالها تستجيب الأنظمة الفرعية داخل الأسرة .

وتتعلق الانحيازات (Alignments) بالطرق التي ينضم فيها أفراد الأسرة و يتكاتفون مع بعضهم البعض أو يتعارضون ، ويختلفون فيها مع بعضهم البعض لدى التعامل مع موقف ما .

كما وتتعلق الإئتلافات (Coalitions) بالأحلاف (Alliances)، والتحالفات التي تحدث ما بين أفراد الأسرة ضد عضو أسرة أخرى.

وفي بعض الأحيان تكون تلك الانحيازات والتحالفات مرنة بينما تكون في بعض الأحيان ثابتة وجامدة لا تتغير بمضي الزمن. مثلاً: عندما تعمل الأم و الابنة سوياً لضبط سلوك الأب الخرب و المدمر.

وقد قام مينوشن (1974)، باستخدام مصطلح التثليث (Triangulation) بصورة محددة وخاصة ويشكل أكثر تحديدا مما قام به بوين، وذلك لوصف التحالف الذي يكون فيه كل والد داخل الأسرة "مطالباً للطفل بأن يأخذ جانبا محمداً معه ضد الوالد الآخر". ولذا فإن القوة (power) داخل الأسرة تتحرك وتنتقل وذلك اعتماداً على الانحيازات والتحالفات .

### (Minuchin.1974.61)

وتتعلق القوة داخل نظام الأسرة بمن يقوم باتخاذ ووضع القرارات ومن ينفذ القرارات، ويزيد كل عضو من الأسرة قادراً على التأثير على قرارات داخل الأسرة من قوة هذا العضو. و بالتالي فإن الطفل الذي ينحاز إلى الوالد الأشد قوة يزيد من قوته داخل الأسرة . وتنتقل القوة من عضو لآخر بسبب أن قرارات معينة عادة ما يتخذها أحد الوالدين. في حين أن القرارات الأخرى يأخذها الوالد الآخر ، و ذلك اعتماداً على نوعية نشاط الأسرة (كونها مترابطة أم منفصلة) فداخل الأسرة المترابطة لا تكون القوة واضحة ، وقد يطلب الأطفال من أحد الوالدين الإذن للقيام بعمل معين ،حتى لو قال الوالد الآخر "لا"، وتصبح الأسرة مختلة وظيفياً عندما تصبح قوانين الأسرة غير مفعلة (Inoperative) وغير عاملة. فعندما تكون الحدود إما جامدة جداً (أسر منفصلة)، أو نافذة جداً (قابلة جداً للإختراق) (أسر مترابطة و متشابكة بشدة)، فإن تلك الأسر تواجه صعوبة بالغة في العمل كنظام كما أنه إذا لم تعمل الأسرة كوحدة هرمية حيث يكون الوالدان صانعي القرارات الرئيسيين، والأطفال الأكبر لديهم مسؤوليات أكبر مما يمتلكه الأطفال الأصغر سناً، فإن الإرتباك و الإضطراب و المشكلات ستعم وتشتع في الأسرة نتيجة لذلك الوضع.

ولا يخفى أيضاً أن الانحيازات (Alignments) داخل الأسرة قد تكون ضارة جداً مثلاً عندما يتناقش الوالدان بشأن إنفاق النقود ويطلب كلاهما من الطفل الأكبر الموافقة معهم (التثليث). (Minuchin.1974.64)

## III أهداف العلاج الأسري البنائي:

المعالجة من وجهة نظر العلاج الأسري البنائي إلى تحقيق الأهداف الأربعة التالية:  
كما هي واضحة في الشكل التالي، حيث رتبت من الهدف الأول في قاع الهرم إلى الهدف الأسمي  
في قمة الهرم: (أحمد عبد اللطيف أبو أسعد. سامي محسن الختاتنة. 2011. 123)



ووفقا لمينوشن فإن دور المعالج هو إعادة تنظيم البناء للأسرة ، فهو محرك للتغيير و يرسم و يخطط للبناء فهو نشط مشارك للأسرة يسهل تطورها . (Minuchin.1974.63)

ويرى سوبر و آخرون Sauber et al (1993) أن النظرية البنائية تهدف إلى تغيير الاضطراب السلوكي الذي يتضح لدى أفراد الأسرة، من خلال تغيير سلوك وتفاعلات الأسرة، الذي يصبح بمثابة تغيير في سلوك أفرادها كل على حده، و التركيز في هذا التغيير يكون "الهناء و الآن" The here and now (علي عبد النبي حنفي 2010.73)

ويؤكد كوري Coery (2001) أن أهداف التوجه الأسري البنائي كما يلي:

- 1- تقليل أعراض اختلال الأداء، و إحداث تغيير بناء في النسق الأسري، عن طريق تعديل القواعد الإجرائية للأسرة. وتغيير النماذج التفاعلية الحاكمة للقواعد .
- 2- خلق بناء هرمي فعال يتحمل فيه الآباء مسؤولية أطفالهم مع إتاحة الفرصة للأطفال للتعبير عن آرائهم بدرجة تتلاءم مع نضجهم .
- 3- زيادة التفاعل بين أفراد الأسرة، عن طريق فك/حل الحدود الجامدة و التحرك نحو الحدود الواضحة .

ولتحقيق الأهداف السابقة، يذهب مينوشن Minuchin (1974) إلى أنه بعد أن ينشئ المعالج علاقة حميمة مع الأسرة، تشعر من خلالها بأنه يعمل لصالحها يشكل المعالج و الأسرة علاقة علاجية فعالة لتحقيق ما يلي :

✚ تحرير حامل العرض ( الطفل صاحب المشكلة) من أعراضه.

✚ خفض الصراع والضغط لدى جميع أفراد الأسرة.

✚ تعلم طرق جديدة للتغلب على المشكلة . ( Minuchin.1974.71)

ويرى علاء الدين كفاي 1999 أن أهداف النظرية البنائية تتلخص في هدفين أولهما تغيير تنظيم الأسرة، والثاني تغيير وظائفها وهما السبيلان إلى أن تحل الأسرة مشكلاتها، ولكي يتحقق هذان الهدفان يجب أن تكون التدخلات مباشرة وموجهة بالفعل Action-oriented.

(علي عبد النبي حنفي. 74.2010)

وبعد هذا العرض لأهداف النظرية البنائية، يمكن التوصل إلى أن المعالج الأسري يسعى لتحسين التفاعل الأسري عن طريق إعادة تنظيم نسق الأسرة، وإزالة العناصر المرضية في هذا النسق المسؤولة عن اضطراب الأداء. و تدريب أفراد الأسرة على طرق جديدة للتعامل مع الاضطرابات الأسرية هنا ولآن، وخفض الضغط لدى جميع أفراد الأسرة، من خلال تعليمهم

طرق جديدة لحل المشكلات، وباستخدام المصطلحات الخاصة بالعلاج الأسري البنائي التي تم شرحها بالعنصر السابق نقول أن المعالج يحاول أن يغير ويبدل التحالفات و التوحدات و الإئتلافات داخل الأسرة، كما أنه يعمل على تأسيس و إنشاء حدود داخل الأسرة، لا تكون جامدة أو مرنة جدا بصورة مبالغ فيها، مع محاولة مساعدة الأسرة على استخدام القوة بأسلوب أفضل. ويتم ذلك من خلال دعم الأنظمة الفرعية الوالدية بوصفه نظاما لصنع القرارات "مسؤول بصورة رئيسية عن الأسرة حسب مينوشن".

#### IV دور المعالج في النظرية البنائية:

يحدد مينوشن Minuchin 1974 ثلاثة أدوار فعالة للمعالج الأسري في النظرية البنائية:

- 1- مشاركة الأسرة في ترتيب القيادة .
- 2- تنظيم و رسم بناء الأسرة الحالي.
- 3- التدخل بطرق مصممة لتغيير الأبنية غير الفعالة. (Minuchin.1974.)

ويفترض المعالجون البنائيون أن التغيير الفردي يحدث نتيجة لتعديل النسق الأسري وتغيير نماذج التفاعلات الأسرية، ويكمن دور المعالج في مشاركة الأسرة بفعالية كوحدة من أجل بدء عملية إعادة البناء.

ويساعد اندماج المعالجين في العمل مع الأسر على رسم خريطة للبيئة الأسرية يحدد فيها أولا العوامل التي تسهم في اضطراب الأداء الأسري، ثم بعد ذلك توظيف الفنيات التي تساعد الأسرة على تغيير الطرائق التي يتعاملون بها.

وبالتالي تقع مسؤولية إحداث التغيير في بناء الأسرة- بالدرجة الأولى- على المعالج وذلك من خلال التغيير في القواعد التي تحكم العلاقات و التفاعلات الداخلية لها. وذلك عن طريق استخدام ثلاث استراتيجيات أساسية وهي:

- 1- يقوم المعالج بتحديد الأعراض و مواجهتها.
- 2- يقوم المعالج بتحدي و مواجهة بناء الأسرة، أي الأنماط الفرعية و الرئيسية و الأدوار التي تربط أعضائها ببعض الآخر.
- 3- يقوم المعالج بتحديد واقع الأسرة، وحتى يتمكن المعالج من تنفيذ هذه الإستراتيجية وتحقيق أهدافها، يقوم بمنح أعضاء الأسرة فرصا للتفاعل و الحوار حتى يمكن ملاحظتهم وتحديد ماهو واقعي وماهو متخيل. كما يحاول أن يتيح الفرصة لمناقشة وتحديد الأعضاء الذين تعتبرهم الأسرة أساسيين فيها، وينتمون إليها بطريقة تساعد على استمرار وتقديم العلاج.

ويتفق ذلك مع ما أشار إليه ميرو و كتمان Muro and kottman (1995) من أن المعالج يستخدم استراتيجيات التدخل النشطة لمساعدة الأسر في إحداث تغييرات في البناء، الحدود، الهرمية الأسرية . وذلك من خلال سؤال أفراد الأسرة أن يتحركوا إلى أماكن مختلفة في الحجرة لتوطيد أنساق جديدة أو أن يقفوا على الكراسي لتغيير بناء الهرمية، أو يمثلوا مشاهد متفقا عليها والتي من خلالها يوطد أفراد الأسرة حدودا جديدة. (علي عبد النبي حنفي. 2010. 78).

وقد يعتمد المعالج إلى خلق نوعين من التفاعل أولهما : "أن يشجع التفاعل بين أعضاء الأسرة دون التدخل في المناقشة ويسلك دور المراقب أو المقوم، وهو ما يسمى بتسيير الإنخراط وثانيها هو مركز الإنخراط مما يرقى بالتفاعل بين أفراد الأسرة والمعالج ". أو بمعنى آخر فإن المعالج يمكن أن يشارك من خلال النسق أو يمكنه أن يلاحظ ويعلق من خلال النسق معتمدا على ماهية الحاجات التي يعاد بناؤها في أي لحظة.

تالي يلعب المعالج العديد من الأدوار في الجلسة الأسرية بهدف التعرف على العرض الأسري، وكيفية مواجهته، وتدريب أعضاء الأسرة على الحوار والتفاعل الأسري وملاحظة المعالج لتلك التفاعلات وتشجيعها.

وتتعاظم تلك الأدوار في أسرة الحدث الجانح و دور المعالج في ملاحظة أنماط التواصل و اتجاهات أعضاء النسق تجاه الحدث الجانح العدواني .

### والخطوات النموذجية في عملية العلاج هي:

1- **الإنظام/المجاملة:** وهي العملية التي يتكيف بمقتضاها المعالج لنوع الاتصال ولمفاهيم أعضاء الأسرة للإنظام مع النظام الأسري للأسرة والهدف في هذه المرحلة هو تأسيس علاقة علاجية فعالة مع الأسرة .

2- **التشخيص البنائي:** وهو عملية مستمرة من الملاحظات واختيار الفرضيات و إعادة تشكيل و بناء و تحولات الأسرة، و الهدف في هذه المرحلة هو إعطاء إطار من المعلومات مرتبط بالمشكلة داخل النظام الأسري قابل التعديلات للتدخلات البنائية، ويعتبر استخدام الخريطة أمرا عاديا في هذه المرحلة.

3- **إعادة البناء:** وهو توظيف أساليب التدخل العلاجية التي تحدث التغيير من خلال التكيف (التعديل) داخل البناء الأسري، والهدف في هذه المرحلة (وكمؤشر لتقرير مدى الاستعداد) هو تطوير بناء أسري قادر على التعامل مع حالات التوتر المستقبلية بطرق مناسبة . (فهد حمد المغلوث 1999.186).

## V فنيات العلاج الأسري البنائي:

يرى كوري Corey 2001 أن النظرية البنائية قد استفادت من فنيات العديد من المداخل العلاجية الأخرى وبالرغم من أن مدخل مينوشن قد ظل ثابتا نسبيا إلا أنه اقترب بالتدرج من الانتقائية في فنياته ومن أهم فنيات العلاج الأسري البنائي:

## 1- الخريطة الأسرية (التشخيص و التقدير):

يطور المعالج الفرضيات المتعلقة بالبناء الأسري طبقاً للملاحظات الخاصة بتفاعلات الأسرة. أما المشكلات فتصاغ بطرق قابلة للتغيير في حين أن التدخلات المصممة للتأثير على التغيير البنائي وتحقيق أهداف العلاج تكون مشتقة من الفرضيات العملية . إذ أن التشخيص هنا يتحقق من خلال العملية البنائية لانضمام العميل للعلاج و التي يسميها مينوشن بالتشخيص التفاعلي أو البنائي. (فهد حمد المغلوث.1999.184)

كما أن المعلومات المتحصل عليها من عملية التشخيص البنائي يمكن التعبير عنها في شكل خريطة علاجية لوصف و تصوير الطرق الحالية التي يرتبط من خلالها أفراد الأسرة مع بعضهم البعض ويظهر الشكل (2) ،خطوطاً تمثل الأنواع المختلفة من الحدود داخل الأسرة (جامدة أو واضحة أو منتشرة)، وتسمح هذه الرموز بالإضافة إلى رموز أخرى وضعها مينوشن باستخدام الأسلوب لتمثيل والتعبير عن أسلوب تنظيم الأسرة، ولتحديد أي من الأنظمة الفرعية تساهم بصورة أكبر في إحداث المشكلة. (جهاد محمود علاء الدين.2010.280)

والتي تسهم بإيجابية في جلسات العلاج ومعظم الخرائط الأسرية لمينوشن مدمجة في كتاب الجينوجرام في تقييم الأسرة 1985 Genogram in family assesment .



## الشكل رقم 02: بعض رموز مينوشن للخارطة الأسرية

(Michael p.NicholsK,2004,183-184-185 )

حدود واضحة	-----
حدود متشعبة ومنتشرة	.....
حدود جامدة	=====
إئتلاف و تحالف	=====
إنشغال و مشاركة مفرطة	=====

و الأسئلة التي تقدر البناء الأسري هي:

- 1- كم من الوقت الذي تقضيه مع بعضكما البعض؟ في أي شيء يقضيه كل عضو من الأسرة بشكل أكثر؟ ومع من؟ وما هي الأشياء التي يعملونها مع بعضهم البعض؟
- 2- كيف تقرر ما يمكنه تحقيقه داخل الأسرة؟ ماهي عملية اتخاذ القرار، ومن يشترك فيها؟
- 3- من هو أقرب لمن؟ من هم الأشخاص المتشابهون و المختلفون داخل الأسرة؟
- 4- ما أوجه التشابه والاختلاف بين الأم و الأب؟
- 5- كيف يختلف الأبناء عن بعضهم البعض؟
- 6- من هو الموافق و المعارض على وجهة النظر الموضحة للمشكلة؟
- 7- هل تشعر بأن زوجتك/ زوجك لا تأبه بما يجري؟
- 8- كيف تقرر الأدوار لأبنائك؟
- 9- هل تشعر بأن زوجتك/ زوجك سهلة في تعاملها مع الابن؟
- 10- من الذي يبدو أكثر قلقا واهتماما بهذه المشكلة؟
- 11- ما الأشياء التي حاولت تطبيقها لحل هذه المشكلة؟
- 12- ما بعض الأشياء التي تعتقد أنها مفيدة بعد تطبيقك لها؟ وكيف كانت مهمة؟

إن المعالج الأسري البنائي هنا يحاول أن يقدر تفاعل الأسرة من خلال ملاحظة أنواع العديد من السلوكيات، ومن ذلك استخدام التعابير غير اللفظية بما فيها نغمة الصوت، تعبيرات الوجه، أو اتصال العين مع أعضاء الأسر الآخرين. ومن المهم أيضا ملاحظات حذرة حول من يتحدث لمن. وباستخدام هذه البيانات فإن المعالج يستطيع أن يصيغ الفروض بخصوص مشكلة الأسرة و البناء الأساس لنظامها . (فهد حمد المغلوث.1999. 186)

## 2- التكيف و الإنضمام:

يؤكد مينوشن 1974، بأنه من أجل التغيير داخل الأسرة، من المهم بالنسبة للمعالج الأسري ضرورة الانضمام لنظام الأسرة والتكيف مع أسلوبها في التفاعل. ويرى مينوشن أن المعالج الأسري يجب أن يسعى لإيجاد مكان مناسب له و موقف منسجم مع الأسرة، وذلك من خلال استخدامه لنفس نمط اللغة (الكلمات الشائعة مثلا) المستخدمة التي تسود في الأسرة، ومن خلال قيامه بسرد القصص المسلية ذات الصلة بالأسرة.

ويعتبر التقليد و المحاكاة أحد الأمثلة على الانضمام إلى الأسرة، وتتعلق المحاكاة بتقليد أسلوب الاتصال ومضمون الاتصال السائد بين أفراد الأسرة في علاقاتهم مع بعضهم البعض و على سبيل المثال: إذا جلس المراهق على الكرسي باسترخاء باسطة ذراعيه في غير نظام، فإن المعالج الأسري قد يقوم بالجلوس بنفس الوضع.

كما أن المعالجين الأسريين البنائيين يستخدمون أيضا أسلوب الملاحقة والمتابعة للتتبع والاستفادة من الرموز المرتبطة و المشيرة للعلاقات الشائعة بين أفراد الأسرة في الحياة الأسرية وهو في انضمامه لا يوفر فهم جيدا لعملية تنظيم الأسرة فحسب ، لكنه أيضا يكون في موضع قوي و جيد لإحداث تغيير في نظام تلك الأسرة. (جهاد محمود علاء الدين.2010. 281)

## 3- تفعيل المشكلات الأسرية (تمثيل الأدور):

باستخدام هذه الفنية، يطلب المعالج من أفراد الأسرة تمثيل بعض مواقف الصراع التي قد تحدث في المنزل، الأمر الذي يسمح له ملاحظة كيفية التفاعل الأسري، وفرض الاستنتاجات عن البناء الأسري، وتحديد أي الأنماط الإحتلالية المراد إحباطها أو إضعافها ، وتحديد إمكانية الأسرة في التوافق مع القواعد المختلفة، و تشجيع أفراد الأسرة على تجريب قواعد أكثر دقة و فعالية و بالتالي تعد هذه الفنية مصدرا خصبا للمعلومات التي يحتاجها المعالج عن أفراد الأسرة مع فهم الانحيازات و التحالفات داخل الأسرة حيث قد تعجز التقارير الذاتية عن الإفصاح عنها.

(علي عبد النبي حنفي. 77.2006)

وقد أطلق مورينو Moreno على هذه الفنية مفهوم "سيكودراما الموقف" حيث أن كثيرا من المشكلات داخل الأسرة تتصل بعدم قدرة فردين على التحدث مع بعضهم البعض. وفي مثل هذه الجلسات فإن مشكلات التواصل تصبح هي الموضوع الرئيسي. (علي عبد النبي حنفي. 77.2006)

ومن أمثلة تمثيل الأدوار، أن يعطي المعالج الأسري تعليمات محددة للأسرة لكي تفعل نقاشا بشأن عدم إنجاز أحد الأطفال للواجبات المدرسية، ومن خلال مشاهدة المناقشة التي تتم بين أفراد الأسرة يصبح المعالج الأسري أكثر وعيا و إدراكا بالحدود و التحالفات و بالتالي يكون مستعدا و مهيبا بشكل جيد لوضع التدخلات العلاجية المؤثرة. (جهاد محمود علاء الدين. 282.2010)

وبالتالي يجب على المعالج في مجال الاضطرابات السلوكية ألا يأخذ بما يقوله الوالدين على ما يعانیه الطفل وما يقوم به. بل ضروري ملاحظة ذلك في سياق مواقف التفاعل الأسري، لأنه قد

ترجع جذور هذه المشاكل إلى سوء فهم المحيطين بالحدث لتصرفاته الأمر الذي يؤدي إلى إساءة فهمه.

#### 4- تكثيف التدخلات العلاجية:

من خلال تكرار الرسالة المقترحة، ومن خلال إطالة الوقت المخصص لتفاعل معين، أو من خلال وسائل وأساليب أخرى يمكن تسهيل حدوث التغيير داخل الأسرة، وعلى سبيل المثال إذا كان الوالدان يتبعان أسلوب الحماية الزائدة للأطفال قد يقترح المعالج أن لا يقوم الوالدان بالإلحاح على الطفل لتأدية واجباته الدراسية، وأن لا يسألانه كثيرا عن أمور و أحوال المدرسة، وأن لا يراقبا كيفية إنفاقه لمخصصاته ومصروفه من النقود، ومع اختلاف تلك الرسائل المقترحة و الموجهة من المعالج إلا أنها جميعا تشترك في أمر واحد و هو إعطاء الطفل و منحه مزيدا من المسؤولية عن أموره الحياتية. ويمكن تحقيق التكثيف في التدخلات العلاجية من خلال التفصيل لإحداث الإشكالية بواسطة جعل الأسرة تنهك في تفاعل معين أو بواسطة تكرار هذا التفاعل.

#### 5- تغيير الحدود:

يستخدم المعالج الأسري رموز و خطوط الحدود، و ذلك أثناء ملاحظته لتفاعل الأسرة سواء خلال تفعيلها لمشكلة ما أو مناقشة موضوع مشترك معين أو خلال عرض عام لموقفها، وذلك للإشارة إلى الحدود الموجودة داخل الأسرة.

ولتغيير الحدود يجب أن يقوم المعالجون الأسريون بإعادة تنظيم و ترتيب أماكن جلوس أفراد الأسرة، كما يغيرون المسافات الفاصلة ما بينهم كما يلجأ المعالجين الأسريين لإحداث حالة من عدم التوازن في بنیان الأسرة بحيث يتم تغيير توزيع مواقع القوة ( مصادر إصدار القرارات وتنفيذها) داخل الأنظمة الفرعية. فعلى سبيل المثال: في أسرة مترابطة و متشابكة جدا (القابلية لاختراق الحدود تكون عالية)، وحيث يكون للأطفال الكثير من القوة، فإن المعالج الأسري قد يقرر أن

يتخذ جانب أحد الوالدين، وذلك بهدف منحه القوة في التعامل مع الأطفال، كما أنه وفي حالة إذا كان الزوج مثلاً غير قادر على اتخاذ القرارات (لا يملك القوة داخل نظام الأسرة) فإن المعالج الأسري قد يعزز اقتراحاته و يوافقه الرأي بشأن ما يقوله. (جهد محمود علاء الدين. 2010. 283)

## 6- إعادة تأطير وصياغة المشكلات الأسرية :

تلقي هذه الفنية تصوراً جديداً يقدم تفسيراً لموقف مشكل في الأسرة ، حيث يمكن استعراض المشكلة بطريقة تسمح للأسرة لفهم أساس شكوى من عدة زوايا، فمن المحتمل فهم البناء الأسري الذي يسهم في مشكلة الفرد من خلال إعادة تشكيل هذا الموقف المشكل. وتطبيقاً لما سبق نجد أنه في إحدى الجلسات في معهد بوسطن الأسري Boston Family institute استخدم مينوشن فنياته مع إحدى الأسر التي لديها طفلة تبلغ من العمر 12 عاماً، يشكو والدها من فقدانها للشهية ، ولقد اكتشف مينوشن خلال جلسات العلاج أن مشكلة الطفلة هي العناد وليس فقدان الشهية ورغبتها في أن تكون الطفلة المدللة في الأسرة... وفي إحدى الجلسات طلب من مينوشن مناقشة كيفية التعامل مع مشكلة عنادها و نوبات غضبها ... ومن خلال ملاحظته أدرك مينوشن اضطراب الأداء الأسري، و سوء تدخل الأم في مناقشات طفلتها. (علي عبد النبي حنفي. 78.2006)

ونستخلص من هذا النوع من العلاج على أنه يمكن مساعدة الأسرة على تفهم أعراض أو أنماط السلوك من خلال وضعه في سياق مختلف، أي تحويل القضايا و الأمور من سياقها السلبي إلى آخر إيجابي. حيث قد يسلك الحدث الجانح سلوكاً ما ( سلوك عدواني) يفهم على أنه سلوك شاذ مثلاً من قبل المحيطين بل هو في حقيقة الأمر ما هو إلا تنفيس انفعالي عما يعاينه الحدث الجانح من احباطات متكررة تقوده إلى هذا السلوك، يضاف إلى ذلك أن المعالج قد يستخدم أكثر من فنية طبقاً لما يناسب الموقف و الأسرة، والمعالج وصولاً إلى تحقيق الهدف المراد تحقيقه .

## خلاصة الفصل

من خلال ما تم عرضه يمكن القول أن العلاج الأسري طريقة علاجية تتناول الأسرة كوحدة في نشاط مستمر. تعرف بالتفاعلات الواقعة بين الأفراد ، وليس بمجموع أفرادها حيث يسعى هذا العلاج كعملية إلى إزالة المشكلات القائمة بتغيير أنماط تفاعل أفراد الأسرة ، بشكل يقلل من مشاعر الألم لدى أفرادها. وهذا يتضمن جملة من العمليات على رأسها تدعيم الإتصال الإيجابي، نوية القيم الإيجابية للأسرة مع مساعدتها على ترك وإهمال الجوانب والقيم السلبية التي تؤثر عليها. ولا يمكن تحقيق ذلك إلا إذا كان المعالج ذو كفاءة وقدرة على التحكم في إدارة الجلسات وعلى تشخيص المشكلة الأسرية بشكل دقيق لمساعدة الأسرة لإيجاد التوازن في غياب العرض.

وبالرغم من تعدد مداخل ونظريات العلاج الأسري يبقى الهدف الأساسي واحد وهو التغلب على ما يعترضها من عقبات، ولعل العلاج الأسري البنائي واحد من أهم أنواع العلاج الأسري المتطور حسب رأي الباحثة، باعتبار البنائية تسعى إلى تحديد أخلاقيات تسيير العلاقات الإنسانية وفلسفة هذا النوع من العلاج الأسري تركز على الحاضر والمستقبل Minuchin صاحب هذه النظرية يركز اهتمامه على بناء الأسرة. وأنظمة الأسرة الفرعية والحدود الفاصلة، والإنحيازات والإئتلافات والتحالفات . ويسعى من خلال ذلك إلى إعادة تنظيم النسق الأسري مع زيادة التفاعل بين أفراد الأسرة، بفك وحل الحدود الجامدة و التحرك نحو الحدود الواضحة باستخدام جملة من التقنيات التي تم توضيحها بالفصل .

# الجانب التطبيقي

الجانب التطبيقي

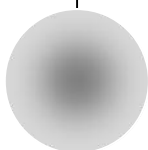
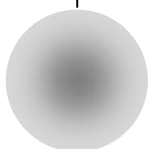
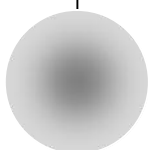
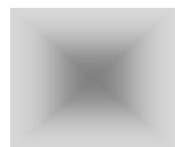
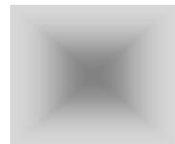
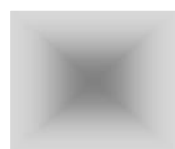
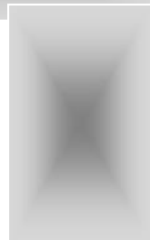
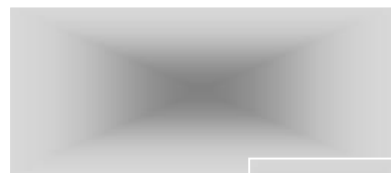

## توطئة:

يتحدد الإطار المنهجي انطلاقاً من موضوع الدراسة، والباحثة حاولت اتقاء الإطار بدقة وحذر كبيرين بغية الاجابة على تساؤلات الدراسة. وبهذا تحاول في هذا الفصل توضيح عناصر هذا الإطار بالشرح و التحليل. مبرزة منهج الدراسة وطريقة تصميم البرنامج العلاجي المقترح وشرح كل مرحلة من مراحل العلاج مع وصف أدوات جمع البيانات المستخدمة في الدراسة . موضحة خصائص أفراد عينة الدراسة والأساليب الإحصائية المتبعة.

## أولاً. منهج البحث:

يتحدد المنهج الذي يستخدمه الباحث لدراسة ظاهرة معينة في إطار موضوع و محتوى الظاهرة المراد دراستها وكذلك تساؤلات الدراسة وأهميتها .

يرف المنهج بأنه عبارة عن أسلوب من أساليب التنظيم الفعالة لمجموعة من الأفكار المتنوعة و الهادفة للكشف عن حقيقة تشكل هذه الظاهرة أو تلك . ( محمد عبيدات وآخرون. 35.1999)

ولقد اقتضت الدراسة الاعتماد على المنهج الاكلينيكي التجريبي حيث أستفيد من تكامل كل منهما مع الاخر، بغية تحقيق أهداف هذه الدراسة وهو معرفة الفروق في السلوك العدواني ، وكذا أساليب المعاملة الوالدية و القلق قبل تطبيق البرنامج وبعده . فالمنهج الاكلينيكي هو معني بالبحث عن الدوافع الكامنة للسلوك والاجراء الذي يهدف إلى التخفيض والحد من هذه السلوكيات الغير سوية . بمعنى دراسة الحالات الفردية دراسة بقصد فهمها وعلاجها . وذلك بإدخال المتغير المستقل ( البرنامج العلاجي) على المجموعة التجريبية بعد القياس القبلي ، بهدف



قياس فاعلية هذا البرنامج في التخفيض من السلوكيات العدوانية للحدث الجانح. و تعديل أساليب المعاملة الوالدية مع تخفيض درجة القلق لدى والدي الأحداث الجانحين .

والمنهج التجريبي يهدف الى كشف العلاقة السببية بين المتغيرات بناء على تصميم الموقف التجريبي أو التجربة . والتجربة تعني الملاحظة المقننة و المضبوطة لغرض استخلاص وتنظيم البيانات على أساس أدوات محددة. ( الحمداني وآخرون. 2006 . 144).

### ثانيا. التصميم التجريبي:

تعتبر الدراسة الحالية من الدراسات التجريبية نظرا لأهميتها بالتعرف على فاعلية برنامج علاجي أسري بنائي لـ " Minuchin " في التخفيض من السلوك العدواني لدى الحدث الجانح. و يعد التصميم التجريبي أدق المهام التي تقع على عاتق الباحث عند قيامه بتجربة علمية، لأن ذلك يحدد الوصول إلى إجابات الفروض أو الأسئلة الموضوعية للبحث و يساعد على الضبط التجريبي، إذ أن سلامة التصميم التجريبي و صحته هي الضمان الأساسي للوصول إلى نتائج موثوق فيها.

والتصميم المستخدم لفحص أثر المتغير المستقل هو العلاج الاسري البنائي على المتغير التابع وهي متغيرات سلوكية ونفسية ( السلوك العدواني لدى الحدث الجانح. والقلق لدى والدي الحدث الجانح و متغير اساليب المعاملة الوالدية بعد انتهاء تطبيق البرنامج العلاجي وأثناء فترة المتابعة .

حيث يهتم الباحث المستخدم للعلاج الاسري البنائي بالتفاعلات والأنشطة لأعضاء الاسرة لتقرير بناء الاسرة . وفيه يتم النظر للأعراض على أساس أنها نتيجة للصعوبات التنظيمية و

يركز هذا العلاج بصورة خاصة على الحدود الفاصلة القائمة بين أفراد الاسرة التي تشير إلى: هل أفراد الاسرة قريبون جدا أو بعيدون جدا عن بعضهم البعض؟ وما طبيعة العلاقة القائمة بين أفراد الاسرة؟

و البرنامج العلاجي في هذا النوع من العلاج يسعى لتغيير الطبيعة والحدة في العلاقات داخل الأسرة. ( ينظر: الفصل الخاص ببيكولوجية العلاج الاسري).

و التصميم التجريبي الذي تم اتباعه هو التصميم الذي يتضمن مجموعة تجريبية واحدة. حيث تم خلال هذه الدراسة معرفة أثر هذا النوع من العلاج في خفض العدوان لدى الحدث الجانح.

### مراحل التصميم التجريبي ذو المجموعة الواحدة المتبع موضح كمايلي

- ✓ مرحلة القياس القبلي Pre-test
- ✓ مرحلة التدخل العلاجي ( البرنامج ) Treatment
- ✓ مرحلة القياس البعدي Post – test
- ✓ مرحلة المتابعة Followup

وكان الضبط التجريبي لمتغيرات البحث كما يلي:

– المتغير المستقل:

البرنامج العلاجي الأسري المستند إلى النظرية البنائية و الذي تم تحكيمه ( أنظر الملحق رقم 5)

ـ المتغيرات التابعة: و تتمثل في:

ـ العدوان عند الحدث الجانح: وقد تم ضبطه بواسطة تطبيق مقياس السلوك العدواني ل: A.Buss "أرندولد بص ومارك بيرى" M.Berry ترجمة معتر سيد عبد الله، وصالح عبد الله أبو عبادة على الأحداث الجانحين، وتم التأكد من التجانس في هذه الخاصية بحصولهم على مستوى مرتفع من السلوك العدواني و الذي تم تحديده بحساب الربيعيات و تراوحت فئة ذوي السلوك العدواني المرتفع بين (80-150) (أنظر الجدول رقم 08).

ـ أساليب المعاملة الوالدية: وتم ضبطه بواسطة تطبيق مقياس أساليب المعاملة الوالدية لطالبي الصادة المشتق من مقياس أنور عبد الرحيم و عبد العزيز عبد القادر المعيصيب على الأحداث الجانحين العدوانيين. وتم التأكد من التجانس في هذه الخاصية بحصولهم على مستوى منخفض في المقياس بأبعاده الثلاثة.

ـ القلق عند والدي الحدث الجانح: وقد تم ضبطه باستخدام مقياس القلق ل Spielberg على والدي الأحداث الجانحين و تم التأكد من التجانس في هذه الخاصية بحصولهم على مستوى فوق المتوسط فأكثر .

ثالثا. عينة الدراسة:

تكونت عينة الدراسة الأساسية من 08 أحداث جانحين ذكور مع والديهم، نتجت هذه العينة عن طريق الاختيار القصدي، إذ طبق مقياس السلوك العدواني على 36 حدث جانح، أنتقي منهم 22 ذوي مستويات مرتفعة للسلوك العدواني، وطبق عليهم اختبار رسم العائلة للتأكد من سلوكياتهم العدوانية باعتبار الباحثة أنطلقت من أن السلوك العدواني سلوك "مرضي" يتكرر و

يظهر بوضوح وحدة و لتحديد الائتلافات و التحالفات و نوعية الحدود داخل النسق الأسري.  
(ينظر: للفصل الرابع)

بعد هذا أختير 16 حدثا جانحا، ليخضعوا لمقياس أساليب المعاملة الوالدية وفقا لإدراكاتهم على أن 11 جانحا منهم تحقق لديهم سلوك عدواني ناتج عن معاملة والدية غير سوية (تسلط- حماية زائدة- رفض) بناء على قياس القلق لدى والديهم و ثبوت ارتفاع مستواه.

ومن ثم تم انتقاء 10 أفراد من الـ 11 حدثا جانحا واستبعاد حالتين كون والديهما منفصلين.

و فيما يلي خصائص عينة الدراسة :

1- العمر الزمن: جاء توزيع عينة الأحداث الجانحين في العمر الزمني كما يلي:

جدول رقم 03 : توزيع العينة و فق متغير العمر الزمني

التكرار	الفئات	مجموع الأحداث الجانحين
3	13-10	
5	15-14	

المستوى التعليمي : جاء توزيع عينة الاحداث الجانحين في المستوى التعليمي كمايلي :

جدول رقم 04: توزيع عينة الأحداث الجانحين وفق المستوى التعليمي

التكرار	المستوى التعليمي	مجموعة الأحداث الجانحين
3	المستوى الابتدائي	
5	المستوى المتوسط	

نلاحظ من الجدول أن مستوى الأحداث الجانحين بعينة البحث مساوي لـ 5 بالنسبة للمستوى المتوسط و 3 بالنسبة لمستوى الإبتدائي.

حسب الجنحة : جاء توزيع أفراد عينة الأحداث الجانحين وفق متغير الجنحة كمايلي :

جدول رقم 05 : توزيع أفراد عينة الأحداث الجانحين وفق متغير الجنحة

التكرار	الجنحة	مجموعة الأحداث الجانحين
4	سرقة	
1	هروب من البيت	
1	حمل السلاح	
1	هروب من البيت + سرقة	
1	هروب من البيت + مخدرات	

نلاحظ من الجدول أن المحكوم عليهم بتهمة السرقة تمثل نسبة 50% والباقي يتوزع بين الهروب من البيت ، حمل السلاح، الهروب من البيت والسرقة، الهروب من البيت والمخدرات.

\* ملاحظة : تم تحديد خصائص كل وحدة علاجية (الحدث وأسرتة) بتوضيح استجابة كل حالة لمقاييس الدراسة ونتائج المقابلة مع الوحدة (ينظر: للعنصر الأول للفصل السابع).

## رابعاً: أدوات الدراسة

## 1/ مقياس السلوك العدواني :

المقياس من إعداد معتر سيد عبد الله ، وصالح عبد الله أبو عبادة 1995 هو مقياس العدوان الذي استخدمه "أرنولد بص" A.Buss و"مارك بيرى" M.Rerry عام 1992 ، يتكون المقياس من تسع وعشرين عبارة ، خصصت لقياس أربعة أبعاد افترض معد المقياس أنها تمثل مجال السلوك العدواني وهي : العدوان البدني Physical Aggeression والعدوان اللفظي Verbal Agression والغضب Anger والعداوة Hostility أضيف لبعد العدوان اللفظي بند واحد حيث أصبح العدد الكلي لبنود المقياس في صورته العربية - ثلاثين بنداً. ( معتر سيد عبد الله.دت. 171) وقد وزعت بصورة عشوائية على الأبعاد الأربعة عند وضع المقياس في صورته النهائية على النحو التالي:

جدول رقم 06 : توزيع عبارات مقياس السلوك العدواني على الأبعاد الأربعة

العداوة	الغضب	العدوان اللفظي	العدوان البدني	
1	8	5	3	1
2	9	6	4	2

11	14	7	10	3
12	19	13	17	4
16	25	15	21	5
18	28	20	23	6
22	30	-	24	7
27	-	-	26	8
-	-	-	29	9

وتتم إجابة المبحوث على بنود المقياس باختيار إجابة واحدة من خمسة بدائل للإجابة

على غرار مقياس " L likert " كمايلي:

(5) نقاط إذا كانت الاجابة " تنطبق تماما"

(4) نقاط إذا كانت الاجابة " تنطبق غالبا"

(3) نقاط إذا كانت الاجابة "تنطبق بدرجة متوسطة"

(2) نقطتين إذا كانت الاجابة " تنطبق نادرا"

(1) نقطة إذا كانت الاجابة " لا تنطبق "

وتعكس هذه الدرجات في حالة البنود السالبة أي من (1) إلى (5) . والجدول التالي يوضح أرقام البنود الموجبة والسالبة في هذا المقياس .

جدول رقم 07 : أرقام البنود الموجبة والسالبة في مقياس السلوك العدواني

المجموع	أرقام البنود	نوع البند
28	1-2-3-4-5-6-7-8-9 10-11-12-13-14 15-16-17-18-20 21-22-23-24-25 26-27-28-29-30	البنود الموجبة
2	4-19	البنود السالبة

فتمثل بذلك أعلى درجة للمقياس ككل (150) وأدنى درجة فيه تساوي (30). وتم تحديد ثلاث (3) مستويات للسلوك العدواني لدى الأحداث الجانحين . وهذا انطلاقا من حساب الربيعيات نظرا لكون أن البيانات تتبع توزيع طبيعي . وذلك بالاستعانة بالنظام الاحصائي Spss20.



حيث أعتبرت الباحثة الذين لديهم أقل من 25 % من درجات السلوك العدواني المنخفض و التي تتراوح بين [ 30-58] بينما تم إعتبار درجات السلوك العدواني لدى فئة الأحداث الجانحين الذين تتراوح بين [59-79]. هم ضمن فئة ذوي السلوك العدواني المتوسط. في حين الأحداث الجانحين الذين لديهم 75% من درجات السلوك العدواني من ضمن فئة ذوي السلوك العدواني المرتفع. و التي تتراوح بين [80-150] والجدول التالي يوضح ذلك .

جدول رقم 08 : مستويات السلوك العدواني حسب درجات المقياس

الدرجات	مستوى السلوك العدواني
58-30	منخفض
79-59	متوسط
150-80	مرتفع

وقد تكونت عينة تقنين المقياس من 563 مفحوص من الطلاب السعوديين بمدينة الرياض، موزعين على ثلاثة مجموعات فرعية . المجموعة الأولى تتكون من 186 طالب من الدارسين ببعض المدارس المتوسطة الإعدادية بوسط مدينة الرياض بمتوسط عمري 10,05 وانحراف معياري 1,55، ويفترض أن هذه المجموعة تمثل مرحلة المراهقة المبكرة ، والثانية مجموعة المرحلة الثانوية وتكونت من 189 طالب من الدارسين ببعض المدارس الثانوية بوسط مدينة الرياض بمتوسط عمري 17,47 وانحراف معياري 1,44، ويفترض أن هذه المجموعة تمثل مرحلة المراهقة المتوسطة، والثالثة مجموعة المرحلة الجامعية وتكونت من 188 طالب من الدارسين بكلية العلوم الإجتماعية بجامعة الإمام محمد بن سعود الإسلامية بمدينة الرياض وذلك بمتوسط عمري

22,04 عاما وانحراف معياري 2,22، ويفترض أن هذه المجموعة تمثل مرحلة المراهقة المتأخرة وبداية مرحلة الرشد .

### 1-1 الخصائص السيكومترية للمقياس :

1-1-1 صدق المقياس : تم حساب صدق المقياس بأكثر من طريقة هي :

أ- صدق المحكمين : نسب الإتفاق بين المحكمين على صلاحية العبارات كانت بنسبة 90 % في جميع بنود المقياس الثلاثين .

ب-الإتساق الداخلي : الخاصية الأساسية لهذا المؤشر مؤداها أن محك التقويم ليس أكثر من الدرجة الكلية على المقياس ، لذلك تم استخدام معامل الإرتباط المستقيم بين كل بند والدرجة الكلية المكونة، الفرعي من ناحية، والدرجة الكلية للمقياس من ناحية أخرى والجدول رقم ( 9 ) يوضح معامل ارتباط البند بالدرجة الكلية للمقياس .

جدول رقم 09 : معامل الارتباط بين كل بند والدرجة الكلية للمقياس السلوك

معامل الإرتباط	رقم البند
0.50	08
0.50	09
0.53	10
0.41	11
0.42	12
0.53	13
0.62	14

معامل الإرتباط	رقم البند
0.44	01
0.52	02
0.42	03
0.18	04
0.17	05
0.36	06
0.43	07

معامل الارتباط	رقم البند
0.56	23
0.60	24
0.60	25
0.60	26
0.50	27
0.56	28
0.60	29
0.66	30

معامل الارتباط	رقم البند
0.53	15
0.41	16
0.60	17
0.41	18
0.31	19
0.20	20
0.46	21
0.47	22

يتضح من الجدول رقم (9) أن جميع معاملات الارتباط التي تم الحصول عليها بين درجة كل بند والدرجة الكلية لمقياس السلوك العدواني دالة إحصائياً عند مستوى (0,01).

### 2-1-1 الثبات :

استخدم معدا المقياس أسلوب إعادة الإختبار بفاصل زمني مقداره تسعة أسابيع بين التطبيقية ووصل معامل ثبات الدرجة الكلية للعدوان 0,80 ووصل العدوان البدني الى 0,80 كذلك ، بينما كانت معامل ثبات العدوان اللفظي 0,76 ، أما كل من مقياس الغضب والعداوة فكان ثباته 0,72 ، أما الدراسة الحالية فقد تم حساب ثبات المقياس من خلال ألفا كرونباخ وقد بلغت قيمته 0,86 وهو معامل مرتفع .

## 2-1 - الخصائص السيكومترية بالبيئة الجزائرية وبهذه الدراسة :

## 1-2-1 صدق :

## • صدق المقارنة الطرفية:

رغم الاطمئنان لصدق المقياس في البيئة العربية ، إلا أنه تم التأكد من صدق المقياس باستخدام طريقة المقارنة الطرفية . حيث تم تطبيق المقياس على عينة تتكون من 31 حدث جانح بمركز حماية الاحداث CSP خلال سنة 2009 بولاية باتنة وقد تم الاعتماد على أسلوب الحصر الشامل والجدول التالي يوضح خصائص عينة التقنين .

جدول رقم 10 : عينة التقنين من حيث الجنس والسن والسلوك العدواني

السن		العدد		الجنس
الانحراف المعياري	المتوسط			
2.58	12.83	31	ذكور	
/	/	/	إناث	

تم ترتيب درجات المبحوثين بعد الإجابة على المقياس تصاعدياً وتم حساب المتوسطات و الانحرافات المعيارية أعلى وأدنى 27 % . واستخدم اختبار (T) للمقارنة بين درجات أعلى وأدنى 27% ، والجدول التالي يوضح نتائج هذه الإجراءات :

جدول رقم 11 : نتائج اختبار (T) للمقارنة في عينة التقنين

المتوسط	الانحراف المعياري	قيمة T	مستوى الدلالة
96.37	10.93	04.33	دالة
31.5	03.5		

نلاحظ من خلال الجدول رقم (11) أن قيمة (T) في المقارنة الطرفية للمقياس بلغت 04.33 وهي دالة عند مستوى الدلالة 0,01 مما يشير الى أن المقياس له القدرة على التمييز بين المجموعتين مما يدل على صدقه .

### 1-2-2 الثبات :

#### • ثبات بطريقة اعادة التطبيق:

هناك عدة طرق للتأكد من ثبات درجات المقياس ، ولقد لجأت الطالبة الباحثة الى طريقة إعادة التطبيق بفواصل زمني أربعة أسابيع بين التطبيقين وقد تم حساب معامل الارتباط بين

الدرجات في مرتبي التطبيق لكي يعبر عن معامل الإستقرار ( الثبات ) ، والجدول رقم (12) يوضح النتائج المتحصل عليها .

جدول رقم 12 : معامل ثبات إعادة التطبيق

معامل الارتباط بيرسون	إعادة تطبيق المقياس		تطبيق المقياس		المقياس
	الانحراف المعياري	المتوسط	الانحراف المعياري	المتوسط	
0.97	20.10	60.93	23.33	61.83	

نلاحظ من خلال الجدول أن معامل الارتباط بين درجات عينة التقنين في التطبيق الأول وإعادة التطبيق يساوي 0.97 وهو يقترب من +1 وهو دال عند 0.01 وهذا يدل على أن هناك ارتباط بين التطبيقين وبالتالي معامل استقرار مرتفع لدرجات المقياس .

## 2/ مقياس أساليب المعاملة الوالدية :

تم الإعتماد على مقياس طالي الصادة المعد لطلاب المدارس عام 2012 المتضمن 47 عبارة، ويشمل ثلاث مقاييس فرعية هي التسلط والحماية الزائدة والتقبل . وهو مشتق من مقياس أنور عبد الرحيم، و عبد العزيز عبد القادر المعيصيب عام 1991 و الشامل ل خمس مقاييس فرعية وهي:

- مقياس التشجيع على الإنجاز - الشيط يتكون من 38 عبارة . 36 منها موجبة و عبارتين سالبتين.

- مقياس التسامح- التسلط يتكون من 32 عبارة . 15 عبارة موجبة و 13 عبارة سالبة.

- مقياس الحماية الزائدة - الاهمال ويتكون من 26 عبارة . 16 منها موجبة و 10 عبارات سالبة.

- مقياس المساواة- التفرقة ويتكون من 26 عبارة. 13 عبارة موجبة و 13 سالبة.

- مقياس التقبل- الرفض ويتكون من 30 عبارة . 14 عبارة موجبة و 16 عبارة سالبة.

(طالبي الصادة .2008 .102)

وأخذت طالبي الصادة التسلط و الحماية الزائدة و التقبل وهذا من منطلق أن الدراسات النظرية أوضحت مدى ارتباط الأساليب المختارة وظهور الاضطرابات السلوكية لدى الابناء . مع تحويل بدائل المقياس الاصيلي وهي ( دائما ، أحيانا ،أبدا ) إلى خمسة بدائل (دائما، غالبا، أحيانا، نادرا، أبدا) بهذا الترتيب حسب التقدير الجمعي ( ليكرت) فهو لا يتطلب الوقت والجهد المبذول في الأساليب الأخرى، ومع ذلك فهو يؤدي الى نتائج مماثلة لتلك التي تعطيها المقاييس الأخرى، فجوذة أي مقياس تعتمد على عدد بنوده وبدائله .

وتشير الدرجة الكلية المرتفعة الى ميل (الأب ، الأم) الى الأساليب السوية، أما الدرجة الكلية المنخفضة فتشير الى الأساليب البعيدة عن السواء في المعاملة.

## 1-2 الخصائص السيكومترية لمقياس اساليب المعاملة الوالدية:

تم الإعتماد في حساب الثبات الثبات طريقة التجزئة النصفية باستخدام معادلة (سبيرمان - براون) لتصحيح الطول وذلك لكل مقياس فرعي على حدى ( مقياس التسلط ، مقياس الحماية الزائدة ، مقياس التقبل) وكان المقياس يتميز بثبات مرتفع والنتائج كما هي موضحة في الجدول رقم (13).

جدول رقم 13: معاملات ثبات المقاييس الفرعية لمقياس أساليب المعاملة الوالدية

المقياس	الآباء	الأمهات
التسلط	0,70	0,65
الحماية الزائدة	0,80	0,82
التقبل	0,73	0,80

وقد تم التأكد من صدق المقياس بحساب صدق درجات المقاييس الفرعية بحساب الصدق الذاتي وهذا ما يوضحه الجدول رقم (14).



جدول رقم 14: معاملات صدق المقاييس الفرعية لمقياس أساليب المعاملة الوالدية

المقياس	الآباء	الأمهات
التسلط	0,83	0,80
الحماية الزائدة	0,89	0,90
التقبل	0,85	0,89

من خلال الجدول رقم 14 يتضح صدق المقاييس الفرعية لمقياس أساليب المعاملة الوالدية.

## 2-2- الخصائص السيكومترية في الدراسة الحالية:

تم حساب الثبات والصدق بعدة طرق موضحة كما يلي :

### 2-2-1- الثبات :

تم حساب الثبات بطريقة التجزئة النصفية ( فردي، زوجي ) باستخدام معادلة (سبيرمان- براون) لتصحيح الطول على عينة قوامها 31 (عينة التقنين أنظر الجدول رقم 10) حيث قسمت عبارات التسلط إلى قسمين (8) عبارات لكل قسم ومقياس الحماية الزائدة إلى نصفين (8) عبارات لكل نصف . أما مقياس التقبل فقد قسم إلى جزئين (7) عبارات لكل جزء . والنتائج موضحة بالجدول التالي:

جدول رقم 15: معامل ثبات المقياس بطريقة التجزئة النصفية الخاص بكل بعد في الدراسة الحالية

الأمهات		الأباء		أبعاد المقياس
بعد التصحيح	قبل التصحيح	بعد التصحيح	قبل التصحيح	
0.72	0.57	0.77	0.63	التسلط
0.84	0.73	0.74	0.59	الحماية الزائدة
0.80	0.67	0.83	0.71	التقبل

يتبين من الجدول ثبات درجات المقياس بالتالي و مما سبق يمكن القول أن مقياس أساليب المعاملة الوالدية المستخدم في الدراسة الحالية يتمتع بدرجة كبيرة من الثبات هذا ما يجعله صالحا للتطبيق على العينة الأساسية للدراسة.

## 2-2-2- الصدق :

تم التأكد من صدق المقياس باستخراج الصدق الذاتي وهو الجذر التربيعي للثبات

جدول رقم 16 : جدول الصدق الذاتي

الأمهات		الأباء		أبعاد المقياس
الصدق	الثبات	الصدق	الثبات	
0.84	0.72	0.87	0.77	التسلط
0.91	0.84	0.86	0.74	الحماية الزائدة
0.89	0.80	0.91	0.83	التقبل

نلاحظ من خلال الجدول رقم ( 16) أن قيم الصدق الذاتي للمقياس دالة عند مستوى الدلالة 0,01 مما يشير الى أن المقياس له القدرة على قياس اساليب المعاملة الوالدية وهذا ما يدل على صدقه.

### 3/ مقياس القلق لسبيلبرجر:

تم استخدام مقياس القلق لـ Spielberg كأحد الأدوات البحثية لدراسة القلق لأنه أنسب مقاييس القلق للتطبيق للمواقف الضاغطة التي يعيشها الإنسان، ووضع الإختبار "شارلز-د- سبيلبرجر،ريتشارد ل- جورستش، روبرت إ- لوشن " . Charles D Speilpeger .  
Richard.L.Gorsttch and Robert E.Luchene تحت عنوان State – trait anxiety inventory STAI : وذلك سنة 1970 ، وقد تمت ترجمته من طرف "أمينة كاظم" سنة 1978، وكذلك عبد الرقيب أحمد البحيري سنة 1984 الذي قام بتقنينه للتأكد

من ثباته وصدقه ، وقد تم الإعتماد على الصورة المعربة التي ترجمتها "أمل معروف" ، علما أن المترجمة عمدت بعد ترجمتها للعبارات الواردة في قسمين الى إعادة الترجمة من العربية الى الانجليزية مة بهدف الحصول على التماثل في المعنى مع العبارات الأصلية ، ثم قامت بعرض العبارات على لجنة من المحكمين من أساتذة علم النفس واللغة الإنجليزية .

يؤكد بلاك وهارس Balleck and Herse 1988 أن هذه القائمة من أكثر قوائم تقدير القلق شهرة وأوسعها استخداما في البحث العلمي وفي الممارسة العيادية لأنها تتصف بجميع الخصائص السيكومترية للقياس الجيد ، فهي أداة صالحة ومفيدة لأغراض البحث العلمي حينما يتطلب الأمر المقارنة بين المجموعات العيادية والمجموعات السوية ، أو بين مجموعتين أو أكثر من المجموعات التي تعاني من اضطرابات مختلفة ، وهي أداة مفيدة وصالحة في مجال الممارسة العيادية لتقدير شدة القلق قبل العلاج حيث أنها توفر الخط القاعدي « Base-Line » وأثناء العلاج لتقييم التغيرات التي تنتج عن التدخلات العلاجية . وبعد العلاج لتقييم الفعالية من جهة ما أنها تستخدم للمقارنة بين فعالية نوعين من العلاج أو أكثر من العلاج من جهة أخرى.

(زعتن نور الدين. 2009. 97)

### 3-1 الخصائص السيكومترية للمقياس :

#### 3-1-1 ثبات المقياس :

تم حساب ثبات المقياس ، حيث كانت قيم ثبات سمة القلق تتراوح بين (0,73-0,86) للذكور وبين (0,76-0,77) للإناث . أما قيم معاملات الثبات لمقياس حالة القلق فقد تتراوح بين (0,33-0,54) للذكور وبين (0,16-0,31) للإناث . واستخدام فاروق عثمان (1993) طريقة إعادة الإختيار لتقدير الثبات للمقياس على عينة مكونة من (35) طالبا وطالبة

. وكانت الفترة الزمنية قد تراوحت الى ثلاثة أسابيع بين التطبيق الأول والثاني ، وكانت قيمة الثبات سمة القلق (0,74) وهي قيمة دالة إحصائيا عند مستوى 0,01.

واستخدم جابر عبد الحميد طريقة التجزئة النصفية حيث وجد أن معامل الثبات النصفية (0,78) ، وبعد تصحيحه عن طريق معادلة براون وصل الى أن معامل الاختبار هو (0,88) الذي دل على ثبات الإختبار .(زعتنر نور الدين. 2009. 97)

### 3-1-2 صدق المقياس:

اعتمد صدق مقياس سمة القلق في صبغته الأمريكية على الصدق التلازمي حيث يعتمد هذا النوع من الصدق على درجة ارتباط درجات الأفراد على المقياس بمحك خارجي وقد استخدم مقياس القلق "كاتل وشاير" 1963 ومقياس "تايلور" 1953 للقلق الصريح وقائمة الوصف الوجداني ل "زكيرمان" 1960 كمحكات للصدق التلازمي لمقياس سمة القلق، حيث كانت معاملات الارتباط بين المقياس ومقياس كاتل وشاير للقلق ومقياس تيلور للقلق الصريح . وقائمة الوصف الوجداني كانت على التوالي (0,75)، (0,77)، (0,83) .

وقد استخدم صدق المفهوم لقياس صدق قائمة حالة القلق حيث يتسق مفهوم القلق كحالة وقتية متغيرة مع نتائج المقياس ، وذلك بقياس قدرة المقياس على التمييز بين مستوى حالة مجموعة من الأفراد في مواقف مختلفة الشدة، وقد اتضح أن المقياس يستطيع أن يميز بين الأفراد في حالة المواقف الضاغطة ومواقف الإسترخاء ، وقد أطلق "سبيلبرجر" اصطلاح "الشدة النوعية للبند" حيث تختلف حساسية البنود للتغير في مستوى الشدة وذلك عند بعض مستويات هذه الشدة . ولقد استخدم فاروق عثمان (1993) في قياس صدق قائمة حالة سمة القلق طريقة

الصدق التلازمي وذلك بإيجاد العلاقة الإرتباطية بين صدق قائمة القلق والاغتراب (0,56) ، وكلا القيمتين لمعاملات الارتباط دال احصائيا عند مستوى 0,01.

استخدم محمود سيد طريقة المقارنة الطرفية ليصل الى قيمة "ت" المحسوبة هي (14,36) ثم وجد أن قيمة "ت" الجدولية تساوي (2,70) عند مستوى دلالة (0,01). وبذلك وجد أن الإختبار صادق . (زعتن نور الدين 2009 . 99)

### 3-2 الخصائص السيكومترية في الدراسة الحالية:

#### 3-2-1 الثبات:

لحساب الثبات استخدمت الطالبة الباحثة الطرق التالية :

- أ- طريقة التجزئة النصفية.
- ب- طريقة التطبيق وإعادة التطبيق.
- أ- الثبات بطريقة التجزئة النصفية :

لجأت الطالبة الباحثة الى طريقة التجزئة النصفية حيث تم تطبيق المقياس مرة واحدة على عينة (25) من أولياء الاحداث الجانحين لسنة 2009 الذيم حضروا للمركز CSP والمركز أنشئ في 10-7-1965 وسمي قبل باسم نادي لجذب الشباب حيث عدل و حول عن طريق الكتابة بتاريخ 26-9-1975 برقم 69-75 الذي أصبح معهد مختص بالتأديب وهو شمال ولاية باتنة بحي الجزيرة . وقد دشن بتاريخ 10-02-1972 برقم 02-72 لوقاية الطفولة والمراهقة حيث يعنى بجذب المراهقين في سن ما بين ( 8 و 14سنة) الذين هم في ميدان

الانحراف الفيزيائي للمتابعة قضائيا. وهم موضوعين تحت مسؤولية معهد بأمر من المحدث. و المركز موضوع تحت وصاية مديرية النشاط الاجتماعي كما هو الحال بالنسبة لمركز CSR والمركز حاليا يعنى بالحالات التي تمثل خطر مادي أو معنوي في ذات الوقت.

وقد تم تطبيق 25 نسخة من المقياس إلا أنه تم إلغاء 3 نسخ. وعليه أصبح العدد الإجمالي لعينة التقنية 1 والجدول التالي يوضح خصائص عينة التقنين .

جدول رقم 17 : عينة التقنين من حيث الجنس والسن

السن		العدد		
الانحراف المعياري	المتوسط			
5.72	42.33	15	ذكور	الجنس
3.80	40.28	07	اناث	

وقد تم تجزئة المقياس الى نصفين حيث يضم النصف الأول العبارات ذات الأرقام الفردية والنصف الثاني العبارات ذات الأرقام الزوجية ، بعد ذلك تم حساب معامل الارتباط بيرسون بين الأول والثاني للمقياس مع تصحيح الطول . والنتائج موضحة في الجدول التالي :

جدول رقم 18: معامل ثبات المقياس بطريقة التجزئة النصفية

معامل الثبات بمعادلة سيرمان-براون		النصف الزوجي		النصف الفردي		أداة البحث
بعد التصحیح	قبل التصحیح	الانحراف المعياري	المتوسط	الانحراف المعياري	المتوسط	
0.34	0.2	5.25	47.95	05.4	46.18	

نلاحظ من خلال الجدول أن معامل الارتباط بين درجات عينة التقنين في نصفي المقياس تساوي 0.34 وهو دال عند 0.01 وهذا يدل على أن هناك ارتباط مرتفع بين نصفي المقياس وبالتالي استقرار لدرجات المقياس .

#### أ- ثبات إعادة التطبيق (معامل الاستقرار)

تم التأكد من ثبات المقياس وذلك بإعادة تطبيق المقياس على عينة التقنين بفاصل زمني مناسب 3 أسابيع وتم حساب معامل الارتباط بين الدرجات في مرّتي التطبيق لكي يعبر عن معامل الاستقرار (الثبات) والجدول (19) يوضح النتائج المتحصّل عليها :



## جدول رقم 19 : معامل ثبات إعادة التطبيق

معامل الارتباط بيرسون	إعادة تطبيق المقياس		تطبيق المقياس		المقياس
	الانحراف المعياري	المتوسط	الانحراف المعياري	المتوسط	
0.76	06.72	92.72	08.69	94.13	

نلاحظ من خلال الجدول أن معامل الارتباط بين درجات عينة التقنين في التطبيق الأول وإعادة التطبيق يساوي 0.76 وهو يقترب من 1+ وهو دال عند 0.01 وهذا يدل على أن هناك إرتباط بين التطبيقين وبالتالي معامل استقرار مرتفع لدرجات المقياس .

## 3-2-2- الصدق:

لحساب الصدق استخدمت الطالبة الباحثة الطريقة التالية :

## ● طريقة المقارنة الطرفية : (الصدق التمييزي)

التأكد من صدق المقياس باستخدام المقارنة الطرفية ، حيث تم تطبيق المقياس على عينة تتكون من ( 22 فرد ) تم توضيح خصائصها بالجدول رقم (17) . وقد تم ترتيب درجات الباحثين بعد الاجابة على المقياس تصاعديا (أخذت الباحثة 27 % من قيم اعلى الدرجات و 27 % من قيم ادنى الدرجات وتم حساب المتوسطات و الانحرافات المعيارية اعلى وادنى 27 %

واستخدم اختبار (T) للمقارنة بين درجات أعلى وأدنى 27 % . والجدول التالي يوضح نتائج هذه الاجراءات:

جدول رقم 20 : نتائج اختبار (T) :

مستوى الدلالة	قيمة T	الانحراف المعياري	المتوسط	
دالة	2.92	04.06	105.66	قيمة أعلى الدرجات
		02.85	83.66	قيمة أدنى الدرجات

نلاحظ من خلال الجدول أن قيمة (T) في المقارنة الطرفية للمقياس بلغت 02.92 وهي دالة عند مستوى الدلالة 0,01 مما يشير الى أن المقياس له القدرة على التمييز بين المجموعتين مم يدل على صدقه.

### 3-3- طريقة تطبيق المقياس :

يجب أن نوضح أن المقياس يتكون من قسمين ، القسم الأول يقيس حالة القلق والتي هي نظريا تصدر كظرف أو كحالة انفعالية متغيرة تحتوي كيان الانسان ، وتتميز بمشاعر ذاتية من التوتر يدركها الفرد بوعي ، ويصاحبها نشاط في الجهاز العصبي المستقل وقد تتغير حالة القلق في شدتها وتتذبذب عبر الزمن. وهي (استجابة انفعالية تتسم بمشاعر ذاتية تتضمن التوتر والحشية والانزعاج كما تتصف بتنشيط الجهاز العصبي الذاتي وزيادة تنبيهه، وهي مؤقتة وسريعة الزوال غالبا، رغم أنها متكررة أمام تنبيهات ملائمة). (عبد الخالق أحمد محمد . 1987. 99)

و القسم يحتوي على 20 بندا ،ويقابل كل عبارة 04 خانات في جدول معنونة بعبارات تحديد درجة القلق وهي على الترتيب (مطلقا، أحيانا، غالبا، ودائما) وقسمت بنوده الى عبارات موجبة يبلغ عددها 10 وهي العبارات رقم (20،19،16،15،13،10،8،5،2،1) ، أما السلبية فهي العبارات التالية (18،17،14،12،11،9،7،6،4،3) ، أما القسم الثاني وهو يقيس سمة القلق التي تشير الى فروق ثابتة في القابلية للقلق ، أي تشير الى الاختلافات بين الناس في ميلهم الى الاستجابة اتجاه المواقف التي يدركونها كمواقف مهددة وذلك بارتفاع في شدة القلق وسمة القلق تشير الى استعداد ثابت نسبيا لدى الفرد لا يظهر مباشرة في السلوك بل قد ينتج عن تكرار ارتفاع حالة القلق وشدتها لدى الفرد على امتداد الزمن ، ويتميز الأشخاص ذوو الدرجة المرتفعة في سمة القلق بالميل الى إدراك العالم كمهدد لحياتهم وبالتالي هم أكثر الأفراد تعرضا لمواقف التوتر ، وإن قائمة سمة القلق هذه تحتوي نفس عدد البنود (20) وتقابلها 04 إجابات تحدد درجة القلق وهي على التوالي : (مطلقا، أحيانا، غالبا، دائما) ، وعباراته مقسمة الى (08) عبارات إيجابية و (12) سلبية، فالإيجابية تتمثل في البنود التالية : (11،13،16،19،1،6،7،10،) أما السلبية فهي البنود التالية : (2،3،4،5،8،9،12،14،15،17،18) . (زعتري نور الدين. 2009 . 100)

والاختبار يطبق بطريقة فردية أو جماعية ، كما يمكن أن يقوم الفرد بتطبيقه على نفسه . والاختبار ليس له وقت محدد ولكن بصفة عامة فإن الأفراد الأقل في المستوى التعليمي أو المضطربون انفعاليا فيتطلب تطبيقه من 10 الى 12 دقيقة لإنهاء أحد قسمي المقياس ، يطبق أولا قسم حالة القلق ثم يعقبه تطبيق قسم سمة القلق .

ويرجع ذلك الى أن القسم الأول مصمم ليكون حساسا فتتأثر درجاته بالجو الانفعالي إذا طبق أولا ، ويجيب المفحوص على كل عبارة من عبارات الاختبار بوضع علامة (X) داخل الاطار أمام أحد الإختيارات الأربعة المتفاوتة في الشدة ولهذا الرائر تعليمتين .

1- **تعليمة القسم الأول:** (فيما يلي عدد من العبارات التي يمكن أن تصف ذاتك ، اقرأ كل عبارة بعناية وضع علامة (X) في الخانة المناسبة التي تبين ماتشعر به حقيقي الآن- أي هذا الوقت بالذات- ليست هناك إجابات صحيحة أو خاطئة ، لا تستغرق وقتا طويلا أمام كل عبارة بل قدم الجواب الذي يصف مشاعرك الحالية بشكلها الصحيح) .

2- **تعليمة القسم الثاني:** (فيما يلي عدد من العبارات التي يمكن أن تصف ذاتك ، اقرأ كل عبارة بعناية وضع علامة (X) في الخانة المناسبة التي تبين ما تشعر به عامة ، ليست هناك إجابات صحيحة أو خاطئة ، لا تستغرق وقتا طويلا أمام كل عبارة بل قدم الجواب الذي يصف مشاعرك بشكلها الصحيح) .

تتراوح قيمة درجات الاختبار من 20 درجة كحد أدنى الى 80 درجة كحد أقصى، لكل قسم من مقياس حالة وسمة القلق ، ويكون التنقيط كالتالي:

**للقسم الأول :** تقسم البنود بالتساوي أي 10 إيجابية و10 سلبية ، لكن التنقيط يختلف بينهما حسب درجة القلق . (زعتن نور الدين . 2009 . 101)

جدول رقم 21: كيفية تنقيط نتائج القسم الأول لمقياس لسيلبرجر

تنقيطها				مجموعها	أرقامها	العبارات
دائما	غالبا	أحيانا	مطلقا			
4	3	2	1	10	-11-9-7-6-4-3 18-17-14-12	السلبية
1	2	3	4	10	-13-10-8-5-2-1 20-19-16-15	الايجابية

القسم الثاني : تقسم بنوده الى بنود إيجابية وأخرى سلبية، فالسلبية يبلغ عددها 12 بندا. تنقط من 01 الى 04 حسب العبارة المقابلة والجدول يوضح ذلك .

جدول رقم 22 : كيفية تنقيط نتائج القسم الثاني لمقياس القلق لسيلبرجر

تنقيطها				مجموعها	أرقامها	العبارات
دائما	غالبا	أحيانا	مطلقا			
4	3	2	1	12	-8-5-4-3-2 -15-14-12-9 20-18-17	السلبية

1	2	3	4	8	-10-7-6-1 19-16-13-11	الايجابية
---	---	---	---	---	--------------------------	-----------

بعدها تجمع علامات القسم الأول مع القسم الثاني وتقسم العلامة المحصل عليها على (2) ، وبعدها نرى الفئة التي يصنف فيها الشخص حسب مستوى القلق، بحيث توجد أربع فئات تقابلها درجة من القلق ومستوى قلق، فالفئة الأولى لها درجة (20) ومستوى خال من القلق، أما الثانية فدرجتها تتراوح ما بين (20،40) ومستوى قلق طبيعي، بينما الثالثة فتتراوح درجتها من (60،40) درجة ومستوى قلقها هو قلق فوق المتوسط ، والفئة الرابعة تبدأ من درجة (80،60) درجة التي تمثل مستوى القلق الشديد والجدول الموالي يوضح ذلك :

جدول رقم 23 : يوضح مستويات نتائج القلق لمقياس لسيبلرجر

مستوى القلق	درجة القلق	الفئات
خال من القلق	20	الفئة الأولى
قلق طبيعي	(40-20)	الفئة الثانية
قلق فوق المتوسط	(60-40)	الفئة الثالثة
قلق شديد	(80-60)	الفئة الرابعة

## 4- اختبار رسم العائلة:

يعتبر اختبار رسم العائلة الذي وضعه الفرنسي لويس كورمان Louis Corman من ضمن الإختبارات الإسقاطية التي يرجع لها المختص النفسي بغرض التعرف على المعاش النفسي ، وسمات شخصية الطفل ، وبنية الأنا والأنا الأعلى ، والصراعات المختلفة التي يقيمها الطفل مع العائلة . كما أنه يسمح للطفل بإلقاء ميوله ونزاعاته المكبوتة في اللاشعور الى الخارج ، ويسمح أيضا بكشف الشعور الحقيقي الذي يكنه الطفل للآخرين ، ويعطينا صورة عن كيفية تصور الطفل لأسرته ونوعية العلاقات التي تجمعهم بأفرادها. 181 . 1982 . Louis Corman

وهذا ما جعل الباحثة تعتمد عليه لتبيان نوعية العلاقة بين الحدث الجانح وكل فرد من أفراد النسق الأسري.

## ● تقنية تطبيق اختبار رسم العائلة :

يجلس الطفل الى طاولة مناسبة لحجمه ونقدم له ورقة بيضاء ، قلم رصاص ، أقلام ملونة - إذا أراد الطفل ذلك - مع العلم أن استعمال המחاة ممنوع . ويجب أن نوفر له مكانا مريحا وأن نراقبه دون أن يشعر بذلك وعلينا أن نكون حذرين وجاهزين لإبداء ابتسامه أو كلمة تشجيع مهما كانت قيمة الرسم أو كلمة تشجيع أو توضيح إذا ما طلب ذلك . ( Louis Corman 1982.18 )

تعليمه الإختبار بسيطة ، نطلب من الطفل رسم عائلته الحقيقية "أرسم لي عائلتك " أو "أرسم أفراد العائلة" ، ثم أرسم العائلة الخيالية ، وإذا لم يفهم نستطيع أن نضيف "أرسم ما تريد ، أفراد عائلة ، أشياء ، ... " ولابد من تسجيل كل صغيرة وكبيرة عن الطفل فيما يخص الجهة التي

بدأ بها الرسم وأول شخص بدأ برسمه وترتيب الأشخاص المرسومين ، ومن العادة أن نطرح عليه أربعة أسئلة أساسية والتي من خلالها نتضح لنا نقاط مهمة ومعلومات إضافية وهي :

- من هو الأكثر طيبة في هذه العائلة ؟
- من هو الأقل طيبة في هذه العائلة ؟
- من هو الأكثر سعادة ؟
- من هو الأقل سعادة ؟

وعند كل إجابة نطلب منه التفسير لماذا ؟

والسؤال الخامس هو " وأنت من تفضل في هذه العائلة ؟

( Louis Corman.1982. 20)

لابد أن يسبق تطبيق الإختيار جملة من المقابلات مع الطفل ، ذلك لخلق جو من الثقة والأمان كي يحس الطفل أنه تحت الحماية الكلية من طرف الأخصائي .

وعند الإنتهاء من رسم عائلته وتبيان كل فرد في الرسم وتعيين دوره في الأسرة – جنسه وعمره- كي تسهل عملية تحليل الرسم ، ثم يطلب الأخصائي من الطفل في المرة الثانية معاودة رسم العائلة لكن هذه المرة عائلة خيالية أي العائلة كما يفضلها الطفل أن تكون ثم تعيينه لأفراد هذه العائلة .



ويجب طمأنة الطفل بأن ما يهمنا هو ما سوف يرسمه ولسنا بصدد الحكم على جودة الرسم أو تقييمه ، كما يحدث عادة في المدرسة والحوار مع الطفل ضروري . وبعد إنهاء الطفل لرسمه نبدأ بمكافأة الطفل ببعض التشجيعات مهما تكن قيمة الرسم .

( Louis Corman. 1982.19.20)

وفي الأخير نقوم بتحليل الإختبار على ثلاث مستويات:

- المستوى الخطي .
- المستوى الشكلي .
- مستوى المحتوى . وهذا ما كان في هذه الدراسة

## 5 / استمارة دراسة الحالة: إعداد الباحثة

وتشمل الاستمارة بيانات عن الحدث و تاريخ النمو وحالته الأسرية والاجتماعية وطموحاته وتطلعاته والحالة الاجتماعية مع توضيح عاداته وفلسفته في الحياة واضطرابات النفسية. ( انظر الملحق رقم 04)

## 6 - برنامج العلاج الأسري البنائي : ونورد ذلك بالعناصر التالية:

يرى السجيمي أحمد فهمي 2002 أنه لتكوين برنامج يلزم تحديد الآتي في عدة تساؤلات أساسية وهي: ( السجيمي أحمد فهمي 2002. 16 )

## 1- لمن سيقدم هذا البرنامج ؟

ويرى في ذلك المرحلة العمرية ، وأهم السمات والخصائص التي تميز هذه المرحلة فسيولوجيا ونفسيا واجتماعيا وحركيا وحسيا ولغويا . ثم النمو الإنفعالي والإجتماعي ، ويلزم أيضا تحديد أهم احتياجات ومطالب نمو هذه المرحلة المقدم لها البرنامج وأهم نواقص أو سوء النمو لهذه أي توصيف العينة من حيث المجتمع المحيط الذي تعيش فيه هذه الفئة والبيئة السكنية وعاداتهم والمستوى التعليمي للعينة .

## 2- لماذا سيصمم هذا البرنامج ؟

أي تحديد الهدف من حيث المحتوى مع تحديد فلسفة البرنامج المقدم .

## 3- ماذا سنقدم للعينة ؟

هو عبارة عن مجموعة العمليات المقدمة للعينة المطبق عليها البرنامج من حيث المستويات المختلفة الآنية للبرنامج :

- البرنامج ممكن للفرد العادي النجاح فيه .
- البرنامج واقعي وليس خيالي بالنسبة للطفل (لموس) .
- البرنامج سهل التنفيذ .
- البرنامج يمكن تقويمه .
- البرنامج محبب لذات الفرد المطبق عليه .
- البرنامج يسهل عملية النمو العقلي .

## 4- كيف ؟

أي كيف نستخدم ذلك كأسلوب في التنفيذ مع مراعاة الآتي :

- اختلاف التكنيك المستخدم مع العمر الزمني .
- اختلاف التكنيك باختلاف المستوى الإقتصادي والإجتماعي للأفراد .
- اختلاف التكنيك باختلاف البرنامج الأسري عن المعرفي عن النفس حركي .

## 5- متى ؟

أي مدة كل سؤال يوجه بالبرنامج وفقرات البرنامج، بحيث يتم تحديد المدى الزمني

للبرنامج ككل ومداه ومدى مرونته .

## 6- تحديد الإستراتيجية : من حيث

- أ- تحديد الأدوار لكل فرد مشترك بالبرنامج والمطبق للبرنامج أيضا .
- ب- العرض والتقديم للقائم بتطبيق البرنامج .

ج - توزيع أفراد العينة .

د- تحديد حجم الأفراد بالجلسة .

هـ - تحديد المكان وتنظيمه .

و- تحديد استراتيجية التقييم المتبعة .

ويحتاج أي برنامج إلى مدخلات "Inputs" قبل تقديم البرنامج ثم عمليات (C.P.U) ثم يعد تقديم البرنامج المخرجات "Outputs" مع التغذية الراجعة المستمرة وذلك بالتقويم المستمر قبل وأثناء وبعد تقديم البرنامج (وهذا ماتم مراعاته بالبرنامج الحالي) .

## 6-1 أهداف برنامج التدخل :

- استخدام العلاج الأسري البنائي لمساعدة الحدث الجانح العدواني للتخفيض من السلوك العدواني لديه.
- استخدام العلاج الأسري البنائي لعلاج مشكل القلق لدى والدي الحدث الجانح العدواني .
- استخدام العلاج الأسري البنائي للتعديل أساليب المعاملة الوالدية غير السوية لوالدي الحدث الجانح العدواني
- تنمية واستثمار التعاون الإيجابي لمختلف أعضاء الأسرة بما فيها الحدث الجانح المشكل وذلك للتغلب على ما يعترضهم من صعوبات .
- التعرف على مدى استمرارية أثر البرنامج العلاجي الأسري البنائي في التخفيض من السلوك العدواني لدى الحدث الجانح بعد انتهاء الجلسات .
- التعرف على مدى استمرارية أثر البرنامج العلاجي الأسري البنائي على كل من أساليب المعاملة الوالدية و مستوى القلق لدى والدي الحدث الجانح.

## 6-2 مصادر وخطوات بناء محتوى البرنامج :

تم إعداد هذا البرنامج بناء على مجموعة من المصادر ومنها :

- 1- الإطار النظري الذي يلقي الضوء على متغيرات الدراسة (السلوك العدواني) ،والعوامل المولدة له وكيفية التشخيص وأعراضها لدى الحدث الجانح ...الخ ،ودور أساليب التنشئة الاجتماعية و الاضطرابات النفسية للأهل في إحداث الجنوح والسلوك العدواني للحدث. وقد تم اشتقاق الإطار العام للبرنامج ومادته العلمية وفتياته العلاجية من أساليب وفتيات العلاج الأسري البنائي لـ Minuchin .بالإضافة إلى الدراسات والبحوث التجريبية التي أجريت في مجال العلاج الأسري والإرشاد الأسري وكذا الانتقائي والتي هدفت للتخفيف من السلوك العدواني ، وهذه الدراسات تم استعراضها بالفصل الأول (الدراسات السابقة) والفصل الرابع (العلاج الأسري) .
- 2- تحليل محتوى البرامج المتاحة والإستفادة منها في صياغة الفتيات وطريقة عمل الجلسات التي يحتويها البرنامج ، ومنها (دراسة ليلي سليمان مسعود 2004 ، بكرى نجية 2012 ، حدة يوسفى 2012 ، ياسين مسلم محارب أبو خطب 2002) .
- 3- تم الإعتماد على جملة من المقاييس والأدوات في الدراسة :
- اختيار رسم العائلة للكشف عن السلوك العدواني وكذا مقياس السلوك العدواني ،رسم العائلة (الجيونوغرام) ، كوسيلة للكشف عن الحدود ونوعها (الإئتلافات والتحالفات ) . مقياس أساليب المعاملة الوالدية ، مقياس القلق .
- مع التأكد من مناسبة إجراءات البرنامج لأفراد عينة الدراسة والبرنامج لم يتقيد بتفاصيل دقيقة إنما تم تصميم وقائع الجلسات تبعاً لمتطلبات الموقف الذي تفرضه كل جلسة مع الإلتزام بالخطوط العريضة.
- كان البرنامج حسب الباحثة منضماً بحيث احتوى على معلومات وكذا فتيات لتغيير سلوك المتعالمين وهذا بهدف تحقيق جملة الأهداف الخاصة بكل جلسة مع محاولة التسلسل والربط بين الجلسات .

### 6-3- أهمية العلاقة العلاجية ( عملية الانضمام للعلاج )

تعد عملية الانضمام أكثر الشروط العامة الشاملة في العلاج الأسري . لذلك فليس من المستغرب أن تكون العلاقة الشخصية الحميمة والتعاطف التي يطورها المعالج مع أولئك الذين يبحثون عن المساعدة تظل المتغير الفردي الأكثر برهانا لتحديد كفاءة العلاج النفسي الاجتماعي . (فهد حمد المغلوت. 1999. 80)

ويرى منيوشين أن "الإنضمام للأسرة والمشاركة معها كأحد أعضائها هو اتجاه أكثر منه أسلوبا ، كما أنه المظلة التي ينطوي تحتها كل التحولات العلاجية ، ويسمح الإنضمام للأسرة بأن تعرف بأن المعالج يتفهمها ، وأنه يعمل معها ولصالحها ، وتحت هذه مائة فقط ، فإنه بإمكان الأسرة أن تكون آمنة عند محاولتها اكتشاف البدائل ، بل إنها تحاول المستحيل أن تتغير بما يخدم مصلحة علاجها .

فالانضمام إذا هو المادة الصمغية التي تثبت النظام العلاجي مع بعضه البعض.

(Minuchin .S.1974.31)

### 6-4 الفنيات المستخدمة في البرنامج :

أطر البرنامج كما هو واضح من العنوان من "أدبيات نظرية العلاج الأسري البنائي" المفسرة لإضطرابات النفسية والعدوان بصفة خاصة وتقنياتها العلاجية كما أو ضحنا في الفصل السابق نينا الخطوات الإجرائية للبرنامج من النظرية ذاتها مستندة على معالمها وقد تم تحديد التقنيات المستخدمة في مرحلة ما قبل التجريب ، وذلك بعد التعرف على خصائص الأحداث الجانحين خلال عامي 2011، 2012 ويستند منهج العلاج الأسري البنائي إلى مبدأ الإنضمام

للأسرة وإلى التركيز على الأحداث الحالية والحاضرة وقد تم الإعتماد على التقنيات الأساسية للعلاج الأسري البنائي، بالإضافة إلى الإعتماد على تقنيات مساعدة نورها كما يلي:

### 1/ التفعيل :

ويكون هذا من خلال توجيه الأسرة لإعادة إحداث الصراع أو تفعيل روتينها المعتاد لمحاولة حل المشكلة بغية معالجة المشكلة كما يحدث في الواقع والحاضر بدلا من التعامل معها كما تم فهمها من طرف الباحثة المعالجة، ومن خلال ملاحظة التفاعلات والمحاولات الواقعية لجهود الأسرة العادية في حل مشكلتها، فإن الباحثة يمكن أن تلاحظ أنماط السلوك التي تجعل المشكلة مستمرة وتحافظ على بقائها، لأن المشكلات غالبا ما تحافظ عليها من خلال المحاولات غير الكفأة وغير الفعالة في حلها وكذلك تسمح بفهم الإنجازات والتحالفات داخل الأسرة، ومن ثم القيام بتقديم أو وضع اقتراحات لتغيير نظام الأسرة .

ومن خلال تدخلات التفعيل، يمكن للباحثة المعالجة أن تعطي بعض التوجيهات لأفراد الأسرة لمحاولة تجريب أكثر فعالية لحل المشكلات، باعتبار أن مينوشين يفترض كما هو موضح في الفصل الخامس أن الحدود الواضحة ما بين الأجيال تعد أمرا رئيسيا للحل الفعال للمشكلات الأسرية.

### 2/ الجينوغرام : Génogram

تم الإعتماد على الجينوغرام كطريقة لرسم الأسرة والتعبير عنها ويتضمن معلومات مهمة عن أفراد الأسرة مثل: العمر، النوع، تاريخ الزواج، المهنة، المرض، الوفاة ... وهذا بهدف معرفة الأنماط التفاعلية العاطفية لدى الأسرة، وتضمن الجينوغرام ثلاث أجيال للأسرة (كحد

أدنى) وهذا يشمل جيل الأسرة التي تتلقى العلاج الأسري البنائي (الوحدة العلاجية) ،حيث نجد أن بوين استخدم الجينوگرام بغية إظهار أنماط الصلات داخل ومابين الأجيال ،أما مينوشين استخدم الرموز والرسومات البيانية لوصف وتصوير الطرق الحالية التي يرتبط من خلالها أفراد الأسرة مع بعضهم البعض (وهذا ما ورد في الفصل الرابع) ،وتسمح لنا الرموز الخاصة بالجينوگرام والتي وضعها مينوشين للتمثيل والتعبير عن أسلوب تنظيم الأسرة ،ويمكن لنا أن نفهم من خلال الرسم ،الأنظمة الفرعية التي تساهم بصورة أكبر في إحداث المشكلة .

### 3/ أسلوب المناقشة والإقناع :

تعد مناقشات أفراد الأسرة ذات قيمة كبيرة ،وهي مؤثر يستطيع من خلاله المعالج التوصل لكل ما يساعده على معرفة ورؤية المشكلات بعمق، فباستماعه للأفراد يزيد من فهمه لمحتوى مشكلاتهم ولأنماط شخصياتهم . كما يعد استماعه لهم دعماً منه وتشجيعاً لهم وإظهاراً لاحترامه لهم وتعاطفه معهم . كما أنها دليلاً على التواصل وتنمية وعي الأفراد للإنتاح ويستخدم المعالج هنا المهارات غير اللفظية المتعلقة بحركة ولغة ووضع الجسم، واللفظية المتعلقة بالإصغاء والإستيضاح وإعادة الصياغة وعكس المشاعر والتلخيص والتساؤلات والمواجهة البناءة والتفسير وإعطاء المعلومات "وعادة ما تؤدي هذه المناقشات إلى أفضل النتائج في تغيير اتجاهات الأفراد اتجاه سهم ونحو زملاءهم والناس الآخرين كما تتغير نظرتهم إلى طبيعة مشكلاتهم.(ربيع هادي مشعان 2005 .32). والتركيز على المناقشة والإقناع ،هذا من شأنه أن يعمل على التوصل إلى تبني أساليب المعاملة الوالدية للأبناء (الأحداث) والتي تتسم بالجو الديمقراطي داخل الأسرة ووضوح الأدوار القيادية فيها .



## 4/ التجسيد الأسري :

يتمثل المضمون التطبيقي لهذه الفنية في التعرف على طبيعة أداء النسق الأسري وطريق التواصل، والعلاقات البين شخصية، من خلال تجسيد بعض المواقف الموجودة داخل النسق أسري، وبالتالي يتمثل الهدف الخاص بهذه التقنية هو العمل على زيادة وعي أعضاء الأسرة وخاصة الوالدين بطريقة تواصلهم والصورة التي ينظرون بها إلى عضو الأسرة .

كما يمكن للمتعالج عن طريق هذه التقنية التخلص من عوائقه وإحباطاته والتعبير عن أفكاره واتجاهاته التي يعنى بها في الغالب، وذلك عن طريق قيامه بتمثيل أدوار أشخاص آخرين، أو يمثل جزءا من أدواره في الحياة . (حدة يوسفى. 2012 . 326)

## 5/ تقويم السلوك الشخصي :

تتضح أهمية هذه التقنية في تقويم الوحدة العلاجية لسلوكها الحالي، وبأنها المسؤولة عن هذا السلوك وأن مواجهتها لواقع سلوكها يعتمد على شخصية وأفكار وقرارات أفرادها وليس على خبرات الماضي وصعوبات الحاضر .

والتقويم الذاتي يتطلب من كل فرد حكما تقويميا عما إذا كان سلوكه يتسم لسؤولية، ومن ثم إذا كان مفيدا له وأيضا للذين يرتبط بهم (أفراد أسرته، زملائه في الصف، المجتمع) وإذا كان سلوكه يضر به أو بالآخرين . وإذا كان هو الذي يجري التقويم والحكم فإن سلوكه الذي حكم عليه بنفسه بأنه غير مسئول ينبغي تغييره، ولانتوقع أن يعمل إنسان ما على تغيير سلوكه الشخصي إلا إذا فهم أولا هذا السلوك وحكم عليه بأنه سلوك غير مناسب . (الشناوي محمد محروس. 1994 . 237) .

## 6/ التخييل :

تم الإعتماد على فنية التخييل الموجه لمساعدة أفراد الأسرة في معرفة المزيد عن أنفسهم وعلاقتهم، وتساعد أنشطة التخييل الموجه الأسرة والباحثة المعالجة على تحديد الموارد المهمة اللازم استخدامها في عملية التغيير.

## 7/ تقديم وتشجيع الملخصات:

من المفيد أن تقدم الباحثة المعالجة عبارات مختصرة في أوقات مناسبة خلال الجلسة، وبشكل موازن ومتناغم وأن يقدم المتعالج موجزا عن ما يعتقد عن الباحثة في أثناء تواصله معها، ففي بداية كل جلسة تلخص الباحثة المعالجة الموضوعات المختلفة التي استخلصتها من وصف المتعالج لمشكلته وأعراضه، وأن تأخذ منه موافقة على ما تم تلخيصه فتقول الباحثة المعالجة مثلا "يبدو أنك تعني أنك ... هل فهمت أنا ما تقوله بصورة واضحة ... " ومع تقديم العلاج يمكن أن تصوغ المعالجة أفكار المتعالج بشكل جديد على نحو مثلا "يبدو أنك تخبرني ... " أو أن تنقح ألفاظه فتقول مثلا "ما أسمعك تقوله هو ... " أو إذا كانت غير متأكدة من المضمون الصحيح للمادة اللفظية مثلا "أليس صحيحا في اعتقادي أنه ... " وفي كل حالة تنتظر المعالجة الباحثة تأكيد المتعالج أو تنقيحه أو رفضه . (الجمعية عبد العزيز. 2009. 13) هذا يزيد في المشاركة الوجدانية وبالتالي يزيد في مسؤوليته في العلاج .

## 8/ إعادة تشكيل وتأطير المشكلات :

لزيادة احتمالية حل المشكلة مراعاة ما يلي :

- صياغة المشكلة وتشكيلها بعبارات تفاعلية بدلا من أن تكون عبارات فردية .
- صياغة المشكلة بعبارات تثير القابلية للحل بدلا من أن تكون عبارات تشير إلى كونها مشكلة ثابتة ليست قابلة للتحكم بها .
- صياغة وتشكيل أسباب اشتراك أفراد الأسرة في السلوكات المحافظة على استمرارية المشكلة والمحافظة على بقائها، بوصفها نابعة من نوايا إيجابية حسنة وليست نوايا سلبية. (جهاد محمود علاء الدين . 2010 . 245)

## 9/ التغذية الراجعة : Feedback

تتألف التغذية الراجعة من ملاحظة الإستجابات الإنفعالية الصريحة للمتعالج، ومن تعبيرات المتعالج عن رد فعله تجاه المعالج وعملية العلاج، ويمكن للمعالج أن يحصل على التغذية الراجعة بطرح الأسئلة بشكل متكرر طوال الجلسة لتلخيص النقاط الأساسية وتوجيه الجلسة نحو هدفها المرجو، ولإبقاء العلاقة العلاجية ثابتة في مجال (الهنا والآن). ويتم طرح الأسئلة بفواصل زمنية متعددة في كل جلسة لمعرفة ما إذا كان المتعالج قد فهم مفهوما ما فهما جيدا أم أدرك جوهر التدخل العلاجي. (نجيبة بكري. 2012. 137) وتعد التغذية الراجعة مهمة فهي تساعد على تثبيت العلاقة العلاجية من خلال تشجيع المتعالج على التعبير في أثناء الجلسة العلاجية عن ملاحظاته ومشاعره نحو العلاج والواجب المنزلي والمعالج.

ويبدأ المعالج هذا الإجراء بشكل مبكر في العلاج بالسؤال مثلا "هل لديك أي استفسار عن الواجب المنزلي؟" و"هل تريد أن تقول شيئا عن الجلسة السابقة أو عن الجلسة الحالية مثلا؟" "هل لديك أي أفكار أو مشاعر عن هذه الجلسة لغاية الآن؟"، "هل تشعر بأنك أفضل حالا عما بدأنا به أم أسوأ". (نجيبة بكري. 2012 . 170 )

## 10/ المشاركة الوجدانية :

كما يراها (روجرز) وهي حالة التفهم والإحساس المتبادل، فكأن المرء هو الآخر، ولكن دون التخلي عن حالة (وكأن) أي الإحساس بألم الآخر أو فرحه كما يشعر به هو، وإدراك أسبابه كما يدركه هو ولكن دون أن ينسى المعالج، وكأني أنا المجروح أو الفرحان... الخ.

وعندما تضيع سمة (وكأن) يتحول الأمر إلى حالة من التماهي . (راتيان وآخرين . 2002 . 22)

ويمكن للباحثة المشاركة الوجدانية كتقنية للبحث عن التفاعلات المتسلسلة من خلال جملة من التساؤلات ، كما يلي :

- متى لوحظت المشكلة لأول مرة ؟ وماذا حدث؟
- من قال ولمن ؟
- ماذا حدث بعد ذلك ؟
- كيف تم إشراك الآخرين في المشكلة ؟
- ماذا عمل كل شخص ؟ وماذا قال؟

في الوقت الذي يبدأ فيه عضو الأسرة وصف المشكلة ،فعلى الباحثة أن تكتشف مع من نشأت المشكلة وكيف انتشرت النتيجة، والحوار التالي يوضح كيف يمكن أن نحقق ذلك :

الوالدة : هو لا يستمع إلي .

الباحثة : من هو الذي لا يستمع إليك .

الوالدة : إبني مصطفى .

الباحثة : أي عمل قام به يشير إلى أنه لم يستمع إليك ؟

الوالدة : إنه يجلس بهدوء ويشاهد التلفزيون عندما أطلب منه القيام بعمل ما .

الباحثة : وماذا تفعلين حيال ذلك ؟

الوالدة : أحيانا أتجه إليه وأجعله يستمع إلي .

الباحثة : وكيف تقومين بذلك ؟

الوالدة : أذهب وأقوم بإغلاق التلفزيون لألفت نظره .

الباحثة : وماذا يحدث بعد ذلك ؟

الوالدة : يصاب بنوبة غضب .

الباحثة : وماذا يحدث بعد ذلك ؟ وكيف يتدخل زوجك هنا ؟

وما يهم هنا هو أن الباحثة تفكر بنموذج التفاعلات الذي يحيط بالمشكلة ، وبتحديد نموذج هذه التسلسلات ، ثم يبدأ في تقرير من هو في حاجة للكلام ومع من حل المشكلة ، والباحثة هنا تحدد مثل نماذج التفاعلات تلك عن طريق الأسئلة التالية :

- متى لوحظت المشكلة لأول مرة؟ وماذا حدث؟ من كان يتحدث إلى من؟ ومن لاحظها أولاً؟

- أين حدثت المشكلة؟ وأين كان عندما حدثت المشكلة؟

- ماذا حدث بعد ذلك؟ وماذا قال بعد ذلك؟

- كيف اشترك الآخرون في المشكلة؟ وماذا عمل زوجك عندما قلت ذلك لابنك؟ كيف اشتركت والدتك في المشكلة؟

- ماذا حدث بعد مغادرته المنزل؟ وكم مكث خارج المنزل؟ وماذا حدث عندما رجع للمنزل؟ ومن الذي اتفق أو اختلف معك في أن هذه مشكلة؟

- هل الوضع على هذه الشاكلة دائما؟ متى يكون مختلفا؟ ماهي الأشياء التي كانت مختلفة عندئذ؟

إن وصف الأسرة التفاعلات للمشكلة يجبرنا عن الشخص الذي يجب أن نتحدث إليه بخصوص ما نريده، فعلى سبيل المثال هل بإمكان الأم أو زوج الأم مناقشة المشكلة في حضور طفلهم؟ وبدلا من إعطاء تقرير عن المشكلة فإن الأسرة تظهر كيف تستجيب، وبالتالي التحقق من التسلسلات التفاعلية قبل وبعد المشكلة .

إن تسلسل الإتصال النموذجي الذي قد يحدث مع هذا النوع من التنظيم كالتالي :

تغلغل أحد الوالدين بشكل أكثر من اللازم مع الطفل ،بينما يبقى الطرف الآخر بعيدا عن موقع المسؤولية ،وبالتالي فإن التسلسل التفاعلي النموذجي الذي يمكن أن يحدث من هذا النوع من التنظيم هو كالتالي :

- أن تكون الأم هي المنهمكة برعاية الحدث بشكل مبالغ فيه .
- أن يتصرف الحدث بطريقة شاذة معبرا عن أعراض سلوكية عدوانية .
- أن تستدعي الأم الأب للمساعدة .
- ألا يتعامل الأب مع المشكلة بكفاءة .
- أن تنتقد الأم الأب لعدم تعامله مع المشكلة بشكل مناسب .
- أن ينسحب الأب .
- أن تستمر الأم والطفل في الإنهماك حتى يصلان إلى مأزق آخر .

من هذا يمكن استنتاج أن "التسلسل التفاعلي يتألف من الزوجين والابن المتورطين بشكل كبير ، والوالدين البعيدين عن المسؤولية ولذلك فإن سلوك الطفل الشقي يخدم في كونه منبه تسلسلي تفاعلي بين الوالدين.

### 11/ الملاحظة :

كوسيلة هامة تستخدمها الباحثة المعالجة بمهارتها وإمكانياتها حيث أنها نشاط عقلي يدور حول المدركات الحسية وهي تساعد الأخصائي على التفسير والتوضيح وبالتالي تكوين الصورة الحقيقية عن الأسرة وطريقة تفاعلها . (مصطفى حسين النجار . 1990 . 28)

### 12/ الواجب المنزلي :

تم واجبات المنزلية المهام والوظائف التي يكلف بها أحيانا المعالج المتعالجين خارج نطاق الجلسات وتعمل على تحقيق الأهداف العلاجية وتنقل الأثر الإيجابي الذي تعلمه وتدريب عليه وممارسه إلى حياته الأسرية والمدرسية ... الخ

هذا وتفيد الواجبات المنزلية في إزالة حدة الخلافات والإضطرابات في وجهات النظر بين الأسرة، فضلا عن أنها تدعم الإتصالات بينهم وتزيد من التماسك الأسري والتفاعل الإيجابي بين أفراد الأسرة ،حيث إن الأسرة هي البيئة الإجتماعية التي تشكل الخلفية الثقافية الإجتماعية التي يستقي منها الحدث معظم قيمه واتجاهاته في الحياة ولاسيما في مراحل العمر الأولى ،والواجبات والوظائف المنزلية تعد بمثابة التهيئة لموضوعات الجلسة الحالية كما أنها تكشف عن جوانب نفسية غاية في الأهمية لم تظهر ولم تتضح في الجلسات العلاجية وإذا كانت الجلسات

العلاجية تتيح فرص التنفيس الإنفعالي اللفظي فإن الواجبات المنزلية تتيح فرص التنفيس الإنفعالي الكتابي، وبالتالي فإن الواجبات المنزلية تحمل قيمة علاجية عالية .

### 13/ التفرغ الإنفعالي :

من الأساليب الفنية المنبثقة عن نظرية فرويد التحليلية النفسية والمستخدمه في الكثير من الأساليب العلاجية سواء الفردية أو الجماعية، فيرى روتر 1984 أن التفرغ الإنفعالي هو إظهار المواد المكبوتة أو اللاشعورية، وإدراك الفرد الشعوري لدوافعه والأساليب اللاشعورية وراء سلوكه، وعندما يدرك الفرد دوافعه الحقيقية فإنه من المفروض أن يصبح قادرا على التعامل معها عن طريق الأنا مخففا بذلك من الأعراض ومؤديا إلى توافق أكثر ثباتا . (روت رجوليان. 1984. 141)

### 14/ الكرسي العالي :

تقوم فكرة استخدام الكرسي العالي على مساعدة المجموعة للتعبير بحرية لمن يجلس في المقعد العالي والذي يمثل السلطة (الوالدين) واستخدام هذه الفنية في هذه الدراسة بهدف :

- تنمية طلاقة التعبير عن الأفكار والآراء والاتجاهات والانفعالات لأعضاء المجموعة .
- تعد بمثابة تطهير للذات وتفرغ للشحنات الإنفعالية المكبوتة لدى الأعضاء .
- تفيد في اكتساب الأعضاء مهارات الحوار والمناقشة الفعلية المنطقية .
- تنمي مهارات التواصل الإيجابي الإجتماعي مع الآخرين وكيفية التأثير فيهم .



استخدام هذه الفنية يقتضي كرسي في موقع عالي أمام أعضاء المجموعة العلاجية، وهذه الفنية تتمثل في قيام الفرد بالجلوس في مكان مرتفع ومحدد كما لو كان في مكان أطول أو أعلى من الأفراد الآخرين في الجماعة، وذلك لكي يبدو وكأنه في موقف أعمق للتعبير عن مشاعره بهدف "التنفيس الانفعالي". ( حسين طه عبد العظيم .237.2004)

عتقادا من الباحثة أن هذه التقنية وبالرغم من انتمائها إلى العلاج المعرفي إلا أنها العلاج الأسري البنائي في كونها تساعد على التعبير بطلاقة وتفيد في تخفيف السلوك العدواني للحدث الجانح ومن هذا المنطلق تم اعتمادها .

### 15/ الكرسي المساعد :

يعتبر الكرسي المساعد واحد من الفنيات المختلفة التي تستخدم بواسطة جميع المعالجين الذين يطبقون فنيات التمثيل والآداء، وذلك كوسيلة للتهيئة وبهدف استدعاء واستشارة إحساس أو تكوين فكرة معينة أو بهدف توجيه إحساس معين نحو فرد ما، وقد يأخذ الكرسي المساعد أكثر من شكل. (سليمان عبد الرحمن سيد .187.1999) . وقد تم الاعتماد على هذه التقنية بغية إلقاء الضوء على أساليب التحرك نحو الأسرة بكاملها ومناقشتها جماعيا .

### 5-6 تحديد الوقت :

تحديد الوقت لتطبيق البرنامج بأربعة عشر جلسة كحد أقصى، حيث يعد العلاج الأسري البنائي قصير المدى فتدخلات مباشرة وعيانية وعملية وموجهة بالفعل Action Oriented (علاء الدين كفاي .10.1999) على مدى ستة أشهر ونصف كحد أقصى بمعدل جلسة كل أسبوع لمدة شهر ثم جلسة كل أسبوعين لمدة شهرين. ومن ثم جلسة واحدة كل

ثلاثة أسابيع لمدة شهرين ،وتقدر مدة كل جلسة من 45 إلى 60 دقيقة تقريبا .أما عن الجلسات الإفتتاحية الثلاثة الأولى فتكون خلال الأسبوعين الأولين .

### 6-6 عرض البرنامج على المحكمين :

تم عرض البرنامج بصورته الأولية بعنوان "فاعلية برنامج علاجي أسري بنائي في خفض السلوك العدواني لدى الحدث الجانح" على مجموعة من الأساتذة المحكمين المتخصصين في علم النفس وعلم النفس العيادي ( انظر الملحق رقم 05 ) ،وذلك للتحقق من مدى دقة الصورة الأولية ومدى تغطيتها ،وبعد إطلاعهم عليها أبدى المحكمون قبولهم للجلسات المصممة.

### 7-6 اجراءات الدراسة الاستطلاعية للبرنامج:

الهدف من القيام بالدراسة الاستطلاعية هو تدريب الباحثة على البرنامج المستخدم في الدراسة الحالية .بحيث تتمكن من تطبيقه بمهارة أكبر على عينة الدراسة الاساسية مع التأكد من صلاحية البرنامج المصمم .

حيث قامت الباحثة بتطبيق البرنامج على حالتين من الاحداث الجانحين بعد القياسات القبلية . لكل من السلوك العدواني وأساليب المعاملة الوالدية وكذا القلق لوالديهما .ودامت مدة التطبيق ما يقارب 7 أشهر متتالية ثم قامت الباحثة بعد ذلك باجراء القياس البعدي لمعرفة مدى فاعليته.

واستنادا لنتائج الدراسة الاستطلاعية التي أظهرت امكانية استخدام البرنامج العلاجي الاسري البنائي المصمم في تعديل السلوك العدواني للأحداث الجانحين. تم اعتماده في الدراسة الاساسية.

### 6-8 الصورة النهائية للبرنامج : (مراحل تطبيق البرنامج )

يتألف العلاج في هذا البرنامج المصمم للحدث الجانح العدواني وأسرته من ثلاث مراحل:

- مرحلة البداية والتقييم .
- المرحلة المتوسطة (إعادة التركيب والبناء) .
- المرحلة النهائية والوقاية من الإنتكاس .

وتتألف كل مرحلة من الخطوات التالية :

#### جدول رقم 24 : مراحل تطبيق العلاج

رقم الجلسة	المحتوى	مراحل العلاج
3-1	تأسيس علاقة علاجية فعالة مع الحدث وأسرته من خلال تكيف الباحثة المعالجة لنوع الإتصال ولمفاهيم أعضاء الأسرة بالإنضمام مع النظام الأسري للأسرة. مع تطبيق الأدوات اللازمة (بناء الجينوگرام - جمع المعلومات (نموذج دراسة الحالة) - مقياس العدوان على الحدث الجانح - تطبيق المقياسين على الوالدين - التعريف بالعلاج الأسري البنائي - التركيز على المشكلة الرئيسية )	الأولى

<p>10-4</p>	<p>وهي عملية مستمرة من الملاحظات ، وإعادة تشكيل وبناء وتحولات الأسرة حيث يتم تطبيق مجموعة من التقنيات الأسرية البنائية من أجل تعديل الأداء الوظيفي للأسرة، وذلك بالإعتماد على العلاقة التفاعلية بين الباحثة المعالجة وأسرة الحدث بهدف تعديل أداء الأسرة .</p>	<p>المتوسطة</p>
<p>14-11</p>	<p>- تهيئة الأسرة والحدث الجانح لإنهاء العلاقة العلاجية . - بلورة الأهداف المكتسبة . - التأكد من أن المتعالج قد تغلب على اضطرابه السلوكي . - إنهاء العلاج والمتابعة .</p>	<p>النهائية</p>

الجلسات الأولية يتم تفصي التاريخ السابق للمتعالج (الحدث الجانح) ، ويتم الإطلاع على تاريخه النمائي والعائلي والإجتماعي والتعليمي والطبي والنفسي من أجل توجيه مسار العلاج، والعلاج الأسري البنائي كما هو موضح في الفصل الرابع يتعامل مع المشكلات الحالية، ويتم جمع هذه المعطيات من خلال أدوات تشخيصية والمتمثلة بدراسة الحالة (الملحق 04)، تطبيق اختبار (رسم العائلة) ومقياس السلوك العدواني، مع الإعتماد على تقارير الأخصائي النفسي المتواجد بالمركز .

تكون هذه المعلومات أساسية لتكوين نظرة متكاملة عن الحدث ومشكلاته مع تكوين مفهوم عن العلاج الأولي، كما يتم جمع معطيات عن الحدود ونوعها: الإئتلافات والتحالفات، نواحي القوة، والأنظمة الفرعية والرئيسية داخل الأسرة (ويمكن تدوين ذلك بالجينوگرام) . مع استدعاء الوالدين والإخوة كأشخاص مرجعيين بالنسبة للمتعالج، حيث يساعد ذلك على التأكد من أساليب المعاملة الوالدية اللاسوية التي ينشأ بها الحدث وذلك من خلال تطبيق مقياس المعاملة الوالدية (أنظر الملحق رقم 03) ، وكذلك مقياس القلق (أنظر الملحق رقم 02) كمتغيرين مساهمين في ظهور السلوك العدواني للحدث (مشاكل في الأداء داخل الأسرة) مما يستدعي التدخل على مستوى الأسرة بكاملها (كوحدة علاجية) ، وعموما فالمرحلة الأولى وكما يرى

Halley هي سلسلة مقابلات استطلاعية هادفة إلى معرفة أفراد النسق الأسري (أهدافه، قيمه، عاداته، مشكلاته، أزماته، موارده، نقاط الضعف فيه، مصادر الضغط الداخلي والخارجي، مركز اتخاذ القرار... بإيجاز ماذا حدث، كيف حدث، ماذا نريد، ماهي مواردنا؟ . (علي الدين السيد محمد وآخرون 1990. 172)

والباحثة هنا تجتهد إلى التدخل (الإنضمام) لنظام الأسرة في العلاج من أجل فهم القواعد غير المرئية التي تحكم عملها وخريطة العلاقات بين أفراد الأسرة أو بين مجموعات فرعية من الأسرة (الأنظمة الفرعية) (أنظر الفصل أربعة الجزء الثاني ) والإنضمام يكون الهدف الأساسي المرحلة لبناء العلاقة العلاجية مع الأسرة حسب مينوشين.

[http://en.Wikipedia.Org/Wiki/Structural\\_Family\\_Therapy](http://en.Wikipedia.Org/Wiki/Structural_Family_Therapy) Structural Family Therapy 5/6/2013

وفي الجلسات الوسطى وهي أصعب وأهم الجلسات حيث يتوقف عليها إما نجاح أو فشل العملية العلاجية، وهي عملية التوعية التي يتم من خلالها تفسير الأعراض، وربط الإضطرابات بأسباب الأعراض كما يتم من خلالها التحضير النفسي للأفراد نحو الشعور بالرغبة في التغيير و تغيير الآخر.

يكون دور الباحثة المعالجة هو تهيئة بيئة للتفاعل الوظيفي لإحضار الإختلال الوظيفي، وذلك بالطلب من الأسرة مناقشة المشكلة مع بعضهم البعض، ويتضح ذلك في جلسة التفعيل رقم (6) والجلسة رقم (7) وملاحظة كيف يحل أفراد الأسرة الصراع، حيث يتم تطبيق مجموعة من التقنيات الأسرية البنائية وذلك بالإعتماد على العلاقة التفاعلية بين المعالج وأسرة الحدث، فالتدخلات الأسرية البنائية تسعى إلى تعديل أداء الأسرة . وتكييف وتوحيد الجهود وتدعيم

الثبات على الإيجابيات وهذه المرحلة هي جوهر العملية العلاجية، ففيها يتعلم كل فرد أدواره المطلوبة و علاقاته التي يمكن أن تتغير وهنا أيضا يتم تكسير التكتلات والتجمعات الهامة .

أما عن الجلسات الختامية تكون بالإنتهاء تدريجيا حيث تتناقص الجلسات من مرتين بالشهر إلى مرة كل ثلاثة أسابيع، ونقترب عندها من الشفاء .وتكون الأسرة قد تعودت على العمل معا وبدأت تدعم بنائها وقيمها باعتبار أن قنوات الإتصال أصبحت أكثر إنفتاحا بين أفراد الأسرة، وسلوكياتهم تكون قد تغيرت نحو الإيجابية وفي هذه المرحلة على الباحثة المعالجة تأكيد وزيادة فاعلية وقوة التغيرات والمكاسب التي اكتسبتها الأسرة من العلاج .

وقد واجهت الباحثة مجموعة من الصعوبات سواء في تصميم البرنامج وكذا تنفيذه

ومنها:

- صعوبة التطبيق خاصة ونحن نعلم أن العلاج الأسري يطبق بناء على طلب من قبل المفحوص وكذلك خصوصية البيئة ومجتمع الدراسة .
- قلة البرامج في حدود علم الطالبة الباحثة
- صعوبة الوصول للمحكّمين التخصصيين بالبرامج العلاجية الاسرية خاصة بالبيئة الجزائرية.

● ملاحظة :

لم يتصف البرنامج بالجمود ولم يتقيد بتفاصيل دقيقة انما تم تصميم وقائع الجلسات تبعا لمتطلبات الموقف الذي تفرضه كل جلسة مع الالتزام بالخطوط العريضة .

جلسات البرنامج: نورها بالجدول التالي :

جدول رقم 25 : عناوين الجلسات الخاصة بالبرنامج العلاجي الاسري البنائي

رقم الجلسة	عنوان الجلسة
1	جلسة افتتاحية للتعارف وبناء العلاقة مع الحدث .
2	بناء العلاقة وجمع المعلومات .
3	الإنضمام مع النظام الأسري للأسرة.
4	التعاقد من أجل العلاج .
5	معرفة أنماط السلوك المحافظة على بقاء المشكلة والمعتقدات والحوارات المدعمة لهذه الأنماط السلوكية .
6	التفعيل .
7	تعليم وتدريب الأسرة في التفاعلات .
8	إضعاف العادات العلاقية المؤدية للسلوك العدواني من خلال إعادة الخبرة .
9	تطوير الحوار (الاتصال، الإستماع) .

10	تغيير التحالفات .
11	إعادة تركيبة بناء هرمية الأسرة ( تغيير الحدود ) .
12	تعديل أساليب المعاملة الوالدية .
13	إحداث التوازن الأسري "إعادة البناء الأسري" .
14	تشجيع أعضاء النسق الأسري على تطبيق ما تعلموه، وعلى الإستمرار في تنفيذ ما تعلموه من الجلسات .

## 6- 9 عرض تفصيلي للجلسات:

جلسة 01 : الجلسة الإفتتاحية للتعارف وبناء العلاقة مع الحدث

أهداف الجلسة :

جمع معلومات سلوكية محددة فيما يتعلق بطبيعة مشكل الحدث .

زمن الجلسة : 45 دقيقة ،

نوع الجلسة: مقابلة فردية مع الحدث .



فنيات الجلسة :

- المقابلة العيادية .
- الإصغاء .

محتوى الجلسة وإجراءاتها :

- الترحيب بالحدث بطريقة ودية .
- تقديم نفسي كأخصائية نفسية باحثة .
- إذا كان الحدث متوترا، وقلقا ... ولم يكن مرتاح بالجلسة يمكن أن نبدأ الحديث بمواضيع خارجة عن نطاق الجلسة العلاجية (عن الإقامة، عن الأكل، عن الجو ...)
- تقوم الباحثة بمقابلة الحدث للاستكشاف والسير، وذلك بأن تعطي دعوة مفتوحة ليتكلم عن نفسه وعالمه ومصاعبه، ويتم الحصول على المعلومات من الحدث عن طريق المقابلة المفتوحة أي الاستقصاء الحر غير المقيد وذلك بهدف :
- إعطاء فرصة أكثر للحدث ليتكلم عن مشكلته بأسلوبه الخاص و عندها تكون الباحثة قادرة على فهم وجهة نظر الحدث أكثر .
- عندما يشعر الحدث بأنه مفهوم فهما أكثر فإن هذا يساعد على تقوية العلاقة بينهما، ومن ثم تكون الباحثة قادرة على ضبط الحدث .
- تكون الباحثة أكثر قدرة على تطبيق العلاج وفق حاجات الحدث النوعية، وذلك من خلال فهمه لنفسه وعالمه ومشكلاته، مما يؤسس نموذجا يأخذ فيه الحدث دورا فعالا في العلاج .
- عندما يبدأ الحدث بالتحدث، فإنه يتوجب على الباحثة تسهيل الأمر له باستخدام مهارات إصغائية أساسية غير إنتقائية تشجيعا له وبعد إنتهاء الحدث يمكن للباحثة أن تطرح أسئلة معينة أو تلخص بطريقتها الخاصة .

- في حالة الأحداث الذين لا يستطيعون البدء بالكلام أو بقوا خارج المشكلة، يمكن استخدام تقنيات أخرى على نحو "أ. تقنية" الكلمة الواحدة ، وفيها ستسأل الباحثة أن يصف بكلمة واحدة مصاعبه ومن ثم يضع هذه الكلمة بجملة ورويدا تقوم الباحثة بطرح أسئلة استكشافية طليقة لتنتقل إلى خطوة أكثر توضيحا وتفصيلا عن المشكلة .
- إبداء الرغبة الصادقة في المساعدة و الاهتمام وتشجيعهم على الحوار الهادف دون تردد، على أن تكون فعاليات جلسات البرنامج في سرية تامة .
- تطبيق مقياس السلوك العدواني للحدث .
- شكر الحدث .

## جلسة 02 : بناء العلاقة وجمع المعلومات

### أهداف الجلسة :

- توثيق وتحقيق الألفة بين الأخصائية الباحثة والحدث .
- تطبيق أدوات الدراسة (رسم العائلة) على الحدث .

### فنيات الجلسة :

- التغذية الراجعة .
- التفريغ الإنفعالي .

زمن الجلسة : 45 دقيقة .

نوع الجلسة : جلسة فردية مع الحدث .

محتوى الجلسة وإجراءاتها :

- الترحيب بالحدث .
- تبدأ الجلسة بسؤال الحدث عن مشاعره، وتقييمه للجلسة السابقة وهذا يقوي العلاقة العلاجية ، ويصحح أي توقع خاطيء للحدث عن الأخصائي النفسي (الباحثة) .
- استكمال ما تم بالجلسة الأولى ، والحصول على معلومات أكثر عن الحدث وأسرته.
- تطبيق اختيار رسم العائلة وهذا بالطلب منه "إذا أمكن" أن يرسم عائلته الحقيقية بتقديم له ورقة وقلم وأقلام ملونة إذا أراد ذلك وكل ما يلزم لذلك ورسم العائلة الخيالية "التي يتمناها" مع إعطائه الوقت الكافي لذلك، وتسجيل كل صغيرة وكبيرة عن الطفل في آدائه للرسم .
- شكر الحدث على التزامه مع إتاحة الفرصة للحدث للإستفسار عن ما دار بالجلسة .
- الطلب من الحدث أن يستمر بالجلسات بحضور الأسرة .
- الطلب من ولي الأمر أن يحضر بالجلسة القادمة لأن هذا مهم للتكفل بالحدث .

**جلسة 03 : الإنضمام مع النظام الأسري للأسرة**

أهداف الجلسة :

- تأسيس علاقة علاجية فعالة مع الأسرة والتي بمقتضاها يتم التكيف لنوع الإتصال ومفاهيم أعضاء الأسرة .

- إعادة تشكيل المشكلة (على الباحثة إعادة تعريف المشكلة بطرق مختلفة لإعطائها معنى جديد غير المعنى الظاهر، وهذا التفسير الجديد يساعد الأسرة في تلمس مصادر القوى لديها) .

### فنيات الجلسة :

- المناقشة الجماعية (الأسرة، الحدث، الأخصائية الباحثة) .
- التفريغ الإنفعالي .
- رسم الجينوقرام

زمن الجلسة : 60 دقيقة .

نوع الجلسة : جلسة خاصة بالوالدين .

### محتوى الجلسة وإجراءاتها :

- الترحيب بالوالدين وشكرهم على اهتمامهم وحضورهم .
- إجراء اتصال ودود مشجع مع كل عضو من أعضاء الأسرة، حيث تقوم الباحثة بسؤال كل عضو حول ماذا يعمل وأين يسكن مع احترام الهيكل الهرمي للأسرة، فالباحثة ينبغي أن تبدأ بسؤال الوالدين حول تصرفهما مع المشكلة قبل سؤال الأولاد عن المشكلة .
- تحاول الباحثة هنا ووفق هذا المنهج التصرف كفرد من أفراد الأسرة وذلك من أجل تحسين وزيادة الفهم للتفاعلات الأسرية لكسب القبول والثقة من الأسرة، وكذلك لإيجاد مكان مناسب لها وموقف مستجد مع الأسرة، وذلك من خلال استخدام نفس نمط اللغة المستخدمة (كلمات شائعة) .

- بناء الجينوغرام (رسم الأسرة) من خلال جملة من الأسئلة .

الأسئلة التي تقدر البناء الأسري هي :

- 1- كم الوقت الذي تقضيانه مع بعضكم البعض؟ في أي شيء يقضيه كل عضو من الأسرة بشكل أكثر؟ ومع من؟ وما هي الأشياء التي يعملونها مع بعضهم البعض؟
- 2- كيف تقرر ما يمكنه تحقيقه داخل الأسرة؟ ما هي عملية اتخاذ القرار ومن يشترك فيها؟
- 3- من هو أقرب لمن؟ من هم الأشخاص المتشابهون والمختلفون داخل الأسرة؟
- 4- ما أوجه التشابه و الاختلاف بين الأم والأب؟
- 5- كيف يختلف الأبناء عن بعضهم البعض؟
- 6- من هو الموافق والمعارض على وجهة النظر الموضحة للمشكلة؟
- 7- هل تشعر بأن زوجتك /زوجك لا يأبه بما يجري؟
- 8- كيف تقرر الأدوار لأبنائك؟
- 9- هل تشعر بأن زوجتك/زوجك سهلة في تعاملها مع الإبن؟
- 10- من الذي يبدو أكثر قلقا واهتماما بهذه المشكلة؟
- 11- ما الأشياء التي حاولت تطبيقها لحل هذه المشكلة؟
- 12- ما بعض الأشياء التي تعتقد أنها مفيدة بعد تطبيقك لها؟ وكيف كانت مهمة؟

**Suzanne , midori hanna, and joseph H, brown 1995**

(من خلال الأسئلة نقوم ببناء الجينوغرام ، تحاول الباحثة تقدير تفاعل الأسرة من خلال ملاحظة التعابير غير اللفظية بما فيها نغمة الصوت، تعبيرات الوجه، اتصال العين مع أعضاء الأسرة الآخرين)

لا بد من انتباه الباحثة ل"من يتحدث لمن" .

- تطبيق مقياسي الدراسة: مقياس أساليب المعاملة الوالدية ،ومقياس القلق .
- شكر الوالدين على الحضور والطلب منهما مواصلة الحضور مع الحدث الأسابيع المقبلة، وسوف يكون ذلك لصالح الحدث وطمأنتهما أن مشكل الحدث سوف يعالج .

### جلسة 04 : التعاقد من أجل العلاج

#### أهداف الجلسة:

- 1- إقامة علاقة ودية وتحقيق الألفة والثقة المتبادلة بين الباحثة وأفراد الأسرة .
- 2- تعرف أعضاء الأسرة على أهمية البرنامج العلاجي وأهدافه وأسلوب الممارسة .
- 3- الإتفاق على موعد الجلسات العلاجية ومدتها .

#### زمن الجلسة : 45 دقيقة

#### نوع الجلسة : جلسة جماعية.

#### فنيات الجلسة :

- الحوار (المناقشة الجماعية) .
- الواجب المنزلي .
- التخيل .

محتوى الجلسة وإجراءاتها :

حرصت الباحثة على إتباع الخطوات التالية :

- استقبال أفراد الأسرة والترحيب بهم وتوثيق التعارف بين الباحثة وأفراد الأسرة، وتدعيم ثقة العلاجية باعتبارها نقطة الانطلاق المهنية وكذا الأخلاقية مع تهيئة الجو النفسي الآمن لإقبال الأسرة على العملية العلاجية وتفاعلهم الإيجابي معها .
- إبداء الرغبة في مساعدتهم والاهتمام بهم وحرص الباحثة على مشاركة وتشجيع وإقامة جسور التواصل والحوار دون أي خوف أو خجل أو تردد والتركيز على أن كل ما يقال في الجلسات يحفظ في سرية تامة .
- توضح الباحثة أهمية العلاج المقدم بالطلب من أفراد الأسرة أن يتخيلوا ويتصوروا بصورة دقيقة في حالة حل المشكلة التفاصيل المادية الحسية لكيف ستتم وستكون الأنشطة الحياتية اليومية مساعدتهم على التعبير بوضوح وبراعة عن الأهداف العلاجية التي يسعون لتحقيقها وينشدهونها وذلك بطرح السؤال التالي : "تخيلو بعد مرور سنة من الآن، وأن المشكلة قد تم حلها، أنه صباح يوم الخميس في منزلكم ما الذي يحدث؟ أعطوني وصفا تفصيليا دقيقا لما يقوم به كل واحد منكم" ومناقشة ذلك .
- تلخيص ما دار في الجلسة والتركيز على ضرورة وأهمية المشاركة الفعالة في المناقشة والتعبير بحرية وصراحة ووضوح. ومن المهم تأجيل أي نقاش حول طرق تحقيق الأهداف. إلى أن يتم تحقيق هدف الجلسة من العلاج ومن ثم التركيز على أهمية الالتزام والحضور والانتظام في جلسات البرنامج والتعاون في أداء الواجبات والمهام المنزلية . تقول الباحثة لأفراد الأسرة سوف أكلفكم بعمل واجب منزلي في محاولة الإجابة عن السؤال التالي "ما هو أصغر شيء يجب البدء بتغييره لديكم، لكي تعرفوا أنكم بدأتم في التحرك في الاتجاه الصحيح لحل المشكلة"؟

- الاتفاق مع أعضاء الأسرة على موعد الجلسة القادمة ثم تقديم الشكر لهم .

جلسة 05 : معرفة أنماط السلوك المحافظة على بقاء المشكلة والمعتقدات والحوارات المدعمة لهذه الأنماط السلوكية

#### أهداف الجلسة :

- معرفة أنماط السلوك المحافظة على بقاء مشكلة السلوك العدواني عند الحدث الجانح .
- فحص المعتقدات والحوارات الصادرة من أفراد الأسرة والمدعمة للأنماط السلوكية المحافظة على استمرارية السلوك العدواني للحدث الجانح .
- تنمية طلاقة التعبير الحر عن الأفكار والآراء والاتجاهات والانفعالات .

زمن الجلسة : 60 دقيقة

نوع الجلسة: (جلسة جماعية) .

#### فنيات الجلسة :

- الإصغاء الجيد
- المناقشة الجماعية
- الكرسي العالي .



محتوى الجلسة وإجراءاتها :

حرصت الباحثة على إتباع الخطوات التالية :

- الترحيب بأفراد الأسرة وشكرهم على الاهتمام بالحضور والانتظام والتزامهم وحرصهم على الاستفادة من البرنامج .
- مناقشة الواجب البيتي و الاستماع إلى إجابات أفراد الأسرة عن السؤال المطروح، والتركيز على تحديد نوع المشاعر عند أفراد الأسرة وإبراز أوجه التشابه بين إجابات أفراد الأسرة والتركيز عليها، وهذا بغية تحديد أدنى حد من التغيرات المتعلقة بأهداف العلاج. وتؤكد بأن أفراد الأسرة يؤمنون بأن بمجرد حدوث هذه التغيرات الصغيرة وبمجرد إدراكها من قبل أفراد الأسرة، فإن عجلة التغير تبدأ في الدوران .
- فتح الحوار بين الباحثة وأفراد الأسرة حول السلوك العدواني للحدث. مع بدأ الباحثة في الحديث بأن هناك سلوكيات ومعتقدات وحوارات تصدر من أفراد الأسرة تجعل الحدث يقوم بالسلوك العدواني أو تجنبه ، فمثلا يمكن أن يحمل الحدث فكرة أنه إذا تصرف أحد ضده باللوم فلا بد من مواجهته بالعدوان مثلا: الأم قد تسلك هذا السلوك بغرض تقويم وتعديل سلوك ابنها لتحمل المسؤولية اتجاه أفعاله. "فمن هنا قد يبدأ الطفل في التفكير والانتقام من الذين يسلكون سلوكا قد لا يروق له، وتفسره بتفسير سلبي .
- فالإنسان العاقل إذا لامه الآخرون ، فإنه يحاول أن يصحح سلوكه إذا كان خطأ فإذا تأكد له أنه غير مخطيء فإنه يدرك أن لوم الآخرين له دليل على اضطرابهم .
- التأكد أن أفراد الأسرة فهموا ما قبل (التوضيح الجيد) ، ثم مساعدة الأسرة على استشعارهم بأنهم مسؤولين على سلوك ابنهم العدواني وقد يكونون مساهمين فيه وتشجيعهم على الحديث والتعبير عن واقعهم. وذلك بالطلب من كل فرد من أفراد الأسرة بما في ذلك الحدث

بالمشاركة في لعبة الكرسي المساعد. وذلك بالإجابة والحديث عن أهم السلوكيات والحوارات التي تظهر فيها سلوكيات العدوانية للحدث حيث تم وضع كرسي فوق منضدة عالية أمام أفراد الأسرة. وهو أعلى من مقاعدهم حيث يظهر الفرد وكأنه في موقف أعمق للتعبير بسهولة .

- تقول الباحثة أن هناك العديد من الأمور التي ترغبون في التحدث عنها لكن وقت الجلسة قد قارب على الانتهاء، دعونا نضع تلك الأمور في قائمة المواضيع التي سنناقشها في الجلسة القادمة .

- تحديد تاريخ وموعد الجلسة القادمة .

من الإجابات بالتجريب :

\_ ممارسة العنف ضده .

\_ الضحايا يستحقون العنف .

\_ الجيران سيؤون والأصدقاء .

\_ عند عقاب والديه له .

\_ عند العودة من المدرسة .

\_ العدوان يرفع من تقدير الذات ويعمل على محو الهوية السلبية .

\_ عند النقاش والحديث مع أحد الوالدين ...

## جلسة 06 : التفعيل

أهداف الجلسة :

- معرفة أكثر بأنماط السلوك التي تصدر من الأسرة والتي تجعل المشكلة مستمرة (لأن المشكلات غالباً ما تحافظ عليها من خلال المحاولات غير الكفأة وغير الفعالة في حلها) .
- تتضح الائتلافات والتحالفات أكثر من خلال التفاعل ومعرفة نوعها (مرنة، جامدة) .
- البدء في تغيير أنماط السلوك المحافظة على استمرار السلوك العدواني .

زمن الجلسة : 60 إلى 90 دقيقةنوع الجلسة: جلسة جماعية .فنيات الجلسة :

- الحوار (المناقشة الجماعية)
- الواجب المنزلي .
- التجسيد الجسدي .

محتوى الجلسة وإجراءاتها :

حرصت الباحثة على اتباع الخطوات التالية :

- الترحيب بأعضاء المجموعة وتقديم الشكل لهم على حضورهم والتزامهم .

- تبدأ الباحثة في الحديث عن السلوك العدواني الذي يعاني منه الحدث الجانح الذي يعتبر بالنسبة للأسرة مشكلة صعبة ، وتوضح أنها مازالت لم تستوعب كيف أنهم مازالوا عالقين في هذه المشكلة، مع أنهم سبق وحاولوا حلها كما فهمت من كلامهم في الجلسات السابقة. وتبدي رغبتها في فهم هذا الأمر أكثر. وتقول "إذا حاولتم الوصول إلى اتفاق بشأن ما الواجب عمله إزاء هذه المشكلة سأجلس بعيدا هناك، وسأستمع لكم وأنتم تحاولون تناول هذه المشكلة ... مفهوم ... واضح " .ابدأوا عندما تكونون جاهزين ومستعدين .

- وتبدأ المناقشة دون تدخل من المعالج. وإذا حاول أي فرد من الأسرة التحدث لضمها للمناقشة فإن الباحثة تمتنع وبلطف بقولها "يمكننا التحدث بشأن ذلك فيما بعد، أنا الآن أحاول فقط أن أراقب وأستمع لكم لكي أفهم ما يحدث عندما تقومون بذلك في المنزل "ملاحظة أعضاء الأسرة في كيفية تفاعلهم مع بعضهم البعض، هل يتحدث أعضاء الأسرة مع بعضهم البعض؟ متى يتكلم الطفل؟ هل يقاطعه الأب أو الأم؟ تستخدم الباحثة الإستعارات للتعبير (اختلاق الكلمات) عن نماذج اتصال معينة، وهذا الإستخدام يساعد في إعادة تشكيل الحقيقة عن طريق البحث عن وسائل اتصال الأسرة من المضمون إلى مستوى العملية من ذلك القول للزوجة (أنت ساعته المنبهة) أو (أنت بنك ذاكرته)، وذلك حسب كل حالة والإستعارة تشتق حسب مهمته أو وضعه كعضو في الأسرة .

- رد ما تصبح الأسرة عالقة، وتجذب الباحثة أنها لا تستطيع إحراز أي تقدم بشأن حل المشكلة ، هنا فقد تتدخل بأسلوب وطريقة تحرر الأسرة (بناء على ما قيل : قلة الحوار والتواصل بين الوالدين مع ملاحظة الأساليب الوالدية الصارمة، التسلط ...والموجهة بصورة بالغة للحدث حيث لا تشبع حاجات الطفل للدفع والقبول والحب)، وذلك بإعطاء واجب ومهمة للوالدين للعمل سويا، لتقليل السلوك العدواني عند الحدث (تقليل أنماط السلوك المساهمة في استمرارية المشكلة) .

وهنا تختم الجلسة بواجب منزلي باستخدام استمارة، وتطلب الباحثة من الوالدين تحديد وقت ومكان الموقف الذي تسبب في العدوان، بأشكاله المختلفة والأمراض الجسدية المرتبطة بذلك. مع الطلب من الوالدين توضيح الطريقة المستخدمة من قبلهم لكف السلوك العدواني للطفل .

التاريخ	الوقت	مكان	موقف	أسلوب لكف السلوك العدواني

### الجلسة 07 : تعليم وتدريب الأسرة في التفاعلات

#### أهداف الجلسة :

- توضيح أكثر للحدود ما بين الإخوة والوالدين والحدث " حل فعال للمشكلة" .
- فسح المجال للباحثة بفهم أكثر للإنحيازات والتحالفات (تعليم الحدود) داخل الأسرة .
- التعرف على طبيعة أداء النسق الأسري وطريقة التواصل مع الحدث .
- التعرف على أشكال العدوان ومواقف حدوث وطرق السيطرة عليه من وجهة الوالدين .

#### فنيات الجلسة :

- المناقشة والحوار.
- التنفيس الإنفعالي.

- الملاحظة
- الإصغاء .

زمن الجلسة : 60 دقيقة

نوع الجلسة: (مركزة على الوالدين والاختوة)

محتوى الجلسة وإجراءاتها :

- حرصت الباحثة على اتباع الخطوات التالية
- الترحيب بأفراد الأسرة، ثم استعراض ماتم في المهمة المقترحة في الجلسة الماضية، وقراءة الجدول ومناقشته نقطة بنقطة من حيث أشكاله ومدته والموقف الذي أدى لحدوثه، والطرق التي تم استخدامها من قبلهم في كف هذا السلوك .
  - تم منع الحدث من طرف الباحثة من حضور الجلسة لكي لا يتورط ويشترك في هذا النقاش.
  - استكمال عرض الوالدين لمشكلاتهم الخاصة لمساعدتهم على عملية التنفيس الإنفعالي ومعرفة أكثر بشكل العلاقات الأسرية . " الدخول في عملية التفعيل للوصول لتحقيق أهداف الجلسة".
  - الملاحظة الجيدة للمناقشة من طرف الباحثة حتى تكون أكثر وعياً وإدراكاً بالحدود و التحالفات بين أفراد الأسرة الحاضرين بالجلسة، وكذلك طريقة الجلوس التي تم اختيارها، مع محاولة الحصول على المعلومات للأسئلة التالية :
  - \_\_ هل تحدث عضو الأسرة بشكل ثابت؟
  - \_\_ هل استخدم الوالد أو الوالدة وسيلة اتصال العيون؟

- كيف استجاب عضو الأسرة الآخر؟
- هل غضب هذا العضو؟
- هل احترم وجهة نظر عضو الأسرة الآخر وقدرها؟ وكيف؟
- هل تم جر أي من الأطفال للنقاش؟
- كيف تم جرهم؟
- هل شاركت الباحثة بنفسهل في التفاعل القائم؟ متى؟ وكيف؟
- متى غير الأعضاء الموضوع موضع النقاش؟
- كيف انتهى التسلسل التفاعلي؟
- بعد الحصول على الإجابة لهذه الأسئلة ، يسهل على الباحثة تحديد التسلسل التفاعلي للكشف عن ما وراء هذه السلوكات العدوانية ، ومن ثم تحديد المشكلة من المساهمة الفردية (هو عدواني) إلى التعريف التفاعلي (عندما كان عدواني، فنحن لم نوافق على الحل) .
- تتدخل الباحثة بقولها أن أفراد الأسرة قد يكونون مسؤولين مسؤولية كبيرة على خلق السلوك العدواني من خلال سلوكهم الذي يرتبط بمشاعر وأفكار غير ملائمة تمنع الأسرة من تحقيق ما تتمناه في الحياة، وتجعل الحدث حامل العرض ضحية اضطرابات انفعالية .
- شكر أفراد الأسرة على اهتمامهم وحضورهم في الموعد للجلسة العلاجية، والإتفاق على موعد الجلسة القادمة وإحضار الحدث معهم .
- الطلب من الوالدين عدم الاشتراك بالجلسة القادمة مع إحضار الحدث الجانح في الوقت المحدد للجلسة .

جلسة 08 : إضعاف العادات العلاقتية المؤدية للسلوك العدواني من خلال إعادة الخبرة

### أهداف الجلسة :

- اكتساب سيطرة وضبط وتحكم بالعادات والسلوكيات العدوانية للحدث .
- تحديد السلوكيات والأفكار الكامنة وراء الإحساس والرغبة بالعدوان .

### فنيات الجلسة :

- التخيل
- المناقشة .

زمن الجلسة : 60 دقيقة

نوع الجلسة: (التركيز على الحدث) .

### محتوى الجلسة وإجراءاتها :

حرصت الباحثة على اتباع الخطوات التالية

- الترحيب بالحدث، وشكره على الحضور والإلتزام .



- مساعدة الحدث على إدراك العلاقة بين ما يحدث من سلوكيات داخل الأسرة ومن أفكار يحملها من نسقه الأسري . وكيف يمكن أن تساهم في اضطراب سلوكه وأن استمراره بهذا السلوك سوف يجعله يعاني من مشاعر اليأس والإحباط وفقدان الثقة بالنفس .
  - دعوة الحدث لأن يقوم بإغلاق عينيه وأن يتصور ويتخيل ذكرياته حول مواقف معينة، التي من خلالها تعلم اتباع عادات علاقاتية معينة، وأن يتحمل خبرة المشاعر السلبية الحادة والقاسية التي تصاحب خبرات التخيل هذه .
  - مناقشة ذلك بعد العملية .
  - الطلب من الطفل قبل المغادرة تعبئة نموذج مقدم له لوصف المواقف التي جعلته يتصرف بشكل عدواني كلما حدث ذلك .
  - شكره، وترك المجال ليقول ما يرغب .
- دعوة الوالدين للدخول، وشكرهم على الإلتزام وتشجيعهم الدائم للتواصل مع الحدث، والتذكير بموعد الجلسة القادمة .

اليوم	الموقف الذي جعله يسلك سلوك عدواني "حسب رأيه"
1	
2	
3	
4	

	5
	6
	7
	.

### جلسة 09 : تطوير الحوار (الاتصال ، الاستماع)

#### أهداف الجلسة:

- دعوة الوالدين لتوفير وتزويد الطفل بالتدريب المقصود على القواعد والسلوك المتسم بالاعنف.
- مساعدة الحدث على النضج وتطوير مهارة تتطلبها مرحلة النضج .

#### فنيات الجلسة :

- المناقشة.
- التنفيس الإنفعالي.
- الإصغاء.
- تقويم السلوك الشخصي
- التعزيز الإيجابي .

زمن الجلسة : 60 دقيقة

نوع الجلسة : جلسة جماعية.

محتوى الجلسة وإجراءاتها :

- حرصت الباحثة على اتباع الخطوات التالية
- الترحيب بأفراد الأسرة .
- عرض ملخص الجلسة السابقة .
- سؤال الحدث إن قام بالواجب المقدم له بالجلسة السابقة "تقديمه للباحثة" .
- تسأل الباحثة الوالدين عن سلوكهم مع الحدث، وذلك للحكم عليه بأنفسهم باعتباره نقطة انطلاق الباحثة الفعلية نحو تغيير سلوك ابنهم التي تقرر هي نفسها أنها غير مناسبة .
- مناقشة ذلك إنطلاقاً من أهمية الحكم الذاتي على السلوك في محاولة تغييره والتركيز على سلوكهم الفعلي حتى يصبحوا واعين بما يقومون به من تصرفات .
- تتحدث الباحثة عن الحدث والصعوبات التي تواجهه في التحكم بسلوكياته حيث تقول "عندما يواجه الطفل صعوبة في تعلم كيفية التحكم في مزاجه وغضبه وعدوانه، فهو يحتاج للإهتمام، ولآداء تدريب مهني بسيط، لكي يصبح رجلاً صغيراً لديه ضبط ذاتي، لذلك أنا أتساءل معك، إذا كان يمكنك أن توفر لابنك التدريب الذي يحتاجه؟ هل تستطيع أن تخصص له نصف ساعة من وقتك حيث يمكنه التحدث معك. وأن يخبرك عما يقوم به من أنشطة أو أعمال أو كيف يمضي وقته. يمكنكما أن تقوموا سوياً بتأدية نشاط ما (دون تحديد من الباحثة، مع توضيح أن النشاط مهما كان بسيط يمكن أن يشارك فيه)، يرغب هو شخصياً في آدائه، وعندما يلتزم بالقواعد والقوانين فإن المديح والشكر والثناء يصدر من الوالد. ثم تطلب الباحثة من الوالد رأيه (ما رأيك كيف يبدو لك هذا الواجب؟)، ورأي كل واحد من أفراد الأسرة بشأن ذلك.

- تتحدث الباحثة عن مهارة الاستماع " نحن عادة وطول الوقت نسمع للناس يقولون أشياء كثيرة، لكن عندما نريد حقيقة وفعلا أن نستمع لهم، ما الذي نفعله؟ تماما مثلما أريد فعلا أن أقوم به الآن، بالإستماع إليكم، فأنا أستمع وأنصت لكم جيدا، بدون أية مقاطعة، ثم أقوم بتلخيص النقاط الرئيسية التي قدمتموها لي وبذلك أفحص وأتأكد مما إذا كان ما فهمته هو ما قصدتم أن تخبروني به فعلا" ، وبعد ذلك عندما أتأكد من أنني قد استلمت رسالتكم بدقة تامة، أقوم بالرد بما أعتقد أنه يمثل رأيي فيما سمعته منكم، هل تتقبلون هذا النوع من التقطيع والتفصيل لمهارة الإستماع؟ أستمع جيدا لخص ما سمعته للشخص الآخر، إفحص صحة ذلك معه ثم قم بالرد .
- حاولوا أن تتبعوا ماقلته لكم، وعندما نلتقي ستخبروني بما قمتم به وحاولوا أن توضحوا ما هي الأشياء الرئيسية التي قد تمنعكم من استخدام هذه المهارة .
- الطلب من الحدث أن يقوم بكتابة رسالة موجهة لأفراد الأسرة فردا فردا .
- تم إنهاء الجلسة بتبادل التحية بين الباحثة وأفراد الأسرة، وكذا التأكيد على أداء وتنفيذ ما دار في الجلسة .

## جلسة 10 : تغيير التحالفات

أهداف الجلسة :

- تغيير التحالفات الجامدة من خلال معرفة من يستطيع المشاركة في التفاعلات، وكيف يمكن المشاركة.

فنيات الجلسة : المراقبة الذاتية ، إعادة الصياغة . التغذية الراجعة.

زمن الجلسة : 60 دقيقة

نوع الجلسة : ( جلسة جماعية . التركيز على الأسرة ).

محتوى الجلسة وإجراءاتها :

حرصت الباحثة على إتباع الخطوات التالية

- الترحيب بأفراد الأسرة والحدث، مع شكرهم على الانتظام وإبداء الإعجاب والثناء على مشاركتهم الإيجابية .
- مراجعة الواجب المنزلي، بماذا يشعر وهو يكتب الرسالة، وسؤاله إذا كان يرغب في مشاركة أفراد أسرته مضمون رسالته، وهل سيحتفظ بالرسالة أم أنه يرغب في التخلص منها ؟
- تقنية المراقبة الذاتية : استعراض نموذج لموقف أو حدث مرت به الأسرة و مناقشته لإكساب أفراد الأسرة القدرة على التقييم والوقوف على الأسباب الحقيقية لحدوث السلوك

- العدواني للحدث . وإتاحة الفرصة لفهم مواقف السلوكيات الصادرة من الحدث . حتى يتمكن أفراد الأسرة (خاصة الوالدين) على الاستشارة الذاتية بممارسة التغذية الراجعة وتوجيه السلوك .
- الطلب من الحدث أن يخبرنا (أفراد الأسرة، الباحثة) عن المهنة التي يفضلها في المستقبل. ولماذا اختار هذه المهنة بالذات و الاستماع إلى تعليقات أفراد الأسرة الحاضرين وتدعيم قيمة حب العمل لديه . وهذا يساعد على تفريغ الطاقة للحدث ويزيد من مستوى طموحه للمستقبل. ويزيد من التواصل بين الأنظمة الفرعية والرئيسية .
  - في نهاية الجلسة تقوم الباحثة بتلخيص ما دار فيها، ويفسح المجال للحدث وأسرتة بالأسئلة إن وجدت.

### جلسة 11 : إعادة تركيبة بناء هرمية الأسرة (تغيير الحدود)

#### أهداف الجلسة :

- إلقاء الضوء على نواحي القوة (تساعدهم هذه العملية على بناء حوارات شخصية وأسرية بشأن قدراتهم على حل مشكلاتهم الخاصة بهم) .
- أن يدرك الحدث أن تغيير السلوك يكمن في إدراك المشاعر المرافقة للسلوك العدواني .
- مساعدة الأسرة في إحداث تغييرات في بناء الحدود الهرمية للأسرة .

#### فنيات الجلسة :

- الكرسي المساعد .
- استخدام استراتيجية التدخل النشطة (ميرو وكتمان) .

- إعادة البناء Restructuring لإحداث تغيير علاجي (مواجهة وتحدي الأسرة في محاولة لإحداث تغيير علاجي) .

- الفحص Probe " هو تصرف تقوم به المعالجة الباحثة لاختبار مرونة مناطق معينة في الأسرة تغيير أماكن الجلوس أو يطلب من الأب التحدث إلى الطفل والأم صامتة...تسمح لحظة المناطق التي بها مصاعب، وأن يحدد الأهداف العلاجية، إختبار مقاومة ومرونة منظومة الأسرة ... ملاحظة مصدر السلطة في الأسرة .

زمن الجلسة : 60 دقيقة

نوع الجلسة : جلسة جماعية.

محتوى الجلسة وإجراءاتها :

حرصت الباحثة على إتباع الخطوات التالية :

- الترحيب بأفراد الأسرة والحدث .
- تستخدم الباحثة تقنية الإبراز والتحديد الدقيق وهي طريقة لجذب الانتباه لنواحي القوة الأسرية والفردية المتكرر استخدامها. سؤال أفراد الأسرة أن يتحركوا إلى أماكن مختلفة في الحجرة لتوطيد أنساق جديدة (إعادة تنظيم وترتيب أماكن جلوس أفراد الأسرة كما يغيروا المسافات الفاصلة ما بينهم .
- قامت الباحثة وأفراد الأسرة بإجراء التمرين التالي خلال جلوس أفراد الأسرة بصورة دائرية أن يمسك كل فرد من أفراد الأسرة بيد الآخر ، وذلك بتمرير تيار كهربائي بصورة تخيلية يتم تحميله بفعل حركة اليد والتيار الكهربائي هنا بنقل الدفء بين أفراد الأسرة .
- تمثيل مشاهد متفق عليها والتي من خلالها توطد أفراد الأسرة حدودا جديدة .

- إلقاء الضوء على أساليب التحرك نحو الأسرة بكاملها ومناقشتها جماعيا و نمذجة بعض المواقف فعلية التي مر بها أفراد الأسرة وتمثيلها ثم التعليق عليها واستخدام فنيات الكرسي المساعد بالتناوب لتوفير فرصة التخلص من المشاعر السلبية نحو الذات ونحو الآخرين وتشجيع التفاعل الإيجابي والتنفيس الانفعالي و الاستبصار بالذات بما يساهم في تعزيز الثقة و التواصل بين أفراد الأسرة (حيث تم إتاحة الفرصة لأفراد الأسرة لاستحضار أحداث مروا بها وكيفية التحرك نحوها والنتيجة التي وصلوا لها من جراء هذا التحرك).
- اكتساب مهارة التحرك نحو الأسرة، والحرص على تكوين علاقات مع كل فرد من أفراد الأسرة قائم على التقبل والتقدير وتعزيز أسلوب الحوار .
- تقول الأخصائية الباحثة الشيء الرئيسي الذي استطعت التوصل إليه من هذه الجلسة الحامية المتوترة، هي كم أنتم مستعدون للتماسك سويا والصمود ضد جميع الأمور الصعبة التي تواجهكم، في حين أن بعض الأسر الأخرى قد تنهار تماما أمام مثل تلك الظروف والحن الشديدة.
- شكرهم على الحضور مع التذكير بموعد الجلسة القادمة.



## جلسة 12 : تعديل أساليب المعاملة الوالدية

### أهداف الجلسة :

- فتح قنوات الإتصال بين الأب والأم وبين الأب والحدث .
- مناقشة الأساليب السالبة في معاملة الحدث .

### زمن الجلسة : 60 دقيقة

### نوع الجلسة : جلسة جماعية.

### فنيات الجلسة : المناقشة، الإصغاء الجيد والمواجهة .

### محتوى الجلسة وإجراءاتها :

- الترحيب بأفراد الأسرة .
- جلوس أفراد الأسرة "ملاحظة طريقة الجلوس" .
- فتح النقاش والحدث بوضوح حول ما يود كل منكم أن يقول عن الآخر (إنصات الباحثة).
- تقديم هدية للحدث (لعبة، وعلة شكلاطة) لتعبير عن حبها للحدث، بهدف تدعيم الثقة وزرع مفهوم إيجابي للذات لدى الطفل، والانتباه إلى الجهد الذي يبذله الطفل للتحسن، والطلب منه الانتظار خارجا.

- تم استعراض مع الوالدين نتائج الإستبيان الذي تمت الإجابة عليه، وشرحت الباحثة للأم أن لديها " إهمال، قسوة، عدم مبالاة " " حسب كل وحدة علاجية وحسب كل حالة " لرعاية الحدث، وكذلك الوالد وأساليبه الخاطئة (الإهمال -العقاب). وتم شرح وتوضيح ذلك من طرف الباحثة أنه لا يجب أن يكون لهذا الإهمال في التربية والعقاب القاسي في المعاملة والتربية آثار سيئة على الطفل مما يؤدي إلى استمرار السلوكيات العدوانية .

- حاولت الباحثة أن توضح أن استمرار السلوك العدواني لدى الحدث يكون باستمرار 3 أشياء رئيسية هي:

**1-** العلاقة الزوجية المضطربة والتي تكون على مسمع ومشهد من الحدث مما يجعل الحدث يشعر بالكراهية نحو والديه، ويكون مشحونا بالحقد عليهما، وكذلك على إخوته (إن حدثت تفرقة في المعاملة) مع توضيح أن الاضطراب في العلاقة الزوجية يؤدي لظهور اضطرابات انفعالية للوالدين كالقلق البارز في استجابتهم على الاستبيان المقدم في بداية المقابلات "التشخيص".

**2-** الإهمال في الرعاية الوالدية من جهة الوالد للحدث .و الابتعاد عن أسلوب القسوة الذي يتميز بالكلام ، وبالضرب أحيانا كشكل من أشكال العقاب تجاه الطفل عن أخطاء يرتكبها قد تكون عادية لا تستحق مثل هذا العقاب بالإضافة إلى توبيخه على سلوكياته العدوانية ووصفه بألفاظ سيئة .

**3-** انسداد قنوات الاتصال بين الوالدين وبين الوالد والأبناء وبين الأم والحدث ومحاوله إعادة قنوات الاتصال تلك بينهم جميعا لتعود الأسرة لحياتها الطبيعية إذا كان الوالدان يرغبان في ذلك .

- الطلب من الحالة والأبناء بالدخول وتشجيعهم على الحوار والحديث .  
- ملاحظة الوالدين والأبناء والحالة .  
- تشجيعهم وإخبارهم أن الحدث في تحسن وقد لاحظوا هم ذلك (حسب ما قيل) وسيتحسن أكثر فأكثر بتعاونهم مع بعضهم وتواصلهم، وهذا ما هو ملاحظ على الأسرة .

- في الأخير فتحت الباحثة نقاشا جماعيا أعطت فيه الفرصة لكل عضو لاعطاء رأيه حول ما تم عرضه . وما يود أو يتمنى مناقشته وعرضه في الجلسات المقبلة .
- التذكير بموعد الجلسة القادمة .

### جلسة 13 : إحداث التوازن الأسري "إعادة البناء الأسري"

#### أهداف الجلسة :

- العمل على إحداث توازن أسري داخل الأسرة من خلال توضيح أن "مشكلة العدوان" التي يعاني منها الحدث ماهي إلا نتيجة عدم توازن داخل الأسرة .

#### زمن الجلسة : 60 دقيقة

#### نوع الجلسة: جلسة جماعية.

#### فنيات الجلسة : المناقشة، الإصغاء الجيد .

#### محتوى الجلسة وإجراءاتها :

- الترحيب بأفراد الأسرة وشكرهم على الالتزام بالحضور للجلسات وإعجاب الأخصائية لباحث بهم ، لأنهم متفتحين وصريحين مع بعضهم البعض وبأنهم يستمعون لوجهات نظر كل واحد منهم حتى عندما لا يكونون متفقين مع الآخرين في الرأي .
- ملاحظة الوالدين في إستيعاب واستعدادهما للتعديل .

- الحدث يعبر عن الإحتجاج الذي يدور بداخله، نتيجة أساليب معاملة سيئة ونتيجة العلاقة المضطربة بين أبويه باللجوء إلى (السلوكيات العدوانية)، فالحدث في هذه المرحلة الحساسة يدعو للفت النظر إليه... ومن ثم تحقيق الإشباع المفتقد لديه أيضا داخل الأسرة من خلال معاملته بأساليب سوية .
- ملاحظة طريقة الجلوس .
- توضيح للوالدين أن الأسلوب الذي يمارسونه مع أولادهم عن غير قصد ،معتقد بذلك أنه نوع من الحب الوالدي. وهو في الحقيقة يؤدي إلى أثر سيء على الأولاد .
- الوالدين استوعبا بالتدرج بأنهما سيتخليا (الأب، الأم) عن الأساليب التي يمارسها على الطفل ولن يعاقبا الحدث (الحالة) بعد الآن في حدود التربية الموضوعية .
- توضح الباحثة للأهل أن يعلموا أبناءهم الفرق بين المشاعر العدائية باعتبارها إنفعالا طبيعيا ،لا ينبغي للطفل أن يستشعر بسببه الإثم ، وبين السلوك العدواني (الذي ينبغي فرض الحدود عليه) وذلك لأنه من اليسير على الأطفال إذ يحاولون تحقيق المعايير التي يفرضها مجتمع الكبار ، أن يسيئوا فهم ما ينتظره منهم الكبار. فقد يتوجسون خيفة من أن يلاموا على مشاعرهم قدر ما يلامون على أفعالهم .
- قراءة الجينوغرام المتصل بكل المشكلة الحالية التي يعاني منها الحدث والأسرة .
- "أنظر جيدا إلى الجينوغرام الخاص بك. وفكر مليا حول ماهي العلاقة التي كانت تمثل أكثر العلاقات أهمية في حياتك؟" من هذه العلاقات ، ما الذي تعلمته بشأن الأسلوب الذي يجب أن يتبعه الناس للإتصال ببعضهم البعض داخل الأسرة ؟كيف يجب أن يتحدث الآباء والأمهات والأبناء مع بعضهم البعض ؟ "وهذا لإدراك العلاقة بين العادات العلاقتية المتعلمة داخل الأسرة الأصلية، وملاحظة تعديلها بعد الجلسات التي تمت مع الاسرة "

جلسة 14 : تشجيع أعضاء النسق الأسري على تطبيق ما تعلموه، وعلى الاستمرار في تنفيذ ما تعلموه من الجلسات.

#### أهداف الجلسة :

- التغلب على السلوك العدواني للحدث واستبداله بسلوكيات وممارسات سوية (الحب و القبول) .
- تعميق مفهوم العلاقة الأسرية وتطبيق مهارات التواصل الإيجابي مع الآخرين .

#### زمن الجلسة : 60 دقيقة

#### نوع الجلسة : جلسة جماعية.

#### فنيات الجلسة :

- المناقشة.
- التخيل والتعزيز.

#### محتوى الجلسة وإجراءاتها :

حرصت الباحثة على إتباع الخطوات التالية :

- الترحيب بأفراد الأسرة ثم استعراض ما تم في بالجلسات السابقة للتأكد من استيعاب الأفراد وفهمهم لما تم التطرق إليه ، ومناقشة ذلك جماعيا .

- تتحدث الباحثة وتقول "واجب كل عضو في تحديد شكل العلاقة الإنسانية، والتي تتسم بالرفق والحب والقبول والتآلف في تحقيق السعادة، والتأكد على ما تشكله الممارسات العنيفة في عدم تحقيق ذلك". و يجب أن لا تردوا أمام الطفل بأنه عدواني ، ولكن اجعلوه يثق بنفسه من خلال ترديد بعض الصفات الحميدة فيه . كذلك التركيز (الوالدين) على السلوكيات الإيجابية وتعزيزها. والتغاضي عن بعض الأخطاء غير المقصودة البسيطة .
- وتقول الأخصائية الباحثة أيضا لا بد من تشجيع الاتصال السوي بين الطفل وإخوته، ويتم ذلك عن طريق ترتيب اتفاقيات سلوكية لتأكيد أساليب التفاعل الإيجابية في التعامل مع المواقف الحياتية. وتقديم الباحثة نفسها كنموذج للتعامل مع الطفل أثناء الجلسات الأسرية .
- تطبيق المقاييس الخاصة بالدراسة " الاختبار البعدي" . و تعريف الأسرة بأن هناك فترة متابعة بعد مرور شهرين أو تحديد ذلك باليوم والساعة والمكان .
- شكر الأسرة على التزامها و أوصت الباحثة بضرورة التمسك والمحافظة على ما تم تثبيته على مدار الجلسات.

### خامسا. أساليب تقويم البرنامج :

ستعتمد الباحثة في تقويم البرنامج على التقويم التكويني، وعلى التقويم القبلي والبعدي والتتبعي كالاتي:

- **التقويم التكويني :** من خلال الملاحظة خلال فترة تطبيق البرنامج لمدى انخفاض السلوك العدواني لدى عينة الدراسة، والملاحظة وتسجيل تلك التغيرات في سجل خاص بكل حالة .

● **التقويم القبلي والبعدي** : وذلك حين تطبق الباحثة مقياس السلوك العدواني على الأحداث ذوي درجات العدوان العالية، وإجراء البرنامج العلاجي المقترح على العينة التجريبية، ثم إعادة المقياس نفسه عليهم وملاحظة تغير درجات مقياس العدوان لدى الأحداث الجانحين، عما كانوا عليه قبل تطبيق البرنامج العلاجي. مع تطبيق مقياسي أساليب المعاملة الوالدية، ومقياس القلق على والدي الأحداث الجانحين والذين لديهم درجات مرتفعة على مقياس القلق ويمارسون أنماط تنشئة خاطئة مع الأحداث والمطبق عليهم جزء من البرنامج (الأسرة هي الوحدة العلاجية)، ثم إعادة تطبيق المقياسين، وملاحظة تغير درجات المقياسين لدى والدي الأحداث الجانحين ، عما كان عليه قبل تطبيق البرنامج العلاجي .

● **التقويم التتبعي**: اتفقت الباحثة مع وحدات الدراسة على أنه سيتم إعادة تطبيق المقاييس لقياس مدى استمرار اثر الجلسات العلاجية، بعد شهرين تقريبا من انتهاء الجلسات، وكان ذلك بمساعدة الأخصائي الإجتماعي بمصلحة المتابعة في الوسط المفتوح.

### سادسا. الأساليب الإحصائية المستخدمة:

بغرض التحقق من صحة الفرضيات ، واختبارها تم استخدام الأساليب الإحصائية التالية:

#### 1- إختبار ويلكوكسن: Welcoxon

يستخدم هذا الإختبار في دالة المقارنة بين درجات المجموعة التجريبية في القياسين القبلي والبعدي، في المجموعات المترابطة ، وقد استخدمته الباحثة لغرض إختبار صحة الفرضيات لقياس الفروق بين القياسين ( القبلي و البعدي)، ( البعدي والتتبعي ) في السلوك العدواني و أساليب المعاملة الوالدية لدى الحدث الجانح والقلق لدى والدي الحدث الجانح.

ويمكن إختبار ويلكوكسن من تقدير أي عضو Member في الزوج المنطلق من المجموعتين قد تفوق على الآخر. ومقدار هذا التفوق وتكون المجموعتان موضع المقارنة متعادلتين عندما يكون عدد الحالات التي تفوقت فيها إحدى المجموعتين ، وهذا التفوق معادلا لما اتضح في المجموعة المناظرة . ولأجل استخدام هذا الإختبار فإن البيانات يجب أن تكون في صورة أزواج من الدرجات وكل زوج فيها يخص أحد أفراد العينة ويطبق إختبار ويلكوكسن في حالتين:

الحالة الأولى: عندما تكون 7 ن 25

الحالة الثانية: 25 ( الشربيني زكرياء . 209.1990 )

وتم الإستعانة بالحزمة الإحصائية للعلوم الاجتماعية لحسابه Spss نسخة الاصدار 20.

## 2- حجم التأثير:

تم حساب تأثير المتغير المستقل ( البرنامج العلاجي الأسري البنائي) في المتغير التابع ( السلوك العدواني عند الحدث الجانح)، (أساليب المعاملة الوالدية للحدث الجانح)، ( القلق لدى والدي الحدث الجانح). وذلك أن الفروق التي ظهرت باستخدام إختبار ويلكوكسن غير كافية لبيان أهمية الفروق. فالقيمة العملية للتأثير يجب أن تؤخذ بعين الإعتبار ، بالإضافة إلى الدلالة الاحصائية. ويمكن حساب حجم التأثير أو قوة الإرتباط للعينات المرتبطة ( القياس القبلي، القياس البعدي). من خلال حساب مربع ايتا. ويسمى أحيانا بنسبة الإرتباط أو قوة العلاقة بين المتغير المستقل والمتغير التابع ، حيث يحدد معامل إيتا حجم تأثير المتغير المستقل في المتغير التابع تحديدا كميًا بمعنى أن :  $(n^2)$  يحدد نسبة التباين في المتغير التابع التي يمكن تفسيرها وإعزائها إلى تأثير



المتغير المستقل . وقامت الباحثة بتطبيق معامل إيتا لهذا الغرض حيث تم حسابه بتطبيق المعادلة التالية

$n^2 = t^2 \backslash t^2 + \text{درجة الحرية}$  حيث درجة الحرية في قياس إيتا قبلي بعدي ن-1 ،  
وتفسر  $n^2$  بعد ضرب النتيجة في مئة لتحويلها إلى نسبة مئوية .(الدردير 2006 .76)

### 3- اختبار (ت) للمجموعات المرتبطة:

تم استخدام هذا الاختبار لدلالة المقارنة بين درجات المجموعة التجريبية في القياسين ( القبلي . البعدي) و ( البعدي .التبعي) للإختبار صحة الفرضيات وحساب حجم التأثير .  
وتم الاستعانة بالحزمة الإحصائية للعلوم الإجتماعية لحسابه Spss نسخة الاصدار 20.

### ● خلاصة الفصل:

تضمن الفصل تبيان أهم الإجراءات المنهجية المتبعة في الدراسة. وبشكل مفصل تمثل في توضيح منهج الدراسة والذي زواج بين منهجين العيادي و التجريبي . مع توضيح أهم الإجراءات المتبعة لتجهيز أدوات الدراسة . و التأكد من صلاحيتها للتطبيق مع وصف خصائص أفراد عينة الدراسة . وأخيرا عرض لأهم الأساليب الإحصائية المستخدمة لتحليل هذه البيانات إحصائيا. والتي سيتم عرض نتائجها ومناقشتها في الفصل الموالي.

## معرض ومناقشة النتائج

أولاً : معرض حالات الدراسة

ثانياً : معرض نتائج الدراسة

ثالثاً: مناقشة نتائج الدراسة

خاتمة

توصيات الدراسة

أولاً. عرض حالات الدراسة :

1- عرض الحالة الأولى:

اسم الطفل: أمين ، السن: 13 سنة ، مستوى الدراسة : الأولى أساسي

نوع الجنحة: سرقة ، عدد الإخوة : 05

الأب : الأم :

الإسم : أ.ف.م الإسم : ح.ر

السن: 46 سنة السن: 47 سنة

المهنة: موظف بمصنع للمنسوجات المهنة: مائكة بالبيت

المستوى الدراسي : شهادة الأهلية المستوى الدراسي : السنة الثالثة ثانوي

جدول رقم 26 : التكوين الأسري للحالة الأولى

م	الإسم	الجنس	السن	الصلة بالحالة	الحالة			الدخل(د)
					الصحية	الاجتماعية	التعليمية	
1	أمين	ذكر	13	نفسه	متوسط	دون السن	1 أساسي	-
2	أ ف م	ذكر	46	الأب	جيدة	متزوج	3 متوسط	26000
3	ح ر	أنثى	47	الأم	جيدة	متزوجة	3 ثانوي	-
4	ن ت	أنثى	75	الجددة	متوسطة	أرملة	أمية	-
5	خ م	ذكر	18	أخ	جيدة	غير متزوج	3 ثانوي	-
6	ع م	أنثى	16	أخت	جيدة	دون السن	1 ثانوي	-
7	ب م	أنثى	06	أخت	جيدة	دون السن	1 ابتدائي	-
8	أم	أنثى	04	أخت	جيدة	دون السن	-	-

جدول رقم 27 : نتائج القياس القبلي للسلوك العدواني حسب استجابة الحدث "أمين"

م	أبعاد المقياس	الدرجة	مستوى السلوك العدواني
1	- العدوان البدني	30	مرتفع
2	- العدوان اللفظي	25	
3	- الغضب	26	
4	- العداوة	14	
ع	الدرجة الكلية	95	

يتضح من الجدول السابق نتائج القياس القبلي للسلوك العدواني للحدث، ارتفاع الدرجة في كل من بعدي (العدوان البدني، والغضب) ومنه الإرتفاع بالدرجة الكلية (95) وهذا ما كان واضحاً وبارزاً من خلال اختبار رسم العائلة المقدم من الحدث . وبالتالي تعد خطوطاً أساسية للإنتلاق في التدخل المهني للباحثة، مع التركيز على أسباب هذا السلوك التي اتضحت كذلك من خلال استجابة الوالدين على كل من المقياسين (أساليب المعاملة الوالدية) والقلق ، والنتائج موضحة كما يلي :

جدول رقم 28 : نتائج القياس القبلي لأساليب المعاملة الوالدية حسب استجابة الحدث "أمين"

م	أبعاد مقياس أساليب المعاملة الوالدية	درجة استجابة الأم	درجة استجابة الأب
1	- التسلط	40	35
2	- الحماية الزائدة	23	39
3	- التقبل	49	50

نلاحظ من خلال استجابة الحدث "أمين" على مقياس أساليب المعاملة الوالدية ، انخفاض درجة التسلط وارتفاع درجة الحماية الزائدة في الإستجابة على الإستبيان (الأب ، الأم على التوالي) مما يعطي نظرة على التناقض وعدم الإتفاق على سياسة تربية واحدة بين الوالدين.

جدول رقم 29 : يوضح نتائج القياس القبلي حسب استجابة والدي الحدث "أمين"

م	استجابة الوالدين على مقياس القلق	الدرجة	مستوى القلق
ع	درجة استجابة الأب	56	فوق المتوسط
ع	درجة استجابة الأم	60	قلق شديد

من خلال الجدول أعلاه يتضح ارتفاع درجة القلق عند الأم (60 درجة) وهي مصنفة ضمن الأشخاص ذوي القلق الشديد و حتى الأب نلاحظ عنده ارتفاع في درجة القلق (56 درجة). ولكن بنسبة أقل من الأم (ذو مستوى فوق المتوسط).

الشكل رقم 03 : الجينوغرام الخاص بأسرة الحدث أمين

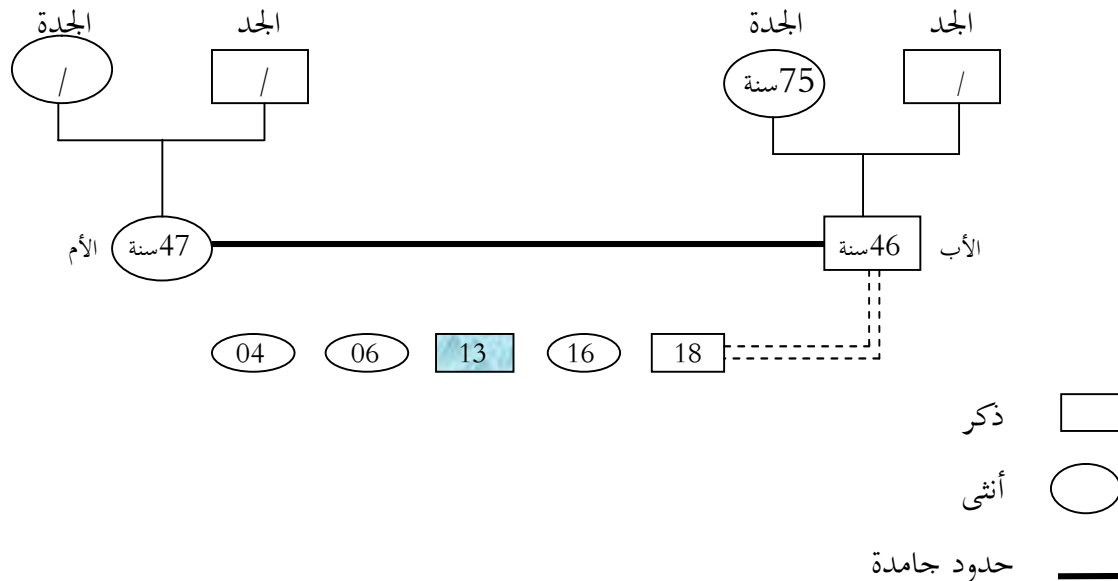

خط أفقي (زواج)	—
خط رأسي (أبناء)	
خطوط متقطعة (إئتلاف وتحالف)	-----
وفاة	/

فمن خلال المقابلات الإختبارات مع الوالدين والحدث نستخلص :

الحدث يسلك سلوكيات عدوانية تعدت البيت لتكون خارجه من خلال الجنوح، و غياب التفاعل بين الوالدين ، حيث اعتبر الحدث سبب غياب التواصل. مع ضعف في الأداء الأسري (التعاون، المبادرات، التفاعل الإجتماعي) نتيجة سوء التفاعل خاصة مع الوالد . وعدم الإتفاق على سياسة تربية واحدة بين الأم والأب من ناحية والجدة من ناحية أخرى. مع التفرقة في المعاملة بين الأبناء، نجد اهتمام الأم الزائد بالحدث "أمين" (كما هو موضح بالجدول ( 28) حسب استجابة الأم ) ، مع غيرة الحدث من أختيه الصغيرتين ، وعدم تشجيع الأسرة على إعطاء الحدث بعض المسؤوليات البسيطة ، إن حدث ولم يستطع القيام بها يقوم الأب والأم بتوبيخه (حسب ما ورد في المقابلة) مع إهمال الأم للحدث في نفس الوقت وعدم الجلوس معه نتيجة انشغالها بأعمال البيت .

ومن خلال أسئلة الجينوگرام والمقابلة مع والدي الحدث اتضح كذلك أن الأم تسعى فقط للمحافظة على التوازن في النسق الأسري من حيث الإبقاء على دور كل عضو داخل هذا النسق (الأسرة) بكل الصلاحيات التي يمنحها إياه هذا الدور ،وهذا بالإهتمام بأطفالها كما ترى هي، دون مراعاة ولا اهتمام بالزوج (الأب) مع تأكيدها على قلة التفاعل بينهما .

وتبرز والدة الحدث اهتمامها الزائد بأطفالها مع تركيزها الدائم على الحدث والأختين الصغيرتين، وكأنها تحاول أن تكون تحالفا ضد الوالد الذي يميل إلى التفاعل والتواصل وبشكل مستمر مع الإبن الأكبر. وهذا ما اتضح من خلال فنية التكرار وإعادة الأحداث والإستماع

للوالد. ومن خلال ما تم قوله يعتبر الزوجان غير راضيان على حياتهما الزوجية، و يذهب الوالد إلى اعتبار الحدث وسلوكياته العدوانية ما هي إلا نتيجة عن الصراع الموجود بينه وبين زوجته، وتناقضهما في تربية وتدريب أمور الأبناء حيث ظهر نوع من الشعور بالذنب تجاه الحدث وهذا كذلك ما كان بارزا في أقوال الأم، حيث اعتبرت الحدث موضوع تصب فيه قلقها وبالتالي الخلل في التفاعل بين الزوجين أثر في نوع ونمط التنشئة للأبناء. وقد تكون هذه نقاط أساسية استدعت هذا التدخل العلاجي من وجهة نظر الباحثة .

وإذا تحدثنا عن المستوى التعليمي للوالدين وكما هو واضح في الجدول (26) متقارب إلى حد ما، مما لا يشكل أي تباين أو تضارب في الآراء حول تربية الأبناء، وعن الحالة الاقتصادية للأسرة فهي متوسطة حسب استجابة الوالدين، فبالرغم من انخفاض الدخل الشهري للأب كما هو موضح بالجدول رقم (26) إلا أن وجود الجدة الأرملة بدخلها ساهم في غياب الضغوط الاقتصادية التي قد تساهم في ظهور مشكلات تنعكس على الأبناء .

ومن النتائج المستخلصة من رسم العائلة نجد أن الحدث "أمين" رفض الرسم وبشكل قاطع بقوله "أنه لا يجيد الرسم"، وبعد التشجيع والتعاون معه والذي تجاوز 36 دقيقة رسم عائلته من اليمين إلى اليسار في حركة نكوصية تعبيراً عن رغبة في العودة إلى الماضي كونه صغير العائلة سابقاً، (المدى العمري بينه وبين أخته 7 سنوات) ورسم الأم بحجم كبير كون أمه مصدر سلطة وأمان له، وهذا ما كان بارزاً في استجابة الأم على مقياس أساليب المعاملة الوالدية حيث أخذ بعد الحماية الزائدة درجة (49) في أسلوب معاملة الأم . ورسم أباه بحجم صغير يرافق أخاه الكبير و بنفس الحجم. مما قد يشير إلى مشاعر كراهية واحتقار لشخصهما وكأنتهما متحالفتين ضده. وهذا ما ظهر في استجابة الأم في اهتمامها بالحدث والأختين الصغيرتين (6 و 4 سنوات) في قولها "الخيرين يعرفو صلاحهم".

وجاء رسم أفراد العائلة في كتلتين منفصلتين عن بعضهما مما يدل على عدم وجود علاقة تفاعل وحب بينهما، وكان الرسم بخطوط مضغوطة وهذا ما دل على النزوات العدوانية، مع رسم الأكتاف ضخمة دلالة على الميولات العدوانية ودون استخدام الألوان والذي يعبر عن الحرمان العاطفي بالرغم من كون الوالدان سعيا إلى توفير كل المستلزمات المادية، إلا أن غياب التفاعل بين الزوجين وبين الأبناء برز وبآثاره السلبية. مع رسم الحدث لجميع أفراد عائلته كدلالة لخضوعها لمبدأ الواقع.

وعن الأسرة الخيالية فقد رفض الطفل الرسم نهائيا كونه تعب في الجلسة لاستغراقه وقت طويل قبل وأثناء وبعد الرسم وهو مؤشرا عن الخوف من المستقبل. وقد تم التعامل مع الأسرة بأنساقها الفرعية: الوالدان، الجدة، الحدث والإخوة من خلال تطبيق البرنامج المصمم وفق النظرية المتبناة التي تبحث في تغيير الأبنية (التركيبات) أي التحالفات والإنشاقات داخل الأسرة. مع التركيز على الحدود بين الأنساق الفرعية داخل الأسرة وخاصة الحدود بين الوالدين والحدث.

## 2- عرض الحالة الثانية:

اسم الطفل: محمد ، السن: 10 سنة ، مستوى الدراسة : الخامسة ابتدائي (متفوق)  
نوع الجنحة: الهروب من البيت ، عدد الإخوة : 04

الأب : الأم :

الإسم : ر.ن الإسم : ح.ن

السن: 45 سنة السن: 36 سنة

المهنة: موظف المهنة: معلمة

المستوى الدراسي : جامعي المستوى الدراسي : جامعي



جدول رقم 30: التكوين الأسري للحالة الثانية

م	الإسم	الجنس	السن	الصلة بالحالة	الحالة			الدخل(د)
					الصحية	الإجتماعية	التعليمية	
1	محمد	ذكر	10	نفسه	جيدة	دون السن	5 ابتدائي	-
2	رن	ذكر	45	الأب	جيدة	متزوج	جامعي	45000
3	حن	أنثى	36	الأم	جيدة	متزوجة	جامعي	45000
4	سن	أنثى	16	أخت	جيدة	دون السن	1 ثانوي	-
5	سن	ذكر	14	أخ	متوسط	دون السن	3 أساسي	-
6	خن	ذكر	12	أخ	متوسط	دون السن	1 أساسي	-
7	سن	أنثى	06	أخت	جيدة	دون السن	إبتدائي	-

جدول رقم 31: نتائج القياس القبلي للسلوك العدواني حسب استجابة الحدث "محمد"

م	أبعاد المقياس	الدرجة	مستوى السلوك العدواني
1	- العدوان البدني	32	مرتفع
2	- العدوان اللفظي	25	
3	- الغضب	19	
4	- العداوة	28	
ع	الدرجة الكلية	104	

يتضح من الجدول السابق لنتائج القياس القبلي لسلوك العدوانية للحدث ،ارتفاع الدرجة في كل من البعد الأول و الثاني والرابع ومنه إرتفاع بالدرجة الكلية (104) وهذا ما كان واضح وبارز من خلال اختبار رسم العائلة المقدم من الحدث.

جدول رقم 32: نتائج القياس القبلي لأساليب المعاملة الوالدية حسب استجابة الحدث "محمد"

م	أبعاد مقياس أساليب المعاملة الوالدية	درجة استجابة الأم	درجة استجابة الأب
1	- التسلط	31	28
2	- الحماية الزائدة	28	45
3	- التقبل	31	43

تشير نتائج القياس القبلي على مقياس أساليب المعاملة الوالدية إلى أن الحدث يعاني من أساليب معاملة والدية غير سوية ، تساهم بسلوكياته العدوانية ويتضح ذلك بوضوح بتفحص بنود الإستجابة وما ورد كذلك بالمقابلات .

جدول رقم 33 : نتائج القياس القبلي للقلق حسب استجابة والدي الحدث "محمد"

م	استجابة الوالدين على مقياس القلق	الدرجة	مستوى القلق
ع	درجة استجابة الأب	58	فوق المتوسط
ع	درجة استجابة الأم	61.5	قلق شديد

من خلال الجدول أعلاه، يتضح ارتفاع درجة القلق عند الأم (61,5) وحتى بالنسبة للأب تعتبر مرتفعة ويتمحور في مستوى القلق فوق المتوسط و الشديدا.

الشكل رقم 04 : الجينوغرام الخاص بأسرة الحدث محمد

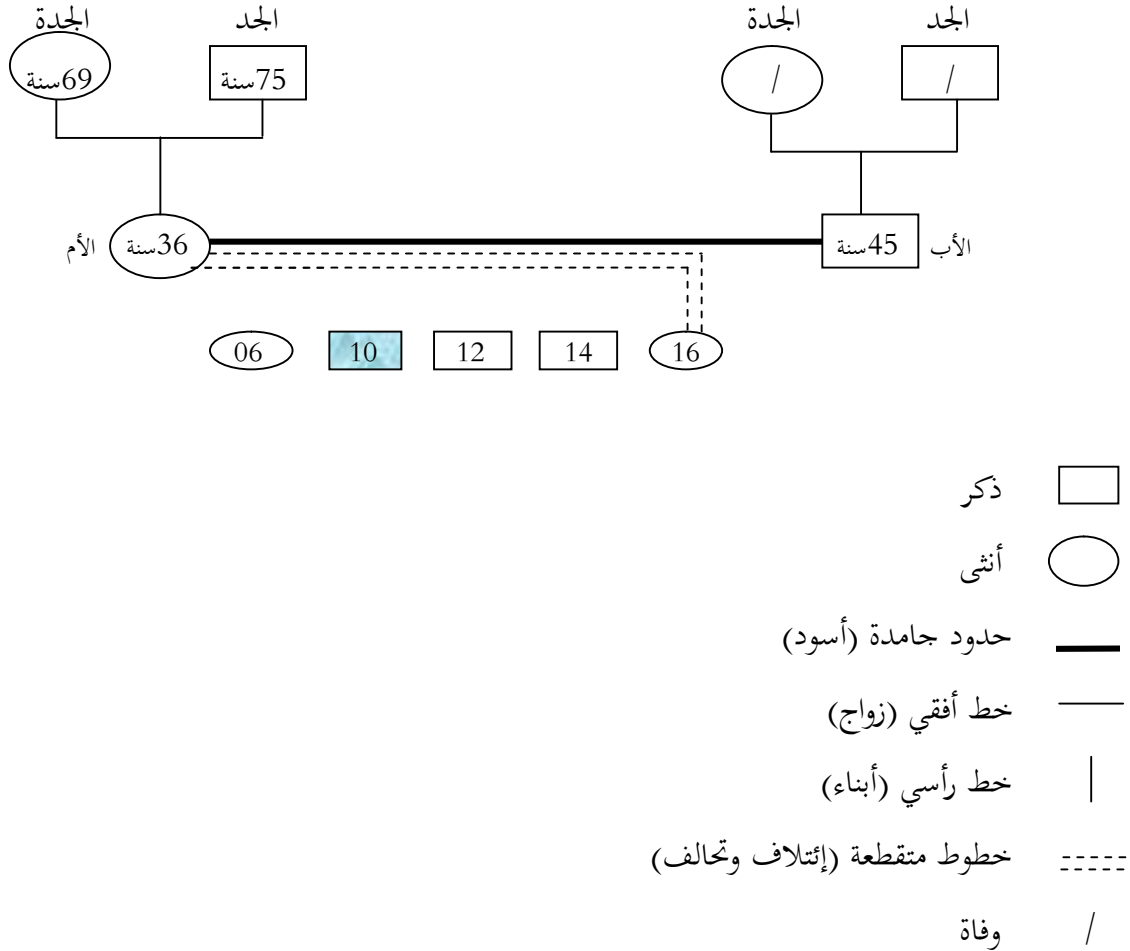

من خلال المقابلات والمقاييس المطبقة للوقوف على عوامل انحراف الحدث وسلوكياته العدوانية، اتضح مايلي :

أن الحدث (محمد) متفوق في دراسته رغم السلوكيات العدوانية التي يمارسها . ويرجع الحدث سبب انحرافه إلى أسرته ،وهذا ما كان بارزا في رسم العائلة . فالرسم كان من اليسار إلى اليمين في حركة ضد نكوصية كتعبير عن رغبة في التخلص من الشعور بالحرمان العاطفي الكبير

بسبب التناقضات التي تظهر في معاملة الحدث الظاهرة بين والديه وحتى بين معاملة الأم في حد ذاتها (الحماية الزائدة- القسوة- التسلط). فقد رسم نفسه بحجم كبير وهذا ما دل على أنه مصدر سلطة وأمان وظهر الرسم بأكتاف عريضة ورسم الخطوط المستقيمة بكثرة، وهذا يدل على العدوانية البارزة والواضحة بسلوكيات الحدث. مع رسم الجذع على شكل مربع دلالة على وجود القلق والخوف و عدم استخدام الألوان كدلالة على وجود حرمان عاطفي وغياب الحماية والرعاية مع وجود الميولات ضد اجتماعية، وكانت الخطوط قوية مع ضغط على القلم، مما يدل على وجود نزوات عدوانية، تظاهرت في الهروب من البيت والسلوكيات العدوانية الممارسة.

وقد احتل الرسم منطقة كبيرة من الورقة دليل على اتساع حيوي كبير لدى الحدث، وهذا ما تمت ملاحظته من خلال أقوال الحدث (أنا نحب الفرحة واللعب... ولكن مام وبابا يجبو ديما نكون ساكت) وما تم ملاحظته على رسم العائلة الخيالية الذي دام تقريبا نفس مدة رسم العائلة الحقيقية -7 دقائق- نفس المستوى الخطي والشكلي ذاته مع تغيير مواقع أفراد الأسرة، دلالة على رغبة أو بحث عن تفاعل وتغيير في بناء العلاقات داخل أسرته للوصول إلى الحدود المرنة وفك التحالفات التي ظهرت وبشكل بارز في اهتمام الأم، واعتمادها الدائم على الأخت الكبرى (16 سنة).

ف نجد الأم كثيرة الغياب عن البيت بحكم عملها وتترك الحدث مع والده الذي يمارس أسلوب القسوة واللامبالاة (انخفاض الدرجة في بعد القسوة)، ومن خلال المقابلة يعتقد الوالد أن القسوة والتسلط هي الأنجع لتكوين شخصية الطفل في مجتمعنا الذكوري.

فالأم تتفاوت معاملتها بين الإهمال غير المقصود بإلقاء شؤون الحدث على الأخت الكبرى (16 سنة) كبديلة لها والإهتمام بنظافة ورعاية الحدث مع الإشراف على الإطعام في معظم الأحيان. بالإضافة إلى الحماية الزائدة التي تظهر من خلال حديثها وحتى من خلال ملاحظتها في الجلوس (تجاوره في كل جلسات التقييم) وتعلق الأم على ذلك بأنه هو من يلتصق بها دائما دون

أن تطلب منه ذلك .وفي حديثها تقول (أنها هي المسؤولة على اختيار أصدقائه) وهذا ما يؤكد استخدامها لهذا الأسلوب.

أما عن أسلوب القسوة البارز في استجابة الحدث للأسلوب الأبوي بحصوله على درجة (28) فمن خلال استجابة الأم تقول أن الأب (هو من يعاقب "محمد" ويقسو عليه في معظم الأحيان) ولا تنكر الأم استخدامها للعقاب وبشدة حينما يمارس سلوكيات عدوانية سواء في البيت مع إخوته أو في المدرسة، فأسلوب التسلط (الإكراه) عند إدارة سلوك الطفل تعمل على تعزيز وإثابة السلوك العدواني لديه، "فالوالدان من أهم عوامل التنشئة الإجتماعية تأثيرا على الأطفال فهما يشكلان السلوك بتقديم النماذج للأطفال وتقديم المكافآت وتوقيع العقوبات ،فقد يكون سلوك الحدث "محمد" هو رد فعل معاكس للدلالة على رفضه لمثل هذا الأسلوب".

وحسب ما جاء في المقابلات فقد اتضح أن الأم تتصرف بهذا الأسلوب في المعاملة نتيجة اللوم المتكرر لها بعدم الإهتمام بأولادها كمدرسة في منطقة تبعد عن مقر سكنها ب 65 كلم، أن عدم الإهتمام بها كزوجة واضطراب العلاقة الزوجية والأسرية حسب استجابة الأم ، تجعلها تقسو على أولادها في بعض الأحيان. بالرغم من عقاب الأب المتكرر لهم ،وفي الجانب الآخر تخاف عليهم في كثير من الأحيان وتعاقب وتهمل وتحمي حماية زائدة كرد فعل نفسي أثر بالتالي على الحدث لأنه أكثر رهافة في المشاعر من باقي إخوته، مما يجعله يستمر في سلوكياته العدوانية كرد فعل دفاعي عن ما يعتريه من اضطرابات تلخصت في شكل هروب من البيت وممارسات عدوانية مستمرة، وبالتالي تعد خطوطا أساسية للإنتلاق في التدخل العلاجي للباحثة .

والحدث حسب الأخصائي النفسي بالمركز يتميز بدرجة عالية من الذكاء، وكذا أقوال والده، وهذا ما يفسر مستوى تحصيله الدراسي الجيد. وعن التباين الثقافي بين الزوجين فكلاهما حامل للشهادة الجامعية، وكذا عدم وجود تباين في الأعمار لذلك لا يوجد صدام متصل في الحوار حول النظر للأمور المتعلقة بحياتهم الأسرية بحسب الزوجين.

وعن المستوى الإقتصادي للأسرة فهو مقبول إذ أن الأم تتقاضى (ما يزيد عن 45000 د) ونفس الشيء بالنسبة للأب 45000 د. وبذلك لا توجد هناك أية ضغوط إقتصادية .

مما سبق تتضح لنا مسببات استمرار مشكلة العدوان عند الحدث، وبالتالي تتضح الخطوط الأساسية للإنطلاق في التدخل المهني للباحثة .

### 3- عرض الحالة الثالثة :

اسم الطفل: تقي الدين ، السن: 14 سنة ، مستوى الدراسة : الثانية أساسي (معيد)

نوع الجرح: حمل السلاح، عدد الإخوة : 03

الأب : الأم :

الإسم : س س الإسم : ع.ع

السن: 63 سنة السن: 40 سنة

المهنة: عامل في مؤسسة عمومية ثم بائع للتبغ في كشك المهنة: عاملة نظافة في مستشفى

المستوى الدراسي: ابتدائي المستوى الدراسي: السنة الثالثة أساسي

جدول رقم 34 : التكوين الأسري للحالة الثالثة

م	الإسم	الجنس	السن	الصلة بالحالة	الحالة			الدخل(د)
					الصحية	الإجتماعية	التعليمية	
1	تقي	ذكر	14	نفسه	جيدة	دون السن	2 أساسي	-
2	الدين	ذكر	63	الأب	مريض	متزوج	إبتدائي	36000
3	س س	أنثى	40	الأم	جيدة	متزوجة	3 متوسط	12000
4	ع ع	ذكر	28	غير شقيق	جيدة	أعزب	2 ثانوي	25000
5	أ س	ذكر	25	غير شقيق	جيدة	أعزب	1 ثانوي	-
6	س س	أنثى	10	شقيقة	جيدة	دون السن	3 إبتدائي	-

جدول رقم 35: يوضح نتائج القياس القبلي للسلوك العدواني حسب استجابة الحدث

"تقي الدين"

م	أبعاد المقياس	الدرجة	مستوى السلوك العدواني
1	- العدوان البدني	36	مرتفع
2	- العدوان اللفظي	30	
3	- الغضب	19	
4	- العداوة	25	
ع	الدرجة الكلية	110	

يتضح من الجدول السابق نتائج القياس القبلي للسلوك العدواني للحدث ،ارتفاع الدرجة في كل من البعدين الأول و الثاني ومنه إرتفاع بالدرجة الكلية (110) وهذا ما كان واضح وبارز من خلال اختبار رسم العائلة المقدم من الحدث.

وبالتالي تعد خطوطا أساسية للإنتلاق في التدخل المهني للباحثة مع التركيز على أسباب هذا السلوك التي اتضحت كذلك من خلال استجابة الوالدين عل أسئلة الجينوغرام والمقابلة، وكذا مقياس القلق والنتائج موضحة كما يلي :

**جدول رقم 36 : نتائج القياس القبلي لأساليب المعاملة الوالدية حسب استجابة الحدث "تقي الدين"**

م	أبعاد مقياس أساليب المعاملة الوالدية	درجة استجابة الأم	درجة استجابة الأب
1	- التسلط	40	27
2	- الحماية الزائدة	31	38
3	- التقبل	39	49

نلاحظ من خلال استجابة الحدث "تقي الدين" على مقياس أساليب المعاملة الوالدية ، انخفاض في درجة التسلط عند الأب (27 درجة) مع ارتفاع قليل في درجة التقبل وفي الإستجابة على أساليب معاملة الأم، فهناك تقارب بين أسلوب القسوة (40) والتقبل (39) .



جدول رقم 37 : نتائج القياس القبلي للقلق حسب استجابة والدي الحدث "تقي الدين"

م	استجابة الوالدين على مقياس القلق	الدرجة	مستوى القلق
ع	درجة استجابة الأب	44	فوق المتوسط
ع	درجة استجابة الأم	51.5	فوق المتوسط

من خلال الجدول أعلاه يتضح ارتفاع درجة القلق عند الأم (51.5) وهي قريبة من الدرجة التي حصل عليها الأب (44) وكلا الدرجتين مصنفتين ضمن مستوى القلق فوق المتوسط.

الشكل رقم 05 : الجينوغرام الخاص بأسرة الحدث تقي الدين

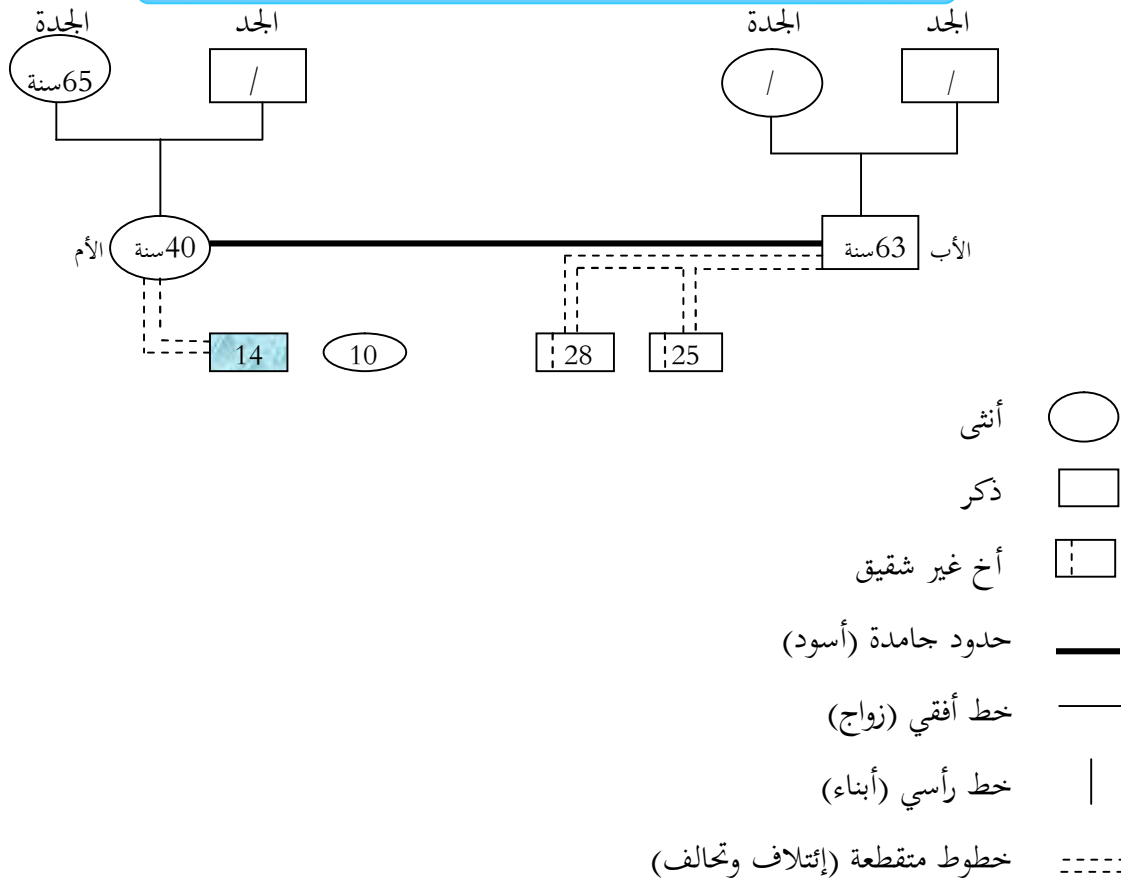

/ وفاة

من خلال المقابلة مع الحدث "تقي الدين" اتضح أنه يعيش مع والديه وإخوته من أبيه (غير الأشقاء) (كما هو موضح في الجدول رقم (34) )، فمعاملة الحدث من قبل الأب تتسم بالقسوة وبالخفاء. وكما تقول الأم فهي معاملة متعمدة مناصرة لإخوته غير الأشقاء، رغم الفوارق العمرية بينهم وهذا ما أدى إلى أن يتجه الحدث نحو (الأم) والتعلق بها سواء كانت هي أو الجدة. والنفور من الأب وكرهيته حتى أنه لا يناديه (بأبي) بل باسمه مجردا مما جعل العلاقة بين الزوجين في ازدياد مستمر من النفور والتوتر.

فسلوكياته العدوانية البارزة سواء في البيت أو في المدرسة والتي تحولت إلى جنوح بحمله الوسائل الحادة، السكاكين... حتى بالمدرسة، وهذا ما صرح به هو وما كان فعلا بعد تعديده على أشخاص، وتم الحكم عليه (كحدث ذو خطر مادي).

وظهر سلوكه العدواني مجسدا من خلال اختبار رسم العائلة. فقد بدأ الرسم من اليمين إلى اليسار في حركة نكوصية كتعبير عن هروب من حياة القسوة والتفرقة التي يعيشها الحدث رغبة منه في العودة إلى الماضي أين لم تظهر هذه الأنماط الخاطئة في المعاملة من الأب. وهذا ما كان مصرح به من قبل الأم التي تقول (لم يكن هكذا... لقد كان إنسانا جيدا... يجب تقي الدين وإخوته تغير بعد تقاعده من المؤسسة التي كان يشتغل بها) وقد احتل الرسم الجزء السفلي للورقة كتعبير عن رغبة فعلية في الرجوع إلى الطفولة فقد قال (كي كنت صغيرا كان بابا يديني معاه ويشريلني حوايج...)، وقد رسم الوالد بعيدا قليلا عن الأم وخلفه رسم إخوته الثلاثة حتى أخته الصغيرة الشقيقة كتعبير عن تحرره من قيد والده وسلطته، والبقية تحت تسلط الوالد وسلطته أو تعبيرا عن البعد العاطفي الذي ساد العلاقة بينهم نتيجة معاملة الوالد الخاطئة للحدث وهذا ما كان بارزا في استجابته على مقياس المعاملة الوالدية (معاملة الأب) حيث كانت الدرجة مساوية لـ (27) أنظر الجدول رقم (36) في بعد التسلط، في حين أخذ بعد الحماية الزائدة والتقبل (معاملة

الأم) درجة (31)، (39) على التوالي أنظر الجدول رقم ( 36) وهذا ما يؤكد نتائج اختبار رسم العائلة والمقابلة. وهذه الأنماط غير السوية قوبلت بانحراف الحدث وعدوانيته التي برزت في استجابته على مقياس السلوك العدواني التي كانت مساوية ل (110) أنظر الجدول رقم ( 35) دون تجاهل المرحلة العمرية للحدث .

وبالرجوع إلى الرسم كذلك نلاحظ سيطرة مساحات بيضاء على رسم العائلة مما يؤكد وجود حرمان عاطفي مع ضغط على القلم حتى تمزقت الورقة، كدلالة على الميولات العدوانية أو إنعكاسية لخوف من العجز على مواجهة مشاكله الإجتماعية، مع رسم الأكتاف ضخمة دلالة دائما على العدوانية وكذا الضغط النفسي. ورسمه لجميع أفراد أسرته دلالة على خضوعه لمبدأ الواقع. أما عن الأسئلة الخمسة الخاصة بالإختبار فأجاب :

- 1- من هو الأكثر لطفا؟ ولماذا ؟ والدي أحبها .
- 2- من هو الأقل لطفا؟ ولماذا؟ والدي لا يحبني .
- 3- من هو الأكثر سعادة؟ ولماذا؟ أختي خولة هي صغيرة .
- 4- من هو الأقل سعادة؟ ولماذا؟ والدي .

وعن السؤال الأخير: افترض أنك تشكل عضو في الأسرة من ستكون؟ أجاب أحب أن أكون مكان أختي الصغيرة . وعن رسم الحدث للأسرة الخيالية فقد امتنع منعا باتا عن الرسم، وهذا يعد مؤشرا عن الخوف من المستقبل .

يظهر تباعد علاقات أفراد الأسرة بين بعضهم البعض وغياب التواصل كل واحد منهم مع الآخر.

لا يوجد تباين ثقافي بين الزوجين، في حين يوجد تباعد بين أعمار الزوجين فالأب يكبر الأم بما يقارب 23 عاما، وبالتالي فإن مثل هذا الفارق يمثل تباينا في الأفكار والمعاملة والعادات ، فالأم مرنة في تفكيرها وأسلوب تعاملها وتفاعلها في حين أن الأب تقليدي النظر لبعض الأمور (يركز على فكرة المجتمع الذكوري، والمرأة قد لا تمثل شيء بالمجتمع ودورها يقتصر على الإنجاب وتربية الأبناء) وهذا ما خلق صداما متصلا في الحوار .

فالمعاملة القاسية واللامبالاة والتفرقة الممارسة على الحدث قد يكون لها الدور الكبير في انخراجه وحرمانه من الحب والعطف، بالرغم من محاولة الأم احتوائه فإن هذا التذبذب في التنشئة ساهم بطريقة أو بأخرى بجنوح الحدث وعدوانيته ، ومن هنا جاء التدخل العلاجي المقترح.

#### 4- عرض الحالة الرابعة:

اسم الطفل: عمر، السن: 14 سنة ، مستوى الدراسة : الثانية أساسي (انقطاع عن الدراسة)  
نوع الجنحة: هروب من البيت وبيع المخدرات ، عدد الإخوة : 02

الأب : الأم :

الإسم : أ ر الإسم : ع.ر

السن : 49 سنة السن : 44 سنة

المهنة: عامل في مؤسسة مقاولات المهنة: مأكثة بالبيت

المستوى الدراسي: أمي المستوى الدراسي : جامعية (مريضة بالقلب)

جدول رقم 38: يوضح التكوين الأسري للحالة الرابعة

م	الإسم	الجنس	السن	الصلة بالحالة	الحالة			المهنة	الدخل(د)
					الصحية	الاجتماعية	التعليمية		
1	عمر	ذكر	14	نفسه	متوسطة(نحيف)	دون السن	2 أساسي	-	-
2	أر	ذكر	49	الأب	جيدة	متزوج	أمي	عامل بناء	33000
3	ع ر	أنثى	44	الأم	مریضة بالقلب	متزوجة	جامعية	-	-
4	هر	أنثى	12	أخت	جيدة	دون السن	1 أساسي	-	-
5	زر	ذكر	10	أخ	جيدة	دون السن	5 ابتدائي	-	-

جدول رقم 39 : نتائج القياس القبلي للسلوك العدوانی حسب استجابة الحدث "عمر"

م	أبعاد المقياس	الدرجة	مستوى السلوك العدواني
1	- العدوان البدني	31	مرتفع
2	- العدوان اللفظي	22	
3	- الغضب	21	
4	- العداوة	14	
ع	الدرجة الكلية	88	

يتضح من الجدول السابق نتائج القياس القبلي للسلوك العدواني للحدث ،ارتفاع الدرجة في كل من البعدين الأول و الثاني ومنه إرتفاع بالدرجة الكلية (88) وهذا ما أكدته اختبار رسم العائلة المطبق في المقابلة الأولى مع الحدث "عمر". واعتبر هذا من الخطوط الأساسية للإنطلاق في التدخل العلاجي المقترح مع التركيز دائما على أسباب هذا السلوك الذي اتضح كذلك من خلال استجابة الوالدين وكذا الحدث "عمر" .

جدول رقم 40: نتائج القياس القبلي لأساليب المعاملة الوالدية حسب استجابة الحدث "عمر"

م	أبعاد مقياس أساليب المعاملة الوالدية	درجة استجابة الأم	درجة استجابة الأب
1	- التسلط	32	28
2	- الحماية الزائدة	40	39
3	- التقبل	36	46

نلاحظ من خلال استجابة الحدث "عمر" على مقياس أساليب المعاملة الوالدية ،انخفاض الدرجة في أبعاد المقياس سواء بالنسبة لمعاملة الأب أو معاملة الأم، وهذا الإنخفاض كدليل على سوء تنشئة أسرية وتذبذب في المعاملة الذي قد ساهم في انحراف الحدث "عمر" كما ورد في المقابلات والإجابة على أسئلة الجينوغرام .

جدول رقم 41 : نتائج القياس القبلي للقلق حسب استجابة والدي الحدث "عمر"

م	استجابة الوالدين على مقياس القلق	الدرجة	مستوى القلق
ع	درجة استجابة الأب	49	فوق المتوسط
ع	درجة استجابة الأم	53	فوق المتوسط

من خلال الجدول أعلاه يتضح تقارب درجة القلق عند الوالدين إلى حد كبير (قلق فوق المتوسط) وقد يعتبر هذا سبب أو نتيجة لحالة إبنهما "عمر"، وهذا ما سيتضح في العلاج المقترح بدءاً من مقابلات التشخيص .

الشكل رقم 06 : الجينوغرام الخاص بأسرة الحدث عمر

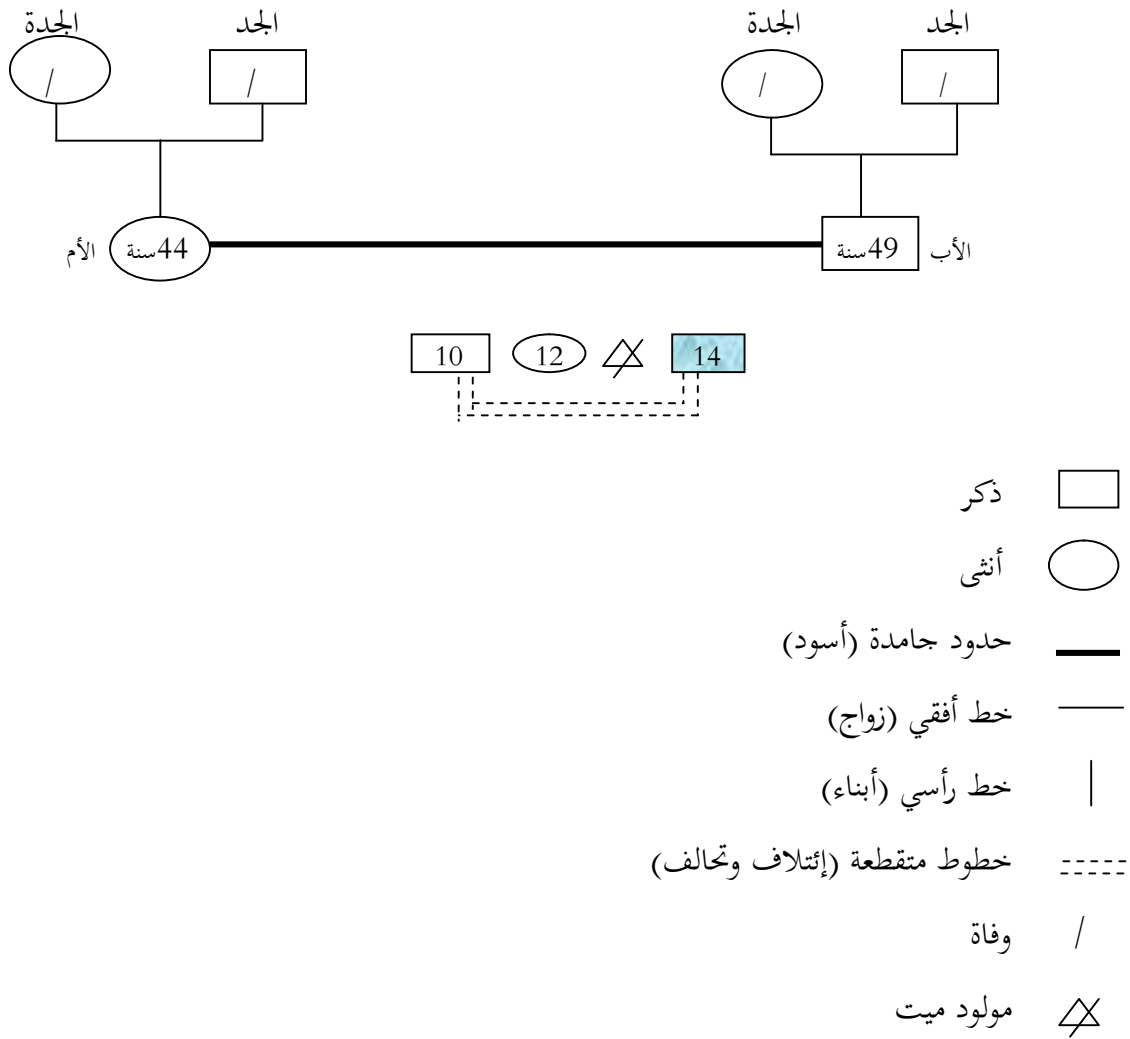

من خلال المقابلات والمقاييس المطبقة ، استخلص ما يلي :

الحدث يتأرجح بين الإنبساط والإنطواء متقلب المزاج ،لديه إحساس بالولاء لأسرته، مندفع قادر على تحمل الإحباط والتكيف مع الظروف المتغيرة بدرجة معتدلة، ويتمتع بحالة صحية

متوسطة كونه أقل من الوزن الطبيعي ولا يعاني من أمراض (كما هو موضح بالجدول رقم 38))، ومن الحيل الدفاعية المستخدمة "الكذب" وهو مبال للعدوانية تجاه الآخرين وبشكل كبير.

علاقة الحدث مع الأب قائمة على أساس مادي بحت، فالأب في اتجاه الحدث وإخوته في اتجاه آخر كتحالف ضد الأسرة. فاعتقاد الوالد أن الأمور المادية هي أهم شيء لا بد من توفيره لأعضاء الأسرة، حسب ما قاله وهو ما ورد على لسان الحالة كذلك، يقول الحدث أنه عاش طفولته ولم يشعر يوماً أن أموراً يعنى بها الوالد سوى الأكل والشرب، والحدث فاقد للعطف والحنان والإهتمام وحتى الرعاية وهذا ما تجسد في رسمه "رسم العائلة".

فبعد تقديم للحدث أدوات الرسم وشرح التعليمات في البداية رفض الرسم وتساءل "لماذا الرسم؟" ولكن بعد تشجيعه بدأ الرسم حيث استغرق الرسم 9 دقائق، بدأ رسمه من اليمين إلى اليسار في حركة نكوصية كرجبة في العودة إلى الماضي لمرحلة الطفولة المبكرة الأكثر سعادة حسب قوله باعتباره كان مركز الإهتمام (الإبن الأكبر) أنظر الجدول الخاص بتكوين الأسرة رقم (38). فعلى مستوى الخط نلاحظ خطوط مرسومة بقوة وبالضغط على القلم مما يدل على تحرير نزوات عدوانية، كما أن رسم الحدث يتمركز في المنطقة العليا من الورقة وهي منطقة الأحلام والمثاليات والخيال، وهذا يدل على أن الحدث يعيش في تخيلات وأحلام قد تكون بعيدة عن واقعه، مع ملاحظة زوايا حادة على مستوى الكتفين دلالة على العدوانية والقلق والإندفاعية وهذا ما كان بارز في استجابته على مقياس السلوك العدواني وحصوله على درجة منخفضة تقدر بـ (88 درجة). والحدث بدأ برسم نفسه ثم أخيه (تحالف) استثمار الموضوع، والوالدين والأخت بعيدين نوعاً ما عنهما كدلالة عن ضعف العلاقة التي تربطه مع والديه وأخته وميله لتشكيل تحالف مع أخيه (كما ورد في المقابلة مع الحدث وأسرته) مع ملاحظة غياب الأذنين في الرسم كدلالة عن عدم الأمن وغياب الإستقرار العاطفي، مع رسم أيدي الأفراد متباعدة دليل على التنشئة المضطربة.



فالحدث حسب المقابلات اتضح أنه فاقد للرعاية الأسرية المطلوبة لمن هم في مثل سنه (14 سنة) بداية فترة المراهقة وطبيعة المرحلة الحرجة، نظرا لانشغال كل من الوالدين عنه وخاصة والده الذي انشغل عنه بحكم اعتقاده أهمية الجانب الإقتصادي فقط وإهمال الجانب الآخر، وهو الإهتمام بالحدث وإخوته وهذا ما كان بارزا في استجابة الحدث على مقياس أساليب المعاملة الوالدية، الأمر الذي أدى إلى لجوئه إلى رفاق السوء ومسايرة المنحرفين في غياب سلطة ضابطة وتركه دون رقيب على تصرفاته وأفعاله .

ومن خلال المقابلة مع الوالدة اتضح غياب التواصل والتفاعل بين الوالدين وتمنت لو كان ذلك لتحقق حلمها في تربية أبنائها كما تريد هي ،ونلاحظ أن الحدث استخدم اللون الأسود والأحمر كدلالة على الخوف والقلق والكف الذي يسببه الأب مع كره الوضع الذي يتواجد فيه . أما إذا تحدثنا على محتوى الرسم فالحدث بدأ برسم نفسه وهذا ما يدل على رغبته في إيجاد قيمة لذاته وتأكيد لرفض الوضع الحالي كما سبق الذكر.

وعن العائلة الخيالية فقد رسم الحدث الرسم بشكل مضغوط على القلم دلالة على تحرير نزوات عدوانية، وبدأ الرسم من اليسار إلى اليمين كدليل على حركة تدريجية طبيعية للنمو، الرسم احتل منطقة جيدة من الورقة كدليل على اتساع حيوي مع استخدام המחاة عدة مرارة دلالة على عدم الرضا عن النفس، ورسم نفسه ثم أخاه بنفس الطريقة الأولى كدلالة على القيمة الكبيرة والتحالف بينه وبين أخيه مع رسم الوالدين بنفس الحجم والأخت الصغيرة كدلالة لخضوعه لمبدأ الواقع المحتوم ورغبته في الإستقرار .

إجابته على أسئلة الإختبار كانت كما يلي :

1- من هو الأكثر طيبة في هذه العائلة؟ والدي

2- من هو الأقل طيبة في هذه العائلة؟ امتنع عن الإجابة

3- من هو الأكثر سعادة؟ أختي ، الكل يجبها لأنها متفوقة في الدراسة

4- من هو الأقل سعادة؟ لا أحد

5- وأنت من تفضل في هذه العائلة؟ والدي

مما سبق يرجع انحراف الحدث إلى ضعف الذات وسهولة استهوائه وارتباطه برفاق السوء في ظل غياب الرقابة الأسرية وافتقاده للسلطة الضابطة والمتمثلة في الأب. فالأم تؤكد أن الوالد يحاول أن يوفر الأمان المادي من معتقد أنه كاف في تربية أبنائه واستقرار أسرته، ولا يعي مفهوم الحب والعطف على أسرته ، وهي لا تشعر بالأمان معه كونه بعيد عنها وعن أبنائه (غياب الحوار مع عدم تحمل مسؤولية تربية الأبناء الثلاث). وما تم استنتاجه كذلك إقتناع الوالد بما يقول مؤكدا ما قالته زوجته بأن دور الرجل متمثل في تغطية الجانب المالي والمرأة ما عليها إلا بتربية أبنائها مما يوحي بجمود الحدود بين الزوجين. فكل طرف يرى الآخر مسؤولا عن وضعية الحدث ويرى أن سلوكه ما هو إلا رد فعل لسلوك الآخر . وهذا الصراع الناتج عن اضطراب التواصل بين الزوجين أدى إلى تناقض في الرسائل التي يتلقاها هؤلاء الأبناء الثلاثة من طرف والديهم وشجع الحدث بأن يكون تحالف مع أخيه الذي نجح فيه.

وما يستخلص كذلك سعي الأم جاهدة إلى سحب أبنائها وضمهم إلى صفها مع استبعاد الأب بأسلوبها المناقض له. وكأن الأبناء مكاسب يجب أن تكون في طرف الآخر، وهروب الحدث من الحصص لشرب السجائر و"الشمة" مع أصدقائه في أماكن بعيدة و الهروب المتكرر من البيت ، هو نتاج لما يحدث فعلا في محيطه الأسري المشحون بالتناقضات .

التباين في المستوى التعليمي بين الزوجين له أثر واضح في ضعف التواصل فقد يكون من العوامل التي ساهمت في التباعد وضعف الحوار من خلال إلقاء الزوج كل المسؤوليات على زوجته، والإكتفاء فقط بمسؤولية الإنفاق، فالعلاقة متصلة جامدة وكلا الطرفين يتحدث عن الآخر ولا

يتحدث إليه، وهذا ما استدعى تطبيق خطة العلاج المقترحة خاصة بعد موافقة الوالد والوالدة بالحضور لقسم الملاحظة. والوالد تظهر عليه العصبية من خلال ملاحظة طريقة جلوسه وكذا استجابته على مقياس القلق (أنظر الجدول رقم (41) ) ويظهر ذلك في تعامله مع أفراد أسرته بشكل قاس ومتسلط وتعبيره عن قلقه ، كما يقول الحدث ووالدته عن طريق الصراخ والشجار، مع ارتفاع درجة استجابة الأم على مقياس القلق (53) كنتاج لما آل إليه ابنها وما تعانيه من مشاكل صعوبة التواصل والحوار مع الزوج .

### 5- عرض الحالة الخامسة:

اسم الطفل: بدر، السن: 14 سنة ، مستوى الدراسة : الأولى أساسي (انسحاب) بسبب النفور  
نوع الجنحة: السرقة ، عدد الإخوة : 07

الأب : الأم :

الإسم : ع ن الإسم : ن ن

السن: 60 سنة السن: 49 سنة

المهنة: راقى المهنة: مائكة بالبيت

المستوى الدراسي: الثالثة متوسط المستوى الدراسي: أمية

جدول رقم 42 : التكوين الأسري للحالة الخامسة

م	الاسم	الجنس	السن	الصلة بالحالة	الحالة			المهنة	الدخل (د)
					الصحية	الاجتماعية	التعليمية		
1	بدر	ذكر	14	نفسه	جيدة	دون السن	1متوسط	-	-
2	ع ن	ذكر	60	الأب	جيدة	متزوج	كتاتيب	مريقي	50000
3	ن ن	أنثى	49	الأم	مرض قلب	متزوجة	أمية	-	-
4	و ن	أنثى	22	أخت	جيدة	عزباء	3أساسي	-	-
5	خ ن	ذكر	20	أخ	جيدة	أعزب	3أساسي	مساعد بناء	-
6	ع ن	أنثى	17	أخت	جيدة	دون السن	6إبتدائي	-	-
7	ب ن	ذكر	16	أخ	جيدة	دون السن	2أساسي	-	-
8	أن	أنثى	08	أخت	جيدة	دون السن	2إبتدائي	-	-
9	ر ن	أنثى	06	أخت	جيدة	دون السن	1إبتدائي	-	-
10	زن	أنثى	04	أخت	جيدة	دون السن	-	-	-

جدول رقم 43 : نتائج القياس القبلي للسلوك العدوانى حسب استجابة الحدث "بدر"

م	أبعاد المقياس	الدرجة	مستوى السلوك العدوانى
1	- العدوان البدني	29	مرتفع
2	- العدوان اللفظي	21	
3	- الغضب	24	
4	- العداوة	34	
ع	الدرجة الكلية	108	

من خلال الجدول أعلاه يتضح ارتفاع درجة السلوك العدواني (108) ، واتضح ذلك في اختبار رسم العائلة المطبق . وكذلك المقابلات التشخيصية مع الحالة ، وكان هذا نقطة إنطلاق التدخل المهني للباحثة .

جدول رقم 44 : نتائج القياس القبلي لأساليب المعاملة الوالدية حسب استجابة الحدث "بدر"

م	أبعاد مقياس أساليب المعاملة الوالدية	درجة استجابة الأم	درجة استجابة الأب
1	- التسلط	39	33
2	- الحماية الزائدة	24	42
3	- التقبل	35	46

نلاحظ من الجدول السابق لمقياس أساليب المعاملة الوالدية حسب استجابة "بدر"، انخفاض الدرجات في أساليب المعاملة الوالدية كمؤشر في تنشئة الحدث بأسلوب يتعد على السواء، وهذا ما برز في استجابة الوالدين على مجموعة من أسئلة المقابلات التشخيصية .

جدول رقم 45 : نتائج القياس القبلي للقلق حسب استجابة والدي الحدث "بدر"

م	استجابة الوالدين على مقياس القلق	الدرجة	مستوى القلق
1	درجة استجابة الأب	51.5	فوق المتوسط
2	درجة استجابة الأم	41.5	فوق المتوسط

نلاحظ من نتائج الجدول السابق أن مستوى القلق فوق المتوسط ، حسب استجابة والدي الحدث الجانح (41.5-51.5) في حين تبقى الأم قريبة من مستوى القلق الطبيعي (20-40).

الشكل رقم 07 : الجينوغرام الخاص بأسرة الحدث بدر

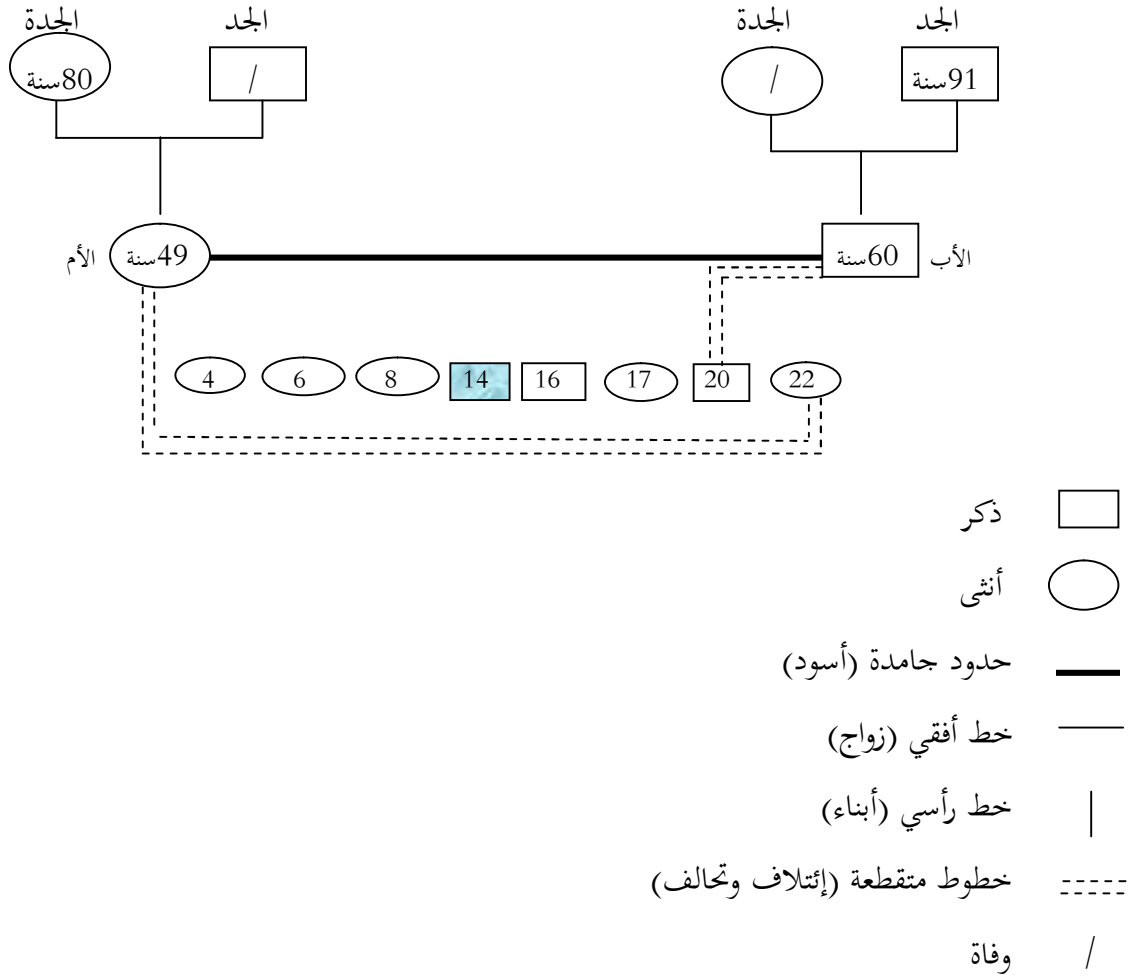

من خلال المقابلات والمقاييس المطبقة على الحدث ووالديه للوقوف على عوامل الإنحراف اتضح ما يلي :

شخصية الحدث تتسم بالعدوانية تجاه الأهل والأصدقاء فهو متمرد على سلطة والديه، وبالذات والدته. يقوم بسرقة الهواتف النقالة وتقليد سلوكيات خاطئة كالتدخين مع تعاطي أنواع

المخدرات إلا أنه لم يصل إلى مرحلة الإدمان، لديه ثقة بالنفس مع إحساس بالولاء لأسرته، غير قيادي وينقاد للآخرين (أحياناً) لديه اتزان انفعالي بدرجة معتدلة، غير مدرك لعواقب أفعاله، ويعترف الحدث "بدر" أحياناً بالخطأ وأحياناً يحتاج لجهود مهنية للاعتراف، وهو نشط متفاعل .

بداية الانحراف كانت في سن 9 سنوات إثر الإحتكاك بأصدقاء مدمنين كبار في السن، تعلم منهم كل أنواع الانحراف (السرقه، شرب الخمر، تعاطي المخدرات ...) وقد أظهر "بدر" مقاومة شديدة في المقابلات الأولى، وقد كان كثير الصمت وليس لديه رغبة في الحديث، وكان قلق ومتوتر واتضح ذلك من خلال الحركة الزائدة، والجلوس غير المعتدل مع التمتمة بكلمات غير واضحة مع ضغط وقبض كفه بقوة .

وعن عائلته يقول أن الأخ الأكبر (20 سنة) يقسو عليه كثيراً (خوياً يضربني بزاف) دون سبب، ويقول أن والديه لا يتفاهمان أبداً ويتساءل لماذا هم كذلك؟ ويتحدث "بدر" عن قسوة الأب الذي يضرب أحياناً أمه أمامه، وفي سياق آخر يعبر عن حب والدته التي بدورها لا تفهمه وتضربه كذلك، وهذا ما اتضح في استجابته على مقياس أساليب المعاملة الوالدية. انخفاض درجة بعد التسلط عند الأب والأم على التوالي 33-39 درجة .

يرى الحدث أن فشله في دراسته هو سبب قسوة والديه مع تفضيل الأخت الصغيرة حسب رأي الحدث، فنجد الفارق العمري بينه وبين الأخت (أ ن) 6 سنوات حيث كان "بدر" مركز اهتمام أسرته (مكانته المتميزة كصغير أسرته لمدة 6 سنوات) وبعد أن فقد هذه المكانة تشكل هذا الاعتقاد وأثر بالسلب على نفسية الحدث، حيث نجد أن بداية الانحراف كانت بعد ميلاد الأخت (أ ن) (8 سنوات) ومع كثرة مسؤوليات الأسرة بعد ميلاد (ر ن) (6 سنوات) (ز ن) (4 سنوات) على التوالي جعله يسلك سلوكيات عدوانية تعبر عن رفض لوضعه في الأسرة مع تدعيم هذه المسؤوليات بوجود جو تنمو فيه من رفاق سوء إلى إهمال وقسوة الوالدين خاصة مع

التصور الخاطئ الذي يحملة الوالد حول تنشئة الأبناء (تحمّل أعباء الحياة مستقبلا مرهون بتنشئة الطفل بقسوة وتسلط) وهذا ما كان متبعا .

وعن استجابة والدي الحدث "بدر" هناك ارتفاع في درجة استجابتهم على مقياس القلق خاصة الوالد، حيث حصل الأب والأم على درجة (51.5 و 41.5) على التوالي مع تصريح الأم أن هناك علاقة مكهربية بينها وبين زوجها وهي التي أثرت عليها بالسلب من خلال قلقها الدائم، والذي تصبه في أبنائها الذين تعاقبهم . تقول وتوضح أم الحدث أن الوالد ليس بهذه القسوة والتسلط فالبرغم من أنه لا يؤدي دوره التوجيهي والإرشادي ومراقبة ابنه "بدر" فهو طيب ويحبه ويسعى لكي يوفر له الحياة الكريمة (كمؤشر على الرغبة في إعادة بناء العلاقة).

وعن ما تم ملاحظته واستنتاجه من اختبار رسم العائلة الذي دعم الكثير من نتائج المقاييس المطبقة والمقابلات مع الحدث "بدر" ووالديه حيث نجد أنه لم يبدي أية معارضة عندما طلب منه إنجاز الرسم . فقد تم ملاحظة الإهتمام الشديد بالرسم والعناية به مع التركيز أثناء إنجاز الرسم والضغط الشديد على القلم أثناء الرسم، وعند الإنتهاء من الرسم وسؤاله عن الأشخاص الذين يحبهم في هذه العائلة قال: (نشيتهم كامل) و الحدث "بدر" بدأ الرسم من اليمين إلى اليسار كرغبة في الرجوع إلى الماضي أين كان مركز اهتمام للمكانة التي يحضى بها قبل ميلاد أخته (أ.ن) ويلاحظ ضغط الحدث "بدر" على القلم أثناء الرسم، مما يدل على تحرير نزوات عدوانية، وهذا ما ظهر في استجابته على مقياس السلوك العدواني بحصوله على درجة مرتفعة تقدر بـ 108 كمؤشر ودلالة على عدوان مرتفع، ورسم "بدر" نفسه في وسط الورقة كدلالة على حاجته إلى الأمن والحماية. مع رسم الوالدين بعيدين عن بعضهما دلالة على عدم وجود علاقة بينهما، وهذا ما كان بارز في استجابة الوالدين أثناء المقابلة وأثناء الإجابة على أسئلة الجينوغرام مع رسم جميع أفراد أسرته دلالة على خضوعه للواقع. مع تجميع الإناث في جهة الأم والذكور في جهة الأب، في حين يتوسط هو الرسم دون الإنتماء إلى أية مجموعة كدلالة لرفض التحالفات والإئتلافات



الموجودة في الأسرة وعدم إنتمائه لأي تحالف، والتعبير عن رفض هذه التحالفات كان بانحرافه وسلوكياته العدوانية.

وعلى مستوى الشكل هناك تفرقة بين الجنسين من حيث اللباس والشعر، مما يدل على النضج الجيد مع كثرة الخطوط المستقيمة، وهذا النمط العقلي يدل على أن الحدث "بدر" وكما سبق الذكر أنه يستخدم ميكانيزمات دفاع واقعية عدوانية. ورسم أذرع أفراد الأسرة متباعدة لكل الأشخاص دليل على التنشئة الاجتماعية المضطربة من جهة وغياب الإتصال من جهة أخرى ، وهذا ما ظهر في المقابلات ورسم الجينوغرام ، كما أن الحدث "بدر" حدد ملامح الرأس والوجه، وهذا يدل على إعطاء قيمة فعلية للأفراد، ووجود الحدث "بدر" كما سبق في الرسم بشكل كبير بارز دليل على تقديره لذاته ، وهذا ما كان واضح في المقابلات مع الحالة.

وعن العائلة الخيالية فقد رسم "بدر" من اليمين إلى اليسار في حركة نكوصية بنفس طريقة رسمه للأسرة الحقيقية مع الضغط المستمر على الورقة كدليل على تحرير نزوات عدوانية، والرسم قريب من رسم العائلة الحقيقي كتأكيد لما هو موجود فعلا، مع ملاحظة غياب الأذنين في الرسم الثاني وهذا يدل أنهم مصدر خوف عنده وشعوره بأنه فقد الحماية والطمأنينة ،مع ملاحظة اختلاف المسافة بين الوالدين في الرسم الأول والثاني، حيث رسم الوالدين في العائلة الخيالية قريبين والأبناء (إناث وذكور) في الأسفل ،رغبة في البحث عن الأمن والإستقرار ومرونة الحدود بين الوالدين ،وهذا ما يساهم في بداية التدخل العلاجي كـرغبة صريحة في تعديل البناء الأسري .

كما أن الحالة في رسم العائلة الخيالية لم تبدأ في الرسم برسم نفسه كما فعل في الرسم الأول بل بدأ برسم الوالدين دلالة على القيمة التي يمنحها لهما، بالرغم من الأنماط التي تظهر غير سوية في تنشئته مع رسمها بنفس الحجم كدلالة على القيمة المتساوية لوالديه، مع رسم الحالة أيدي مفتوحة دلالة على الحاجة إلى الحماية والأمن دون تجاهل الفترة الحرجة التي يمر بها الحدث في مثل هذا السن وخصوصية المرحلة، ومن هنا جاء التدخل العلاجي المقترح للحالة وأسرته .

6- عرض الحالة السادسة:

اسم الطفل: حسين ، السن: 15 سنة (توأم) ، مستوى الدراسة : الخامسة إبتدائي (ترك الدراسة)

نوع الجنحة: السرقة والهروب من البيت ، عدد الإخوة : 03

الأب :	الأم :
الإسم : ر.ب	الإسم : ن.ر
السن: 49 سنة	السن: 48 سنة (تعاني من الضغط الدموي)
المهنة: حارس	المهنة: ماکثة بالبيت
المستوى الدراسي: أمي	المستوى الدراسي: أمية

جدول رقم 46 : التكوين الأسري للحالة السادسة

م	الإسم	الجنس	السن	الصلة بالحالة	الحالة		
					الصحية	الإجتماعية	التعليمية
1	حسين	ذكر	15	نفسه	دون السن	5 إبتدائي	-
2	ر.ب	ذكر	49	الأب	جيدة	متزوج	أمي
3	ن ر	أنثى	48	الأم	ضغط دموي	متزوجة	أمية
4	ن ب	أنثى	19	أخت	جيدة	عزباء	3 أساسي
5	خ ب	أنثى	15	أخت	جيدة	دون السن	1 ثانوي
6	ع ب	أنثى	12	أخت	جيدة	دون السن	5 إبتدائي
7	ب ت	أنثى	78	جدة	ضعيفة	أرملة	-

جدول رقم 47 : نتائج القياس القبلي للسلوك العدواني حسب استجابة الحدث "حسين"

م	أبعاد المقياس	الدرجة	مستوى السلوك العدواني
1	- العدوان البدني	36	مرتفع
2	- العدوان اللفظي	22	
3	- الغضب	33	
4	- العداوة	32	
ع	الدرجة الكلية	123	

يتضح من الجدول السابق النتائج الخاصة بالقياس القبلي للسلوك العدواني والتي تعتبر مرتفعة خاصة في بعد العدوان البدني والغضب، وهذا ما كان واضح وبارز من خلال اختبار رسم العائلة.

جدول رقم 48: نتائج القياس القبلي لأساليب المعاملة الوالدية حسب استجابة الحدث

"حسين"

م	أبعاد مقياس أساليب المعاملة الوالدية	درجة استجابة الأم	درجة استجابة الأب
1	- التسلط	39	28
2	- الحماية الزائدة	33	41
3	- التقبل	49	39

تشير نتائج القياس القبلي على مقياس أساليب المعاملة الوالدية إلى أن الطفل يعاني من أساليب معاملة والدية غير سوية، قد تساهم بسلوكياته العدوانية. وهذا ما كان بارزا في المقابلة مع الحدث ووالديه، ويتضح حتى من خلال اختبار رسم العائلة مع تفحص بنود الإستجابة.

جدول رقم 49 : نتائج القياس القبلي للقلق حسب استجابة والدي الحدث "حسين"

م	استجابة الوالدين على مقياس القلق	الدرجة	مستوى القلق
ع	درجة استجابة الأم	63.5	قلق شديد
ع	درجة استجابة الأب	51.5	قلق فوق المتوسط

من خلال الجدول أعلاه يتضح ارتفاع درجة القلق عند الأم (63.5 درجة) وهي مصنفة ضمن الأشخاص ذوي القلق الشديد و حتى الأب نلاحظ عنده ارتفاع في درجة القلق (51.5 درجة) وهو قلق فوق المتوسط .

الشكل رقم 08 : الجينوغرام الخاص بأسرة الحدث حسين

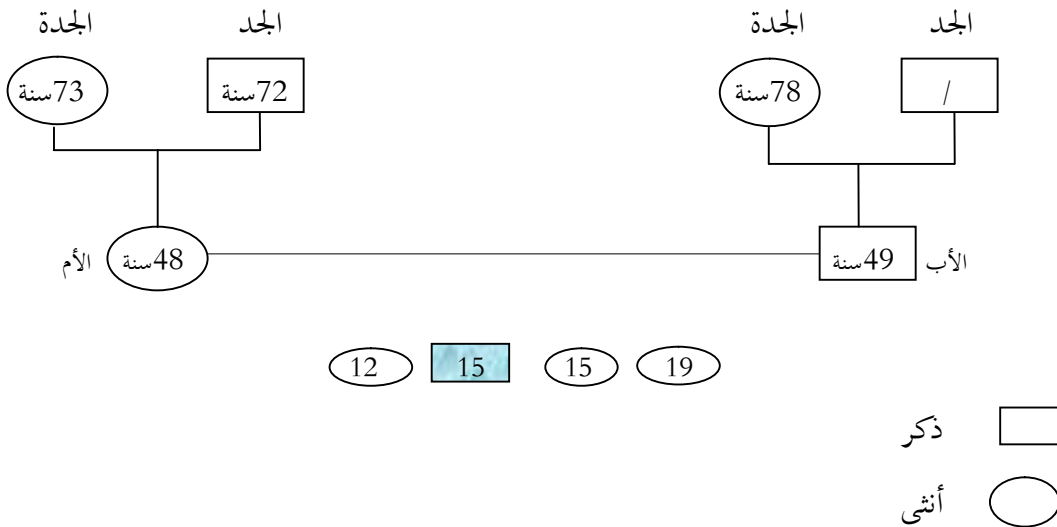

خط أفقي (زواج)	—
خط رأسي (أبناء)	
وفاة	/

من خلال المقابلات والإختبارات يتضح ما يلي:

يعيش الحدث ضمن أسرة مكونة من الوالدين والإخوة والجددة (كما هو موضح بالجدول رقم (46)) بما فيهم الحدث. ولم يسبق لكلا الوالدين الزواج بغير الآخر، جميع إخوة الحدث يدرسون والعلاقة يسودها نوع من الجمود كما كان واضح من خلال مقابلة الوالدين والحدث معهما ومع الأبناء.

والحدث "حسين" ترك الدراسة بالمرحلة الإبتدائية (مستوى 5 إبتدائي)، إجتماعي ولديه إتماء أسري، يميل أحيانا إلى الإنقياد وأحيانا أخرى إلى العدوان، كما أنه يشعر بالنقص.

وعن علاقة الوالد بزوجته يقول أنها علاقة جيدة وأنها مثالية لأبنائها. والد الحدث يتلقى دخلا يساوي 25000 كما هو موضح بالجدول رقم (46) ولا توجد ديون على الأسرة، والدخل الشهري يفي باحتياجات الأسرة بوجود الجدة دخلها مرتفع وهي مأكثة عند الإبن، وبذلك لا توجد هناك أية ضغوط إقتصادية.

أسلوب السيطرة المنتهج من الوالد خاصة بعد ترك الإبن للدراسة، دفع به إلى الجنوح وهذا ما صرح به الحدث أثناء مقابله وكذا استجابته على الإستبيان والشيء الذي تم ملاحظته على الحدث العدوانية الشديدة ضد والده (لو كان نقدر نقتلوه...). مع العدوانية الملاحظة في نبرة صوته، وكذا سلوكياته والتي اتضحت في استجابته على مقياس السلوك العدواني حيث كانت الدرجة الكلية مساوية ل (123) أنظر الجدول رقم (47) مع ظهور بعض أعراض الإنفعال والقلق كقضم الأظافر، تقطيب الحاجبين وإلتواء القدمين على بعضهما.

ويرى والد "حسين" أن أسلوب القسوة هو الأنجع لأنه يريد من ابنه أن يكون رجلا وهو يضحى من أجل أبنائه. والحدث "حسين" هو الذكر الوحيد بين إخوته (3 إناث) وبالتالي ممارسته للسلوكات العدوانية قد توحى برغبته في تزعم وأخذ مركز القوة كما يرى مينوشين وبالتالي التعدي على هرمية السلطة. فمن خلال ملاحظة الحدث "حسين" والمقابلة معه اتضح أنه يعاني من عدة اضطرابات منها العدوانية الزائدة والعناد كما سبق الحديث، وهي تعكس كذلك الماسة إلى الحب والحنان والتي هي من أهم الحاجات الإنفعالية التي يسعى الحدث إلى إشباعها فهو يرغب في أن يشعر بلأنه محبوب ومرغوب فيه، وأنه موضوع حب وإغراء للآخرين وهذا ما يفتقده "حسين"، هذا بالإضافة إلى أنه يعاني من مشكل مص الأصبع (رغم كبره 15 سنة) والذي يشير إلى تعويض عن العلاقة الحميمة للأم والتي يعيشها مع الأم من خلال عملية الرضاعة كما تشير إلى الرغبة في الإحساس بالأمن والحماية.

ومن خلال المقابلات كذلك اتضح أن الإهمال واللامبالاة من طرف الوالد خاصة بعد التسرب المدرسي للحدث مع الحرمان العاطفي وافتقاد الحب والحنان الناتج عن غياب دور الأم تكونت نظرة تشاؤمية عن المستقبل في قوله مثلا "أنا حاب نموت" وخروجه للشارع ومخالطة رفاق السوء والإحتكاك بهم والتأثر بهم والسهر معهم وعدم إدراكه لمشكلته والتبصر بها، خاصة مع وجود الجدة والحماية الزائدة التي توفرها له، فهذا التناقض في تنشئة "حسين" جعل منه حدثا جانحا غير مرغوب فيه في أسرته (حسب تصوره)، والحدث قد رفض رسم العائلة بقوله "مانرسمش" وهذا حسب كورمان يعتبر رفضا لا شعوريا للواقع المتمثل في العائلة والتي يحس فيها بعدم الأمان رغم تواجد إخوته وجدته التي تحاول إسعاده قدر المستطاع، وبعد أن وافق الحدث على الرسم بدأ في إنجازها وأثناء ذلك تمت ملاحظة الإستخدام المتكرر للممحاة كدلالة عن الإحساس بالنقص وعدم الرضا عن النفس مع الضغط على القلم وعدم الإهتمام بالرسم، همه الوحيد هو إنهاؤه مع كثرة الحركة ومحاولة الهروب من الوضع بالإنقطاع عن الرسم والحديث مع الباحثة.

وقد كان الرسم متمركز في المنطقة العليا من الورقة وهي منطقة الأحلام والمثاليات والخيال، وهذا يدل على أن الحدث في تخيلات وأحلام بعيدة عن الواقع، والجهة اليمنى هي التي استحوذ عليها رسم الحدث كدلالة على محاولة الهروب من الواقع ويظهر على الرسم زوايا حادة على مستوى الكتفين دلالة على العدوانية والقلق والإندفاعية. والحدث حدد ملامح الوجه في الرسم ما يدل على إعطاء قيمة للأفراد بما في ذلك الأنف الذي له دلالة جنسية، مع رسم أفراد الأسرة متباعدين دليل على التنشئة المضطربة من جهة وغياب الإتصال من جهة أخرى على مستوى المحتوى، فالحدث "حسين" بدأ الرسم بنفسه كدلالة على الرغبة في إيجاد قيمة لذاته مستقبلا مع رفض للوضع الراهن، وكملاحظة لآخر مارسم أخته التوأم (بعد الطلب منه تسمية أفراد الأسرة) كدلالة على إنقاص لقيمتها، كما أنه رفض رسم الأسرة الخيالية منعاً باتاً وهذا ما يدل على رغبته في رفض واقعه وتأكيد لرغبته التشاؤمية من خلال قوله "أنا حاب نموت".

مما سلف تتضح لنا مسببات استمرار مشكلة العدوان عند الحدث "حسين" وبالتالي تتضح الخطوط الأساسية للإنطلاق في التدخل المهني للباحثة .

## 7- عرض الحالة السابعة:

اسم الطفل: أكرم ، السن: 13 سنة ، مستوى الدراسة : يدرس الأولى أساسي

نوع الجنحة: سرقة ، عدد الإخوة : 03

الأم :	الأب :
الإسم : م.ر	الإسم : ر.ع.ع
السن: 47 سنة	السن: 48 سنة
المهنة: عاملة بمصنع منسوجات	المهنة: مدير مؤسسة
المستوى الدراسي: الثالثة ثانوي	المستوى الدراسي: شهادة جامعية (ليسانس)

جدول رقم 50: التكوين الأسري للحالة السابعة

م	الإسم	الجنس	السن	الصلة بالحالة	الحالة			الدخل (د)
					الصحية	الإجتماعية	التعليمية	
1	أكرم	ذكر	13	نفسه	جيدة	دون السن	1 أساسي	-
2	ر.ع.ع	ذكر	48	الأب	مريض قلب	متزوج	ليسانس	50000 مدير
3	م ر	أنثى	47	الأم	جيدة	متزوجة	3 ثانوي	35000 عاملة
4	ن ع	أنثى	19	أخت	جيدة	عزباء	3 ثانوي	-
5	خ ع	أنثى	15	أخت	جيدة	دون السن	3 أساسي	-
6	أ ع	أنثى	10	أخت	جيدة	دون السن	4 ابتدائي	-
7	د ن	أنثى	64	جدة	متوسطة	أرملة	أمي	-

جدول رقم 51: نتائج القياس القبلي للسلوك العدواني حسب استجابة الحدث "أكرم"

م	أبعاد المقياس	الدرجة	مستوى السلوك العدواني
1	- العدوان البدني	23	مرتفع
2	- العدوان اللفظي	18	
3	- الغضب	27	
4	- العداوة	29	
ع	الدرجة الكلية	101	



يتضح من الجدول السابق لنتائج القياس القبلي للسلوك العدواني ارتفاع درجة السلوك العدواني (101) الناتجة عن ارتفاع درجة أبعاد المقياس خاصة بعد الغضب والعداوة .

جدول رقم 52: نتائج القياس القبلي لأساليب المعاملة الوالدية حسب استجابة الحدث "أكرم"

م	أبعاد مقياس أساليب المعاملة الوالدية	درجة استجابة الأم	درجة استجابة الأب
1	- التسلط	46	37
2	- الحماية الزائدة	34	43
3	- التقبل	57	42

تشير نتائج القياس القبلي على مقياس أساليب المعاملة الوالدية إلى أن الحدث مورست عليه أساليب معاملة غير سوية ،الذي قد ساهم بسلوكياته العدوانية. ويتضح ذلك بوضوح بتفحص بنود الإستجابة وما ورد فيها .

جدول رقم 53 : نتائج القياس القبلي للقلق حسب استجابة والدي الحدث "أكرم"

م	استجابة الوالدين على مقياس القلق	الدرجة	مستوى القلق
ع	درجة استجابة الأب	44	قلق فوق المتوسط
ع	درجة استجابة الأم	53	قلق فوق المتوسط

من خلال الجدول أعلاه يتضح أن درجة القلق لدى الوالد غير مرتفعة بالدرجة الكبيرة مقارنة بدرجة الأم، وكلاهما يتراوح في مستوى القلق فوق المتوسط .

الشكل رقم 09 : الجينوغرام الخاص بأسرة الحدث أكرم

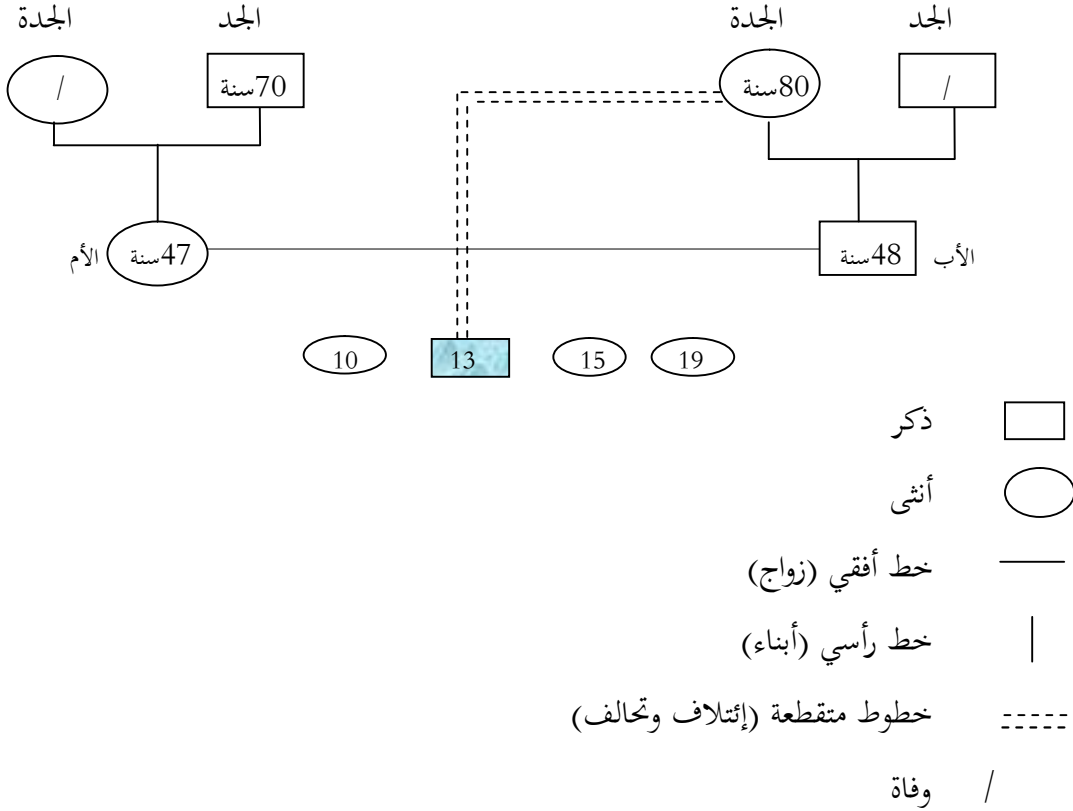

من خلال المقابلات والمقاييس المطبقة ، استخلص ما يلي:

الحدث يتسم بالعدوانية إتجاه الآخر (الأصدقاء، الوالدين) متمرد على السلطة، متقلب المزاج ومندفع، يقوم بسرقة الهواتف النقالة، مع تقليد سلوكيات خاطئة، غير قيادي ولديه اتران انفعالي بدرجة معتدلة، غير مدرك لعواقب أفعاله ويتمتع بحالة صحية جيدة .

الحدث "أكرم" هو الذكر الوحيد من بين 3 بنات. يعيش الحدث وإخوته مع والديهم وجدتهم. الوالد مدير مؤسسة عمومية، وهو مريض بالقلب ومتوافق مع مرضه، أما الوالدة عاملة بمصنع المنسوجات منذ 5 سنوات، والحدث "أكرم" وحسب ما ورد في المقابلة يشكل تحالف وائتلاف مع الجدة المدللة له، والذي يجبها كما ورد في المقابلة مع الحدث "أكرم" ووالدته. تظهر مكانة الجدة

في اختبار رسم العائلة حيث نجد أن الحدث بدأ الرسم بجذته التي أخذت حيز كبير في وسط الورقة، وهذا يدل على مكانتها كونها تهتم به وترعاه كاستثمار للموضوع .

اتضح من خلال المقابلة أسلوب الإهمال المتبع من طرف الوالدة كونها عاملة (8 ساعات يوميا) مع بعد المسافة بين المسكن ومكان العمل ب 63 كلم ذهابا وكذا إيابا مما دعم وعزز العلاقة بين الحدث وجذته، في حين إهمال الوالدة لدورها وحسب ما تقول هي (أنا نغلب بزاف... واش ندير... ناناه تقوم بيه... المهم نصرفوا مليح... الدنيا صعبة بزاف). هذا ما كان بارزا كذلك في استجابة "أكرم" على مقياس أساليب المعاملة الوالدية. من خلال المقابلة مع الوالدة يتضح جمود العلاقة الزوجية نتيجة المشاغل والمسؤوليات، وترى أن العمل بالنسبة للمرأة ضرورة لتحقيق الإستقلالية المالية . والحوارات بين الطرفين تفتح دائما من طرفها، وأوقات الحوار تكون غالبا بالفترة الليلية .

اختلاف المستوى التعليمي للزوجين، لا يكاد يكون له أثرا إيجابيا، فقد زاد في الفحوة الموجودة بين الزوجين، كما ورد على لسان الزوجة نتيجة الاختلاف في التفكير، وزوجها كما نرى أنه لا يتحمل مسؤولية تربية الأبناء، وحتى بعض المسؤوليات البيتية، ويضعها على كاهلها هي ووالدته .

الدخل الشهري للوالدين يتجاوز 80000 دج (كما هو موضح في الجدول رقم 50) وهي تفي باحتياجات الأسرة .

تربية الأبناء بالنسبة للوالدين يمثل حلبة صراع بين الطرفين فالوالد يتميز أحيانا بالتذبذب بالمعاملة بين القسوة والحماية الزائدة، والوالدة في اللامبالاة وتدخل العنصر الثالث (الثلاثي) وهو الجدة التي توفر له مبالغ مالية في حين تخفي الأمر عن والديه .

الوالد أثناء المقابلة يبدو هادئا، ومستمتع لما تقوله الباحثة عن الحالة "أكرم"، وصرح بعدم قدرته على الإهتمام بأبنائه بحكم انشغاله الدائم، ويلقي اللوم على الوالدة التي زاولت العمل منذ 5 سنوات. بدأت في إهمال واجباتها التربوية، خاصة بعد مكان العمل مع توقيت العمل "طيلة أيام الأسبوع".

ويصرح الوالد عن حبه لأبنائه وابنه، ولم يتوقع يوما أن يكون ابنه في هذا الموقف ويبيدي استعداده في البحث عن إصلاحه مع ملاحظة ارتفاع في درجة القلق لدى الوالد والتي قدرت بـ (44 درجة) وهو قلق فوق المتوسط، والأم تقدر درجة القلق لديها على مقياس سبيلبرجر بـ (53 درجة) وهي كذلك فوق المستوى الطبيعي وهذا مؤشر عن اضطرابات نفسية للوالدين.

وعن اختبار رسم العائلة فقد رسم الحدث "أكرم" عائلته من اليسار إلى اليمين وهذا دليل على تطلعه نحو المستقبل، ويبدو الرسم بخطوط متقطعة هذا ما يدل على نزوات عدوانية مع عدم استخدام الألوان دلالة على وجود فراغ عاطفي وميول ضد إجتماعية. ملاحظة أيدي أفراد أسرته مفتوحة والتي تشير إلى طلب الحب والحنان وهذا ما يؤكد ما تم استخلاصه من المقابلة لغياب الدور الأمومي لوالدة الحدث بعد تحصلها على عمل والذي يأخذ كل الوقت تقريبا لبعده المسافة ولساعات العمل الطويلة. الطفل من النمط الحسي، فالحدث ظاهر وسط أفراد أسرته مع جدته ويغلب عليه الطابع الحيوي والعفوي. مع الإشارة أن الحدث أثناء آدائه للرسم كان كثير الحركة مع عدم استخدام המחاة، ملاحظة اللامبالاة أثناء الرسم، وكانت خطوط الرسم مستقيمة كدلالة على طغيان التوجه العقلي لمختلف السلوكيات مع الضغط على القلم كدلالة على النزوات العدوانية، وهذا ما يؤكد صدق استجابة الحدث على مقياس السلوك العدواني بحصوله على علامة 107 وهي درجة مرتفعة، والتي تتضح مع رسم الحالة يحمل بيده مسدس وكأنه يحاول وضعه في سروال مع مجاورة كلب.

رسم الحدث أفراد الأسرة، دون أذنين دلالة على انعدام الإحساس بالأمن والإحساس بالخوف وفقدان الحماية والطمأنينة، مع وجود مناطق بيضاء على يسار الورقة وهذا يدل على عدم الرغبة لا شعوريا في الرجوع إلى الماضي.

والحدث لما طلب منه رسم العائلة الخيالية أعاد نفس الرسم الخاص بالعائلة الحقيقية، وهذا علامة على قبول مبدأ الواقع. مع رسم الوالدين في الرسمين بنفس الحركة وبنفس الحجم كدلالة للتثبيط العفوي ولتقزيمها في حياته بوجود الجدة كبديل عنهما، وقد يكون هذا تعبير عن قلق كامن اتجاه الصورة الوالدية المتدخلة في القطب النفسي للأنا الأعلى .

مما سلف تتضح لنا مسببات استمرار مشكلة العدوان عند الحدث "حسين" وبالتالي تتضح الخطوط الأساسية للإنطلاق في التدخل المهني للباحثة .

### 8- عرض الحالة الثامنة:

اسم الطفل: مصطفى ، السن: 14 سنة ، مستوى الدراسة : الخامسة ابتدائي (انقطع عن الدراسة) .

نوع الجنحة: الهروب من البيت والسرقه ، عدد الإخوة : 02

الأب :	الأم :
الإسم : ن.ر.م	الإسم : ت.ب.م
السن: 41 سنة	السن: 37 سنة
المهنة: مسير مالي بمؤسسة	المهنة: مدرسة
المستوى الدراسي: شهادة الدراسات الجامعية التطبيقية	المستوى الدراسي: شهادة جامعية (ليسانس)

جدول رقم 54: التكوين الأسري للحالة الثامنة

م	الإسم	الجنس	السن	الصلة بالحالة	الحالة			الدخل (د)
					الصحية	الإجتماعية	التعليمية	
1	مصطفى	ذكر	14	نفسه	جيدة	دون السن	5 ابتدائي	-
2	ن.ر.م	ذكر	41	الأب	جيدة	متزوج	جامعي	45000
3	ت.ب.م	أنثى	37	الأم	جيدة	متزوجة	جامعي	45000
4	ن.ر.م	أنثى	09	أخت	جيدة	دون السن	4 ابتدائي	-
5	خ.ر.م	أنثى	06	أخت	إعاقه حركية	دون السن	1 ابتدائي	-

جدول رقم 55: نتائج القياس القبلي للسلوك العدواني حسب استجابة

الحدث "مصطفى"

م	أبعاد المقياس	الدرجة	مستوى السلوك العدواني
1	- العدوان البدني	34	مرتفع
2	- العدوان اللفظي	24	
3	- الغضب	25	
4	- العداوة	29	
ع	الدرجة الكلية	112	

يتضح من الجدول أعلاه نتائج القياس القبلي للسلوك العدواني، ارتفاع درجة السلوك العدواني خاصة في بعد العدوان البدني والعداوة ومنه ارتفاع الدرجة الكلية، وهذا ما كان واضح ومجسد في اختبار رسم العائلة، وبالتالي يعد هذا خطأ رئيسياً للإنطلاق في التدخل المهني للباحثة مع التركيز على أسباب هذا السلوك ودوافعه التي اتضحت كذلك من خلال استجابة الوالدين على أسئلة الجينوغرام.

جدول رقم 56: نتائج القياس القبلي لأساليب المعاملة الوالدية حسب استجابة الحدث "مصطفى"

م	أبعاد مقياس أساليب المعاملة الوالدية	درجة استجابة الأم	درجة استجابة الأب
1	- التسلط	39	28
2	- الحماية الزائدة	27	42
3	- التقبل	38	35

نلاحظ من خلال استجابة الحدث "مصطفى" على مقياس أساليب المعاملة الوالدية، انخفاض في درجة التسلط وكذا التقبل عند الأب (28) (35) على التوالي، في حين انخفاض درجة الحماية الزائدة (27) عند الأم كدليل على أنماط غير سوية في التنشئة مع التذبذب في المعاملة.

جدول رقم 57 : نتائج القياس القبلي للقلق حسب استجابة والدي الحدث "مصطفى"

م	استجابة الوالدين على مقياس القلق	الدرجة	مستوى القلق
ع	درجة استجابة الأب	56	قلق فوق المتوسط
ع	درجة استجابة الأم	54.5	قلق فوق المتوسط

من خلال الجدول أعلاه يتضح أن درجة القلق لدى الوالدين (56) (54.5) عند الأب والأم على التوالي والتي تندرج ضمن مستوى القلق فوق المتوسط .

الشكل رقم 10 : يوضح الجينوغرام الخاص بأسرة الحدث مصطفى

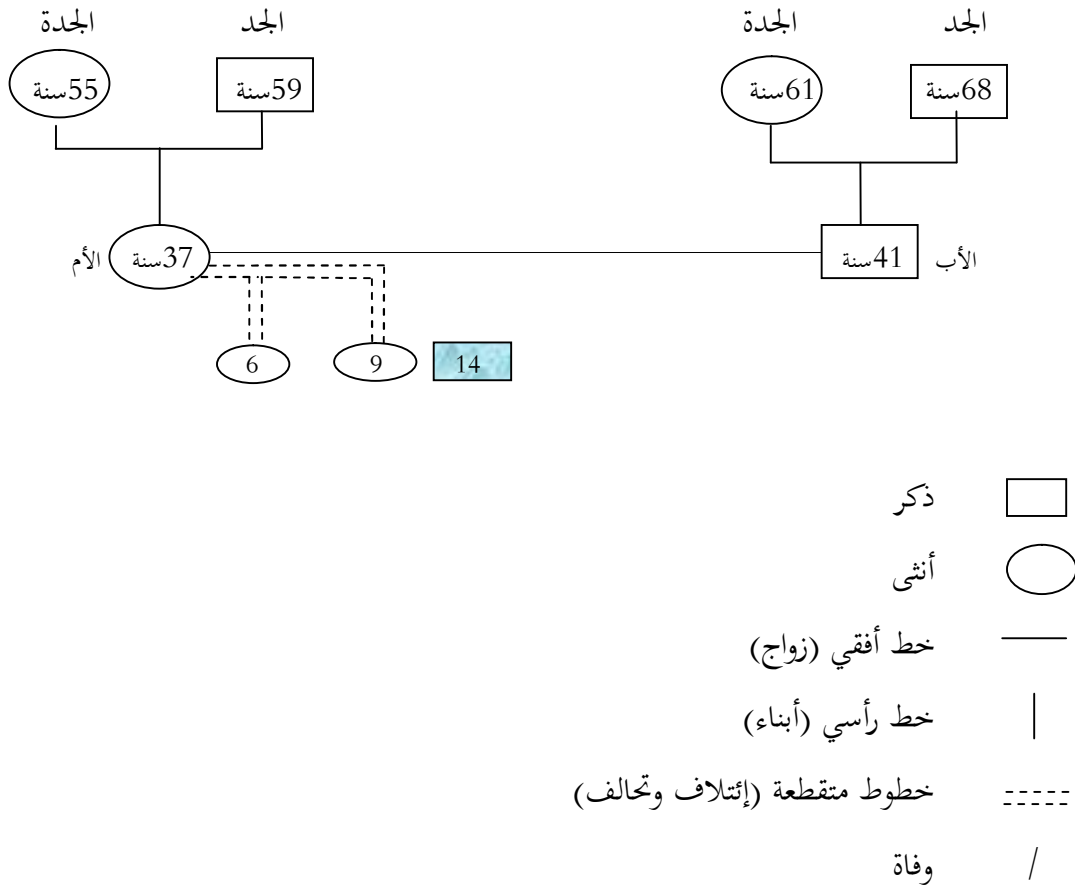

من خلال المقابلات والمقاييس المطبقة على الأسرة للوقوف على عوامل انحراف الحدث وسلوكياته العدوانية، اتضح ما يلي:

التواصل بين الزوجين وبالرغم من أنه يشكل الركيزة الأساسية لسلوكيات الأبناء، وأن الكلام والإستماع المساهمين في تكوين الذات وتحديد الإتجاهات والتصرفات يكاد يغيب في أسرة الحدث "مصطفى". وقد تمكنت الباحثة من خلال التدخل في المقابلة الأولى فقط أن نصل إلى



إقناع الأسرة (الوالدين) في المشاركة بالتدخلات العلاجية بالرغم من الحدود التي تظهر تباعد وتشابك علاقات أفراد الأسرة (تناقضات في الكلام بين الوالدين، عدم التناسق في الكلام، وحتى التغيير المفاجئ للموضوعات المطروحة ...). وقد يرجع اقتناع الوالدين بالمشاركة في التدخلات العلاجية إلى التقارب في المستوى التعليمي، فكلاهما حاصل على شهادة جامعية أهله للحصول على عمل في مجاله .

من خلال المقابلة مع الوالدة تدعم ما تم قوله في البداية بوجود حدود مشوهة أو جامدة نتيجة قلة الحوار والتواصل مع الولد رغم مستواه التعليمي إلا أنه لا يقوم بشيء في البيت حتى أدنى مسؤولياته ويكتفي فقط بالنقد. وترى الوالدة أنها تبذل مجهود كبير لإقناعه بأبسط الأمور، وهو منسحب في أداء دوره كأب، وهذا ما جعل "مصطفى" يهرب من البيت ويقوم بالسرقة كرد فعل للأسلوب الذي يمارسه الوالد من إهمال وتسلط في معاملة ابنه، ودائما يطالبها بالنتائج ويحاسبها عليها .

الحالة المادية للأسرة جيدة نظرا لعمل كلا الزوجين (أنظر الجدول رقم (54)) وتوفر كل ضروريات الحياة حسب الزوجين (المسكن، السيارة، الهواتف النقالة ...).

شخصية الحدث تتسم بالعدوانية تجاه الأهل، وهو متمرد على سلطة والديه وبالذات والده، يقوم بالسرقة رفقة مجموعة من أصدقائه مع الهروب من البيت عدة مرات ، كما أن الحدث نشط ينقاد بسرعة للآخرين وغير مدرك لعواقب أفعاله .

الحدث "مصطفى" يعتبر الذكر الوحيد من بين 3 أبناء ، وهو الإبن الأول في أسرته. منقطع عن الدراسة (5 ابتدائي)، استفاد في بداية طفولته لكل أشكال الرعاية والاهتمام والوالدين أفرطوا في تدليله. وتجلى ذلك في توفير كل متطلباته ورغباته خاصة الوالدة التي أفرطت في تدليله حسب ما قالتها، وبمجيء الأختين (09) و(06) سنوات ولكثرة مسؤوليات الزوجة كونها مدرسة وأم لثلاثة أطفال، بدأ الإهمال للحدث "مصطفى" وانسحاب الوالد من مسؤولية تربيته وتوجيهه

الأبناء، بدأ الحدث في الإنقياد والإتجاه نحو الشارع ورفاق السوء ومن ثم التسرب المدرسي (أعاد السنة الخامسة مرتين)، وانحرافه زاد بعد انقطاعه عن الدراسة بسلوكياته العدوانية و السرقة، وأحيانا بيع بعض أنواع المخدرات والحدث اكتسب شخصية تتسم بالتمركز حول الذات ، الأنانية، العدوانية، والإنقياد لآتفه الأسباب، رغم كل أنواع السلطة التي مارسها الوالد بعد انسحابه، فأسلوبه القاسي والعنيد من المعاملة مع رفضه للحوار والمناقشة كما يقول "مصطفى" ووالدته. واعتقاد الوالد بأن معاملته للحدث "مصطفى" بهذا الشكل سوف يساهم في إصلاحه وتأديبه وكنتيجة للجهل بأنماط التنشئة السوية كانت النتيجة عكسية تماما، حيث ظهرت في شكل انحراف (هروب من البيت والسرقة) .

من خلال الجدول رقم (55) نلاحظ ارتفاع درجة السلوك العدواني حسب استجابة الحدث "مصطفى" والتي بلغت (112) وهي مرتفعة ،وموازاة مع ذلك نلاحظ في استجابته على مقياس أساليب المعاملة الوالدية، انخفاض درجتي التقبل والتسلط (28-35) على التوالي، في معاملة الأب وحتى بالتنسبة لمعاملة الأم نلاحظ انخفاض الدرجة كدليل على سوء تنشئته الأسرية، وهذا ما كان بارزا في اختبار رسم العائلة .

فالحدث "مصطفى" رسم من اليمين إلى اليسار وهذا دليل على رغبته في الرجوع إلى الماضي أين كان يحس بأمن وطمأنينة أكثر، وهذا ما كان بارزا في المقابلة بين الوالدين حيث أكد "على" أنهما كان يسعيان لتوفير كل متطلباته ورغباته ولا يستخدمان أسلوب الرفض نهائيا" ومع تغير أسلوب المعاملة بمجيء الأختين الصغيرتين إلى الإهمال واللامبالاة، وهذا التذبذب في المعاملة ساهم في حبه ونكوصه إلى مراحل طفولته المبكرة. وكان الرسم بخطوط قوية وضغط على القلم مما يدل على نزوات عنيفة، ورسمه كان مرتكز في الجهة اليمنى من الورقة وهذا يدل على محاولة الهروب من الواقع صعب التحمل.

الحدث "مصطفى" رسم نفسه في الوسط وهذا يدل على حاجته إلى الحماية. ومن الناحية الشكلية هناك تفرقة بين الجنسين من حيث الشعر وكذا اللباس كدليل على النمو والنضج الجيد للحدث. مع رسم الأذرع مفتوحة دلالة على الحاجة إلى الأمن والحنان المفقودين، ونلاحظ كذلك غياب الأذنين لكل الأشخاص المرسومة كدلالة لانعدام الإحساس بالأمن والإحساس بالخوف وفقدان الحماية والطمأنينة. وعن محتوى الرسم فالحدث "مصطفى" لم يرقم برسم الوالد كدلالة لرفضه وعدم تقبله للعيش معهم ودلالة على غيابه العاطفي كذلك في حين رسم والدته وأختيه الصغيرتان ولم يستخدم الألوان وهذا ما يؤكد الفراغ العاطفي للحدث "مصطفى" خاصة في غياب دور الوالد للتوجيه والإرشاد باعتباره نموذج وقدوة للحدث. أما عن الأسرة الخيالية للحدث فقد احتل الرسم هذه المرة كامل الورقة، ونفس الشيء بدأ الرسم من اليمين إلى اليسار وهذا يدل على ميولات نكوصية، ومحاولة الهروب من واقع معاش صعب تحمله مع الضغط على القلم دائما كدلالة على تحرير نزوات عدوانية.

من ناحية الشكل نلاحظ حضور جميع أفراد العائلة بما في ذلك الأب الغائب في الرسم الأول مع اقترابه من الأم كدلالة للرغبة في وجود علاقة حميمة بينهما. عدم استخدام الألوان دائما تأكيد على الفراغ العاطفي والقلق، ورسم الأذرع متباعدة عن الجسد كدلالة على التنشئة المضطربة من جهة وغياب الإتصال من جهة أخرى ورسم الحالة نفسه بكتفين عريضين كمظهر من مظاهر العدوانية، وعن أسئلة الإختبار كانت كما يلي:

1- من هو الأكثر طيبة في هذه العائلة ؟ أختي الصغرى

2- من هو الأقل طيبة في هذه العائلة ؟ أبي

3- من هو الأكثر سعادة ؟ أختي الصغرى

4- من هو الأقل سعادة ؟ أنا

5- وأنت من تفضل في هذه العائلة ؟ والدتي

نلاحظ أن الحدث "مصطفى" لديه إحساس بالإضطهاد مع اتجاه إيجابي نحو والدته وأخته الصغرى وتصوره نحو والده سلبي لما مارسه عليه من قسوة وتسلط وهذا ما كان بارزا في المقابلة مع الحدث والإختبارات المطبقة.

هذا بإيجاز عن الحدث "مصطفى" ومن هذه النقاط التشخيصية بدأ التدخل المهني للباحثة كمقترح للتخفيف من السلوكات العدوانية للحدث مع التكفل بالوالدين بغية تعديل أساليب المعاملة الوالدية .

ثانيا. عرض نتائج الدراسة :

### 1- عرض نتائج الفرضية الأولى:

تنص الفرضية على ما يلي :

"توجد فروق ذات دلالة إحصائية بين القياس القبلي والقياس البعدي للسلوك العدواني تعزى للبرنامج العلاجي الأسري البنائي لعينة من الأحداث الجانحين " .

للتحقق من صحة الفرض قامت الباحثة بحساب دلالة الفروق بين متوسطات المجموعة التجريبية (الأحداث الجانحين) في القياسين القبلي والبعدي باستخدام الأسلوب الإحصائي اللابرامتري، والمتمثل في اختبار ويلكوكسون Wilcoxon لمعالجة البيانات الخام المتعلقة بها (أنظر الملحق رقم ( 6 ) عن طريق البرنامج الإحصائي SPSS نسخة الإصدار 20، وجاءت النتائج كما هي مبينة في الجدول أدناه :

جدول رقم 58: دلالات الفروق بين متوسطات رتب المجموعة التجريبية (الأحداث الجانحين) في أبعاد السلوك العدواني بين القياسين القبلي والبعدي باستخدام اختبار ويلكوكسون Wilcoxon للرتب

مستوى الدلالة	قيمة Z	متوسط الرتب (-)T2	متوسط الرتب (+)T1	قيمة T2 (-)	قيمة T1 (+)	مجموع الأزواج	المعالجة المتغير	
							العدوان البدني	العدوان اللفظي
دالة عند 0.05	-2.103	4.71	3	33	3	8	العدوان البدني	السلوك العدواني
دالة عند 0.05	-2.20	4.79	2.5	33.5	2.5	8	العدوان اللفظي	
غير دالة	-1.26	5.40	3	27	9	8	الغضب	
دالة عند 0.05	-2.03	4.33	2	26	2	7	العداوة	
دالة عند 0.01	-2.38	5	1	35	1	8	الدرجة الكلية	

يوضح الجدول رقم (58) عدد الزواج N ومجموع رتب الفروق الموجبة، ومجموع رتب

الفروق السالبة وقيم Z للفروق داخل المجموعة التجريبية في القياسين القبلي والبعدي على مقياس

السلوك العدواني وأبعاده الأربعة، وبمقارنة Z المحسوبة مع Z الجدولة في :

بعد العدوان البدني : عند N تساوي 8 كانت قيمة Z (معامل WILCOXON)

تساوي (-2.103) وهي دالة عند مستوى 0.05، وبالتالي توجد فروق بين القياسين القبلي

والبعدي في استجابة الأحداث الجانحين في بعد العدوان البدني .

بعد العدوان اللفظي : عند N تساوي 8 كانت قيمة Z (معامل WILCOXON)

تساوي (-2.20) وهي دالة عند مستوى 0.05، وبالتالي توجد فروق بين القياسين القبلي

والبعدي في استجابة الأحداث الجانحين في بعد العدوان اللفظي.

**بعد الغضب :** عند N تساوي 8 كانت قيمة Z (معامل WILCOXON) تساوي (1.26-) وهي غير دالة عند مستوى 0.05، وبالتالي لا توجد فروق بين القياسين القبلي والبعدي في استجابة الأحداث الجانحين في بعد الغضب .

**بعد العداوة :** عند N تساوي 7 (عدد الأزواج) كانت قيمة Z (معامل WILCOXON) تساوي (2.03-) وهي دالة عند مستوى 0.05، وبالتالي توجد فروق بين القياسين القبلي والبعدي في استجابة الأحداث الجانحين في بعد العداوة .

في مقياس السلوك العدواني ككل عند N تساوي 8 كانت قيمة Z (معامل WILCOXON) تساوي (2.38-) وهي دالة عند مستوى 0.01، وبالتالي توجد فروق بين القياسين القبلي والبعدي في استجابة الأحداث الجانحين في مقياس السلوك العدواني ولصالح القياس البعدي .

أما حجم التأثير ، وبعد التحقق من صحة الفرضية الأولى من فرضيات الدراسة ،قامت الباحثة بحساب قوة العلاقة بين المتغير المستقل (البرنامج العلاجي) والمتغير التابع السلوك العدواني بأبعاده ( العدوان اللفظي ،العدوان البدني ،الغضب ،العداوة). باستخدام مربع معامل إيتا بالإعتماد على نتائج "T" داخل المجموعات والنتائج موضحة في الجدول التالي :

جدول رقم 59: حجم تأثير البرنامج العلاجي على السلوك العدواني في استجابة الأحداث الجانحين باستخدام مربع إيتا .

تأثير إيتا	قيمة إيتا	مستوى الدلالة	قيمة T	الانحراف المعياري	المتوسط الحسابي	العينة N	القياس	
قوي جدا	85.42	دالة	5.08	4.27	31.37	8	قبلي	العدوان البدني
				2.61	22.37	8	بعدي	
متوسط	18.44	دالة	1.81	3.54	23.37	8	قبلي	العدوان اللفظي
				3.60	20.12	8	بعدي	
/	/	غير دالة	0.94	4.68	24.25	8	قبلي	الغضب
				5.38	21.87	8	بعدي	
متوسط	20.81	دالة	1.36	7.65	25.62	8	قبلي	العداوة
				7.008	20.62	8	بعدي	
كبير	58.02	دالة	3.12	10.77	105.12	8	قبلي	الدرجة الكلية للسلوك العدواني
				13.42	86.12	8	بعدي	

يوضح الجدول رقم (59) حجم تأثير المتغير المستقل في المتغير التابع، بالإعتماد على المقارنة داخل المجموعة التجريبية (الأحداث الجانحين)، والمتمثل في السلوك العواني وأبعاده الأربعة باستخدام مربع إيتا حيث أظهرت النتائج الموضحة في الجدول أن قيمة مربع معامل إيتا في :

بعد العدوان البدني: تساوي 85.42 ،وهي نسبة مئوية كبيرة تدل على الارتباط القوي جدا بين العلاج الأسري البنائي و السلوك العدواني البدني.

بعد العدوان اللفظي: تساوي 18.44 ،وهي نسبة مئوية مقبولة. تدل على العلاقة الإيجابية بين العلاج الاسري البنائي و السلوك العدواني اللفظي .

بعد العداوة :تساوي 20.81 ،وهي نسبة مئوية مقبولة . تدل على العلاقة الايجابية بين العلاج الأسري البنائي والعداوة.

اختبار السلوك العدواني : ككل تساوي 58.02 ،وهي قيمة تدل على التأثير الكبير الذي أحدثه العلاج الأسري البنائي في السلوك العدواني لدى المجموعة التجريبية (الأحداث الجانحين) .

## 2- عرض نتائج الفرضية الثانية:

تنص الفرضية على ما يلي :

"توجد فروق ذات دلالة إحصائية بين القياس القبلي والقياس البعدي في استجابة الأحداث الجانحين على مقياس أساليب المعاملة الوالدية تعزى للبرنامج العلاجي الأسري البنائي المصمم " .

للتحقق من صحة الفرض قامت الباحثة بحساب دلالة الفروق بين متوسطات المجموعة التجريبية (الأحداث الجانحين) في القياس القبلي والبعدي باستخدام الأسلوب الإحصائي اللابرامتري، والمتمثل في اختبار ويلكوكسون Wilcoxon لمعالجة البيانات الخام المتعلقة بما (أنظر الملحق رقم (8) عن طريق البرنامج الإحصائي SPSS نسخة الإصدار 20، وجاءت النتائج كما هي مبينة في الجدول أدناه :



جدول رقم 60: الفروق بين متوسطات رتب المجموعة التجريبية (الأحداث الجانحين) في أبعاد مقياس أساليب المعاملة الوالدية بين القياسين القبلي والبعدي باستخدام اختبار ويلكوكسن للرتب

مستوى الدلالة	قيمة Z	متوسط الرتب (-)T2	متوسط الرتب (+)T1	قيمة T2 (-)	قيمة T1 (+)	مجموع الأزواج N	الأبعاد	المعالجة / المتغير
دالة عند 0.05	1.96-	2	5.33	4	32	8	التسلط	معاملة الأب
غير دالة	1.69-	2	4.8	4	24	7	الحماية الزائدة	
غير دالة	1.86-	1.5	5	3	25	7	التقبل	
دالة عند 0.05	2.11-	1.5	4.42	1.5	26.5	7	التسلط	معاملة الأم
دالة عند 0.05	2.20-	1	4.5	1	27	7	الحماية الزائدة	
دالة عند 0.05	2.10-	1.5	5.5	3	33	8	التقبل	

يوضح الجدول رقم (60) عدد الزواج N ومجموع رتب الفروق الموجبة، ومجموع رتب الفروق السالبة وقيم Z للفروق داخل المجموعة التجريبية (الأحداث الجانحين) في القياسين القبلي والبعدي على مقياس أساليب المعاملة الوالدية بأبعاده الأربعة، وحسب كل من معاملة الأم ومعاملة الأب وبمقارنة Z المحسوبة مع Z النظرية في :  
بالنسبة لمعاملة الأب كانت كما يلي:

بعد التسلط: عند N تساوي 8 كانت قيمة Z تساوي (-1.96) وهي دالة عند مستوى 0.05، وبالتالي توجد فروق بين القياسين القبلي والبعدي في استجابة الأحداث الجانحين في بعد التسلط لصالح القياس البعدي .

بعد الحماية الزائدة: عند  $N$  تساوي 7 كانت قيمة  $Z$  تساوي (-1.69) وهي غير دالة وبالتالي لا توجد فروق بين القياسين القبلي والبعدي في استجابة الأحداث الجانحين في بعد الحماية الزائدة .

بعد التقبل : عند  $N$  تساوي 7 كانت قيمة  $Z$  تساوي (-1.86) وهي غير دالة ، وبالتالي لا توجد فروق بين القياسين القبلي والبعدي في استجابة الأحداث الجانحين في بعد التقبل .

بالنسبة لمعاملة الأم كانت كما يلي:

بعد التسلط : عند  $N$  تساوي 7 كانت قيمة  $Z$  تساوي (-2.11) وهي دالة عند مستوى 0.05، وبالتالي توجد فروق بين القياسين القبلي والبعدي في استجابة الأحداث الجانحين في بعد التسلط لصالح القياس البعدي .

بعد الحماية الزائدة: عند  $N$  تساوي 7 كانت قيمة  $Z$  تساوي (-2.20) وهي دالة عند مستوى 0.05، وبالتالي توجد فروق بين القياسين القبلي والبعدي في استجابة الأحداث الجانحين في بعد الحماية الزائدة لصالح القياس البعدي .

بعد التقبل : عند  $N$  تساوي 8 كانت قيمة  $Z$  تساوي (-2.10) وهي دالة عند مستوى 0.05 ، وبالتالي توجد فروق بين القياسين القبلي والبعدي في استجابة الأحداث الجانحين في بعد التقبل لصالح القياس البعدي .

أما حجم التأثير ، وبعد التحقق من صحة الفرضية الثانية من فرضيات الدراسة ، قامت الباحثة بحساب قوة العلاقة بين المتغير المستقل (البرنامج العلاجي) والمتغير التابع (أساليب المعاملة الوالدية). باستخدام مربع معامل إيتا بالإعتماد على نتائج "T" داخل المجموعات والنتائج موضحة في الجدول التالي :

جدول رقم 61: حجم تأثير البرنامج العلاجي على أساليب المعاملة الوالدية باستخدام مربع إيتا .

تأثير إيتا	قيمة إيتا	مستوى الدلالة	قيمة T	الانحراف المعياري	المتوسط الحسابي	العينة N	القياس		
قوي	58.15	دالة	3.12-	3.01	29.25	8	قبلي	تسلط	معاملة الأب
				13.13	44.12	8	بعدي		
/	/	غير دالة	2.28-	2.35	41.12	8	قبلي	حماية	
				10.25	49.92	8	بعدي	زائدة	
/	/	غير دالة	2.55-	5.06	43.75	8	قبلي	تقبل	
				10.16	54	8	بعدي		
قوي	57.05	دالة	3.05-	4.77	38.25	8	قبلي	تسلط	
				13.29	53.50	8	بعدي		
قوي جدا	77.13	دالة	4.86-	5.65	30	8	قبلي	حماية	
				8.55	47.62	8	بعدي	زائدة	
قوي	50.24	دالة	2.66-	11.59	50.75	8	قبلي	تقبل	
				4.98	62.62	8	بعدي		

يوضح الجدول رقم (61) حجم تأثير المتغير المستقل في المتغير التابع، بالإعتماد على المقارنة داخل المجموعة التجريبية (الأحداث الجانحين) ، والمتمثل في أساليب المعاملة الوالدية (الأم، الأب) بأبعاده الثلاثة باستخدام مربع معامل إيتا، حيث أظهرت النتائج الموضحة في الجدول أن قيمة مربع معامل إيتا في :

أساليب معاملة الأب :

بعد التسلط: تساوي 58.15 ،وهي قيمة تدل على التأثير الكبير الذي أحدثه العلاج

الأسري البنائي على أسلوب التسلط الممارس من طرف الأب لدى عينة الأحداث الجانحين .

أساليب معاملة الأم:

**بعد التسلط: تساوي 57.05** ، وهي نسبة مئوية كبيرة تدل على الارتباط القوي بين العلاج الأسري البنائي وأسلوب التسلط الممارس من طرف الأم لدى عينة الأحداث الجانحين.

**بعد الحماية الزائدة: تساوي 77.13** ، وهي نسبة مئوية كبيرة. تدل على الارتباط القوي جدا بين العلاج الاسري البنائي وأسلوب الحماية الزائدة الممارس من طرف الأم في عينة الأحداث الجانحين.

**بعد التقبل: يساوي 50.24** ، وهي نسبة مئوية كبيرة تدل على الارتباط القوي بين العلاج الأسري البنائي والتقبل.

### 3- عرض نتائج الفرضية الثالثة:

تنص الفرضية على ما يلي :

"توجد فروق ذات دلالة إحصائية بين القياس القبلي والقياس البعدي للقلق تعزى للبرنامج العلاجي الأسري البنائي المصمم حسب استجابة والدي الأحداث الجانحين".

للتحقق من صحة الفرض قامت الباحثة بحساب دلالة الفروق بين متوسطات المجموعة التجريبية (الوالدين) في القياس القبلي والبعدي باستخدام الأسلوب الإحصائي اللابرامتري، والمتمثل في اختبار ويلكوكسن Wilcoxon عن طريق البرنامج الإحصائي SPSS نسخة الإصدار 20 لمعالجة البيانات الخام المتعلقة بها (أنظر الملحق رقم 9) ، وجاءت النتائج كما هي مبينة في الجدول أدناه :

جدول رقم 62 : الفرق بين متوسطات رتب المجموعة التجريبية (الوالدين) في درجة القلق بين

القياسين القبلي والبعدي باستخدام اختبار ويلكوكسون Wilcoxon

المتغير	المعالجة	عدد الأزواج N	قيمة T1 (+)	قيمة T2 (-)	متوسط الرتب T1 (+)	متوسط الرتب T2 (-)	قيمة Z	مستوى الدلالة
درجة القلق عند الأب	7	3	25	1.5	5	-1.85	دالة عند 0.05	
درجة القلق عند الأب	8	6	30	2	6	-1.68	غير دالة	

يتضح من الجدول أعلاه عدد الأزواج N تساوي 7، ومجموع رتب الفروق الموجبة تساوي 3، ومجموع رتب الفروق السالبة تساوي 25، وقيمة Z مساوية لـ (-1.85) وهي دالة عند 0.05 وهذا يدل على وجود فروق دالة إحصائية في مستوى القلق عند آباء الأحداث الجانحين في القياسين القبلي والبعدي .

- متوسط درجة القلق عند الآباء قبل تطبيق البرنامج تساوي 52.75

- متوسط درجة القلق عند الآباء بعد تطبيق البرنامج تساوي 43.06

و يتضح كذلك من الجدول أعلاه أن عدد الأزواج N يساوي 8، ومجموع رتب الفروق الموجبة يساوي 6، ومجموع رتب الفروق السالبة يساوي 30، وقيمة Z مساوية لـ (-1.68) وهي غير دالة عند 0.05 ويتضح مما سبق عدم وجود فروق دالة إحصائية في مستوى القلق عند

أمهات الأحداث الجانحين في القياسين القبلي والبعدي بعد تلقي العلاج الأسري البنائي، حيث كان :

- متوسط درجة القلق عند أمهات الأحداث قبل تطبيق البرنامج تساوي **53.3**
  - متوسط درجة القلق عند أمهات الأحداث بعد تطبيق البرنامج تساوي **46.18**
- وللتأكد من تأثير المتغير المستقل (البرنامج العلاجي) في المتغير التابع (القلق لدى والدي الحدث الجانح)، قامت الباحثة بحساب مربع معامل إيتا بالإعتماد على نتائج "T" داخل المجموعات والنتائج موضحة في الجدول التالي

جدول رقم 63 : تأثير البرنامج العلاجي في القلق لدى والدي الحدث الجانح في المجموعة التجريبية (والدي الأحداث الجانحين) باستخدام مربع معامل إيتا .

القياس	العينة N	المتوسط الحسابي	الانحراف المعياري	قيمة T	مستوى الدلالة	قيمة إيتا	تأثير إيتا
القلق عند الأب	قبلي	52.75	6.89	3.12	دالة	58.15	قوي
	بعدي	43.06	5.42				
القلق عند الأم	قبلي	53.31	6.08	0.39	غ د	/	/
	بعدي	50.68	17.86				

يتضح من الجدول رقم ( 63 ) ما يلي

القلق عند الأب : نجد حجم العينة N تساوي 8، والمتوسط الحسابي و الانحراف المعياري وكذلك قيمة T ل ق بين القياسين للقلق عند آباء الأحداث الجانحين في المجموعة التجريبية، وأيضا قيمة مربع إيتا تساوي **58.15** ، وهي نسبة مئوية كبيرة تدل على تأثير قوي

للبرنامج العلاجي الأسري البنائي في التخفيض من القلق لدى آباء الأحداث الجانحين للمجموعة التجريبية .

#### 4- عرض نتائج الفرضية الرابعة :

تنص الفرضية على ما يلي :

" لا توجد فروق ذات دلالة إحصائية بين متوسطات استجابة الأحداث الجانحين في السلوك العدواني بين القياس البعدي والقياس التبعي (بعد مرور شهرين) " .

للتحقق من صحة الفرض قامت الباحثة بحساب دلالة الفروق بين متوسطات المجموعة التجريبية (الأحداث الجانحين) في القياس البعدي والتبعي باستخدام الأسلوب الإحصائي اللابرامتري، والمتمثل في اختبار ويلكوكسن Wilcoxon لمعالجة البيانات الخام المتعلقة بما (أنظر الملحق رقم (7) عن طريق البرنامج الإحصائي SPSS نسخة الإصدار 20، وجاءت النتائج كما هي مبينة في الجدول أدناه :

جدول رقم 64: دلالات الفروق بين متوسطات رتب المجموعة التجريبية (الأحداث الجانحين) في أبعاد السلوك العدواني بين القياسين البعدي و التبعي باستخدام اختبار ويلكوكسن Wilcoxon

المتغير	المعالجة	مجموع الأزواج	قيمة T1 (+)	قيمة T2 (-)	متوسط الرتب (+)T1	متوسط الرتب (-)T2	قيمة Z	مستوى الدلالة
السلوك العدواني	العدوان البدني	7	16	12	4	4	-0.339	غير دالة
	العدوان اللفظي	8	18.5	17.5	4.63	4.38	-0.71	غير دالة
	الغضب	8	9.5	18.5	3.17	4.63	-0.768	غير دالة
	العداوة	8	16	20	3.20	6.67	-0.28	غير دالة
	الدرجة الكلية	8	17.5	18.5	4.38	4.63	-0.071	غير دالة

يوضح الجدول رقم (64) عدد الأزواج  $N$  ومجموع رتب الفروق السالبة و رتب الفروق الموجبة وقيم  $Z$  للفروق داخل المجموعة التجريبية (الأحداث الجانحين) في القياسين البعدي والتتبعي على مقياس السلوك العدواني بأبعاده الأربعة، وبمقارنة  $Z$  المحسوبة مع  $Z$  النظرية في :

**بعد العدوان البدني:** عند  $N$  تساوي 7 كانت قيمة  $Z$  تساوي (-0.339) وهي غير دالة عند مستوى 0.05، وبالتالي لا توجد فروق دالة إحصائية بين القياسين البعدي والتتبعي في استجابة الأحداث الجانحين في بعد العدوان البدني .

**بعد العدوان اللفظي:** عند  $N$  تساوي 8 كانت قيمة  $Z$  تساوي (-0.71) وهي غير دالة عند مستوى 0.05، وبالتالي لا توجد فروق دالة إحصائية بين القياسين البعدي والتتبعي في استجابة الأحداث الجانحين في بعد العدوان اللفظي.

**بعد الغضب:** عند  $N$  تساوي 8 كانت قيمة  $Z$  تساوي (-0.768) وهي غير دالة عند مستوى 0.05، وبالتالي لا توجد فروق دالة إحصائية بين القياسين البعدي والتتبعي في استجابة الأحداث الجانحين في بعد الغضب .

**بعد العداوة:** عند  $N$  تساوي 8 (عدد الأزواج) كانت قيمة  $Z$  تساوي (-0.28) وهي غير دالة عند مستوى 0.05، وبالتالي لا توجد فروق دالة إحصائية بين القياسين البعدي والتتبعي في استجابة الأحداث الجانحين في بعد العداوة .

**في مقياس السلوك العدواني ككل:** كانت قيمة  $Z$  تساوي (-0.071) وهي غير دالة عند مستوى 0.01، وبالتالي لا توجد فروق دالة إحصائية بين القياسين البعدي والتتبعي في استجابة الأحداث الجانحين في مقياس السلوك العدواني، وبالتالي استمرار التحسن (انخفاض العدوان) لدى مجموعة عينة الدراسة التي تلقت العلاج الأسري البنائي في درجة السلوك العدواني بعد مرور شهرين من انتهاء تقديم البرنامج العلاجي والتقييم البعدي .



## 5\_ عرض نتائج الفرضية الخامسة:

تنص الفرضية على ما يلي :

"لا توجد فروق ذات دلالة إحصائية بين متوسطات إستجابة الأحداث الجانحين في مقياس أساليب المعاملة الوالدية بين القياس البعدي والقياس التبعي (بعد مرور شهرين)".

للتحقق من صحة الفرض قامت الباحثة بحساب دلالة الفروق بين متوسطات إستجابة الأحداث الجانحين في القياسين البعدي والتبعي باستخدام الأسلوب الإحصائي اللابرامتري، والمتمثل في إختبار Wilcoxon لمعالجة البيانات الخام المتعلقة بها (أنظر الملحق رقم 8) عن طريق البرنامج الإحصائي SPSS نسخة الإصدار 20، والنتائج كما هي مبينة في الجدول أدناه .

جدول رقم 65 : دلالة الفروق بين متوسطات استجابة الأحداث الجانحين في مقياس أساليب المعاملة الوالدية بين القياسين البعدي والتبعي باستخدام إختبار Wilcoxon .

مستوى الدلالة	قيمة Z	متوسط الرتب T2-	متوسط الرتب T1+	قيمة T2-	قيمة T1+	مجموع الأزواج	المعالجة المتغير		
							التسلط	معاملة الأب	أساليب المعاملة الوالدية
غير دال	-2.04	4.33	2	26	2	7	التسلط	معاملة الأب	أساليب المعاملة الوالدية
غير دال	-0.91	4.08	5.75	24.5	11.5	8	الحماية الزائدة		
غير دال	-0.28	5	4	20	16	8	التقبل	معاملة الأم	أساليب المعاملة الوالدية
غير دال	-0.70	6.5	3.83	13	23	8	التسلط		
غير دال	-0.59	3.5	5.25	17.5	10.5	7	الحماية الزائدة		
غير دال	-1.15	4	2.5	16	5	6	التقبل		

يتضح من الجدول أعلاه عدد الأزواج  $N$  ورتب الفروق السالبة ورتب الفروق الموجبة، وقيمة  $Z$  للفروق داخل المجموعة التجريبية (الأحداث الجانحين) في القياسين البعدي والتتبعي على مقياس أساليب المعاملة الوالدية بأبعاده الثلاثة. ومقارنة  $Z$  المحسوبة مع  $Z$  النظرية .

في معاملة الأب :

- بعد التسلط عند  $N$  تساوي 7 كانت قيمة  $Z$  تساوي (-2.04) وهي غير دالة عند مستوى 0.05 وبالتالي لا توجد فروق دالة إحصائية بين القياس البعدي والقياس التتبعي في استجابة الأحداث الجانحين .

- بعد الحماية الزائدة عند  $N$  تساوي 8 كانت قيمة  $Z$  تساوي (-0.91) وهي غير دالة عند مستوى 0.05 وبالتالي لا توجد فروق دالة إحصائية بين القياس البعدي والقياس التتبعي في استجابة الأحداث الجانحين .

- بعد التقبل عند  $N$  تساوي 8 كانت قيمة  $Z$  تساوي (-0.28) وهي غير دالة عند مستوى 0.05 وبالتالي لا توجد فروق دالة إحصائية بين القياس البعدي والقياس التتبعي في استجابة الأحداث الجانحين .

في معاملة الأم :

- بعد التسلط عند  $N$  تساوي 8 كانت قيمة  $Z$  تساوي (-0.70) وهي غير دالة عند مستوى 0.05 وبالتالي لا توجد فروق دالة إحصائية بين القياس البعدي والقياس التتبعي في استجابة الأحداث الجانحين .

- بعد الحماية الزائدة عند  $N$  تساوي 7 كانت قيمة  $Z$  تساوي (-0.59) وهي غير دالة عند مستوى 0.05 وبالتالي لا توجد فروق دالة إحصائية بين القياس البعدي والقياس التتبعي في استجابة الأحداث الجانحين .

- بعد التقبل عند N تساوي 6 كانت قيمة Z تساوي (-1.15) وهي غير دالة عند مستوى 0.05 وبالتالي لا توجد فروق دالة إحصائية بين القياس البعدي والقياس التتبعي في استجابة الأحداث الجانحين بهذا البعد .

ومنه نستخلص أنه لا توجد فروق دالة إحصائية بين القياس البعدي والتتبعي في أساليب المعاملة الوالدية حسب استجابة الأحداث الجانحين في المجموعة التجريبية .

### 6- عرض نتائج الفرضية السادسة:

تنص الفرضية على ما يلي :

"لا توجد فروق ذات دلالة إحصائية بين متوسطات إستجابة والدي الأحداث الجانحين في مستوى القلق بين القياس البعدي والقياس التتبعي (بعد مرور شهرين)" .  
 للتحقق من صحة الفرض قامت الباحثة بحساب دلالة الفروق بين متوسطات إستجابة والدي الأحداث الجانحين في القياسين البعدي والتتبعي باستخدام الأسلوب الإحصائي اللابرامتري، والممثل في إختبار Wilcoxon لمعالجة البيانات الخام المتعلقة بها (أنظر الملحق رقم 10) عن طريق البرنامج الإحصائي SPSS نسخة الإصدار 20، والنتائج كما هي مبينة في الجدول أدناه .

جدول رقم 66 : دلالة الفروق بين متوسطات استجابة الأحداث الجانحين في مستوى القلق بين

القياسين البعدي والتتبعي باستخدام إختبار Wilcoxon .

مستوى الدلالة	قيمة Z	متوسط الرتب T2-	متوسط الرتب T1+	قيمة T2-	قيمة T1+	مجموع الأزواج	المعالجة المتغير
غير دال	-1.69	3	5	6	30	8	درجة القلق عند الأب
غير دال	-1.36	4.25	2	17	4	6	درجة القلق عند الأم

يتضح من الجدول أعلاه عدد الأزواج  $N$  ورتب الفروق السالبة ورتب الفروق الموجبة في قيمة  $Z$  للفروق داخل المجموعة التجريبية (والذي الأحداث الجانحين) في القياسين البعدي والتبعي على مقياس القلق، وبمقارنة  $Z$  المحسوبة مع  $Z$  النظرية في معاملة الأب :

- عند  $N$  تساوي 8 كانت قيمة  $Z$  تساوي (-1.69) وهي غير دالة عند مستوى 0.05 وبالتالي لا توجد فروق دالة إحصائية بين القياس البعدي والقياس التبعي في استجابة والدي الأحداث الجانحين في مستوى القلق .

في معاملة الأم :

- عند  $N$  تساوي 6 كانت قيمة  $Z$  تساوي (-1.36) وهي غير دالة عند مستوى 0.05 وبالتالي لا توجد فروق دالة إحصائية بين القياس البعدي والقياس التبعي في استجابة والدي الأحداث الجانحين . ومنه استمرار الأثر الإيجابي للبرنامج المصمم للتخفيض من مستوى القلق .

ثالثا. مناقشة نتائج الدراسة:

### 1. مناقشة نتائج الفرضية الأولى:

تنص الفرضية على ما يلي:

"توجد فروق ذات دلالة إحصائية بين القياس القبلي والقياس البعدي للسلوك العدوانية تعزى للبرنامج العلاجي الأسري البنائي لعينة من الأحداث الجانحين" .

لقد أوضحت نتائج اختبار هذه الفرضية والموضحة في الجدول رقم (58) أن قيمة Wilcoxon لفروق داخل المجموعات تساوي (-2.83) وهي دالة إحصائية عند مستوى

0.01. وهي قيمة تثبت الدلالة الإحصائية للفروق داخل المجموعة العلاجية بين القياسين القبلي والبعدي، في ثلاث أبعاد (العدوان البدني، العدوان اللفظي، العداوة) لصالح القياس البعدي.

وهذا يؤكد فاعلية البرنامج العلاجي الأسري البنائي المتبنى في هذه الدراسة للتخفيض من السلوك العدواني لدى الأحداث الجانحين.

حيث سعت الباحثة إلى زيادة التفاعل بين الحدث وأفراد أسرته، مع مساعدة الوالدين على الملاءمة مع بعضهما البعض حتى يظهروا بموقف موحد أمام الحدث والأبناء الآخرين بغية تأسيس بناء هرمي فعال في الأسرة .

كما أوضحت النتائج المبينة في الجدول رقم (59) قيمة إيتا المساوية لـ **58.02 %** التي توضح حجم العلاقة بين العلاج المنتهج، والتخفيض من السلوك العدواني لدى الأحداث الجانحين وهي قيمة توضح قوة العلاقة بين العلاج الأسري البنائي والسلوك العدواني، حيث اتفقت نتائج هذه الدراسة مع دراسة **Leonard (1998)** التي أثبتت فاعلية الإرشاد الأسري السلوكي البنائي في تغيير البناء الأسري حيث أصبح أكثر فاعلية وتوصلا بين أفرادها إلى جانب تقوية الحدود وتقليل مشاعر الخوف والذنب .

وتتفق أيضا مع دراسة **ليلى سليمان 2004** حيث أبرزت الدراسة أهمية تقدير الأسرة من أجل مساعدة الأفراد على تحقيق الصحة النفسية، وتتفق كذلك مع دراسة **ناجي هدى أحمد 2001** التي استعانت بفنيات ( المناقشة ، الحوار ولعب الأدوار) وقد توصلت إلى أنه توجد فروق دالة بين متوسط درجات المجموعة التجريبية في الإختبار القبلي والبعدي للسلوك العدواني بعد البرنامج المعتمد مع الإتفاق ودراسة **زينب محمد موسى السماحي 2000**، والتي هدفت إلى التخفيض من السلوك "العدواني والسلوك الإنسحابي" ، ومساعدة الأسرة لأن تعمل كوحدة واحدة، وتحقيق الإنسحاب والتوازن في العلاقات بين أعضاء الأسرة مع تعديل عناصر نسق

علاقات الأسرة، ذات التأثير السلبي المؤدي إلى إحداث مشكلة الطفل. وهذا ما تم تحقيقه بعد نهاية تطبيق البرنامج والقياسات القبليّة والبعديّة. وتتفق أيضا مع دراسة **1983 Hashimoto** حيث خلصت الدراسة إلى خفض السلوكيات المشكّلة لدى الأحداث الجانحين بشكل ملحوظ حسب تقدير الأمهات .

مع ملاحظة أن الغضب كأحد مكونات السلوك العدواني، كإفعال يتميز بدرجة عالية من النشاط في الجهاز العصبي السمبثاوي، وبشعور قوي من عدم الرضا لم يتأثر بالبرنامج العلاجي المقترح . فليس بالضرورة أن يتلازم الغضب مع العدوان وهذا ما اتضح في هذه الدراسة، فيمكن أن يؤدي الغضب إلى سلوك صامت أو انسحاب أو سلوك بناء، والسلوك العدواني يمكن أن يحدث نتيجة نزعات داخلية من دون أن يسبقه غضب. كما قد ترجع هذه النتيجة إلى العلاقة بالمرحلة العمرية الخاصة بالحالات، فهي فترة تتميز بحدوث الكثير من التغيرات والإضطرابات نتيجة التغير الذي يحدث على مستوى جوانب النمو لدى الحدث المراهق خاصة الجانب الجسمي والمرفولوجي .

وتفسر الباحثة هذه النتائج في ضوء الأثر الإيجابي التي أحدثته التدخلات العلاجية الأسرية لتحقيق التوافق السليم لكل عضو في الأسرة وعدم الإهتمام فقط بحامل العرض (الحدث الجانح) بل بالنسق كاملا بغية الوصول إلى المرونة والإتزان والتنظيم داخل النسق . حيث نجد أن البرنامج الحالي المستند إلى البنائية وظف جملة من الأساليب والفنيات العلاجية الأسرية في شكل منظومة مترابطة ومتكاملة تقدم في صورة جلسات علاجية مزاجية بين الفردية والجماعية، بحيث تم تنسيق مراحلها وفق جدول زمني متتابع وطبقت في ضوء علاقة علاجية جيدة تميزت بانضمام الباحثة المعالجة للأسرة حيث اعتبر انضمامها كمظلة حاوية لكل التحولات العلاجية، وكان التركيز على الأحداث الحالية والحاضرة، وهذا ما سمح للوحدة الأسرية بالإطمئنان بأن الباحثة تعمل معها ولصالحها، ولكون السلوك العدواني ذو أبعاد متعددة ومتداخلة تمارس بأشكال وصور مركبة

تقتضي المعالجة الأسرية بأسلوب يتناسب حقيقة السلوكيات العدوانية في مواجهة تعقد وتداخل الإضطراب وبخاصة في مرحلة المراهقة التي تعد الأكثر خصوبة للممارسات العنيفة .

كما ترجع الباحثة هذه النتائج التي تشير إلى كفاءة وفعالية البرنامج العلاجي الأسري الحالي إلى تعدد الفنيات المستخدمة حيث ساهمت فنية **التفعيل** في توجيه الأسرة لإعادة إحداث الصراع أو بمعنى آخر تفعيل روتينها المعتاد لحل المشكلة، بغية معالجتها كما تحدث في الواقع والحاضر بدلا من التعامل معها كما تم فهمها من طرف الباحثة المعالجة. وفي نفس الوقت أعطيت بعض التوجيهات لأفراد الأسرة لمحاولة تجريب أكثر فعالية لحل المشكلات على افتراض أن "مينوشين" (كما جاء في الفصل الخامس) يرى أن الحدود الواضحة ما بين الأجيال تعد أمرا رئيسيا للحل الفعال للمشكلات الأسرية، وباعتبار الأسرة مجموعة علاقات وارتباطات وتبادلات ذات بعد تواصلية، هذا البعد تحديدا هو الذي يعطي لكل فرد فيها هوية معينة أو هيكل اجتماعيا خاصا كنتيجة للتفاعلات التي تنشأ بين أفراد الأسرة الواحدة والتي تكون العلاقة فيها دائرية بحيث كل سلوك ناتج عن عضو معين يثير في الآخرين سلوكيات تتوقف على طبيعة سلوكه، ثم يكون رده على تفاعلهم معه على أساس ما بدر منهم وهكذا ... يخلق نمطا معيناً من الصلات بينهم التي تدرج في مفاهيم الحدود، الأنساق الفرعية والهرمية. وهذا ما تم إدراجه في البرنامج العلاجي فالتواعد المتفق عليها من طرف الأزواج (النظام الفرعي البالغ) لا تؤثر فقط على علاقاتهم وتطورها بل ويصل مداها حتى إلى الأبناء (النظام الفرعي القراي) مما يؤكد التفاعل بين أعضاء النسق يكون في حلقة لا يعرف أولها من منتهاها .

فاندماج الباحثة في العمل مع الأسر (رغم خصوصية الأسرة الجزائرية والعربية بصفة عامة وما تفرضه من قيود وتكتم على ما يحدث داخلها) ساعدها على رسم خريطة للبيئة الأسرية حدد فيها أولا العوامل التي تسهم في اضطراب الأداء الأسري. ثم بعد ذلك توظيف الفنيات التي ساعدت الأسرة على تغيير الطرق التي يتعاملون بها، حيث تم منح أعضاء الأسرة فرصة للتفاعل

والحوار وهذا ما سمح للباحثة بإعادة تعريف المشكلة بطريقة مختلفة (حسب كل حالة) لإعطائها معنى جديد غير المعنى الظاهر، وهذا التفسير الجديد يساعد الأسرة في تلمس مصادر القوى لديها.

فمن خلال الإستعانة بفنية المناقشة الجماعية والكرسي العالي بغية مساعدة الوحدة الأسرية للتعبير بحرية لمن يجلس في المقعد العالي والذي يمثل السلطة فمن خلال ذلك تنمي طلاقة التحدث عن الأفكار والآراء والإتجاهات والإنفعالات لأعضاء المجموعة (التنفييس الإنفعالي)، واكتسب الأعضاء بما فيهم الأحداث الجانحين مهارة الحوار والمناقشة الفعلية المنطقية لما يحدث ويمارس داخل الأسرة. ومن خلال المناقشة الجماعية اتضح لنا أنماط السلوك التي تصدر داخل الأسرة (كوحدة علاجية) تجعل المشكلة مستمرة (لأن المشكلات غالباً ما يحافظ عليها من خلال المحاولات غير الفعالة في حلها)، كما أن المناقشة الجماعية توفر أجواء نفسية اجتماعية صحية عبر من خلالها الوالدا، والحدث الجانح عن ذواتهم ومشاعرهم وأفكارهم وازدادت ثقتهم بأنفسهم وقدرتهم على التواصل الإيجابي وفهم ذواتهم والآخرين. كما ساهمت في تنمية شعورهم بالمسؤولية الفردية والأسرية، كما كان لها الأثر الإيجابي في تعديل الأفكار والمشاعر والسلوكيات العدوانية للحدث الجانح .

وعملت فنية الواجبات المنزلية رغم أنها لم تكن على طول الجلسات، إلا أن الأثر الإيجابي لها كان بارزاً في تحقيق مبدأ استمرارية العملية العلاجية .

ومن خلال فنية التغذية الراجعة تم تثبيت العلاقة العلاجية من خلال تشجيع الحدث الجانح ووالديه على التعبير في أثناء الجلسة العلاجية على مشاعرهم وملاحظتهم في العلاج والواجب المنزلي والباحثة المعالجة ، مع المشاركة الوجدانية للباحثة و عدم الإنصهار في العلاقة .  
كما تم الإعتماد على استراتيجية التدخل النشطة "Nuro and Kottman" 1995



لمساعدة الأسر في إحداث تغييرات في البناء، الحدود والهرمية الأسرية (كما تم توضيحها في الفصل الخامس).

حيث سعت هذه الفنيات إلى تعديل داخل البناء الأسري الذي يحوي الحدث الجانح، والذي اعتبر سببا لسلوكه العدواني وبخاصة أساليب التنشئة الوالدية وإزالة العناصر المرضية في النسق الأسري المسؤولة عن جنوح الحدث وعدوانيته . وبعد تدريب أفراد الأسرة على التواصل والتفاعل وخفض الضغط من خلال الفنيات الفعالة التي تم اعتمادها بالبرنامج العلاجي المصمم، كل ذلك ساهم في علاج عوامل وأشكال السلوكيات العدوانية مما أدى إلى فاعلية وكفاءة هذه التدخلات في التخفيض من مستوى السلوك العدواني للحدث الجانح.

## 2- مناقشة نتائج الفرضية الثانية:

تنص الفرضية على ما يلي :

"توجد فروق ذات دلالة إحصائية بين القياس القبلي والقياس البعدي في استجابة الأحداث الجانحين على مقياس أساليب المعاملة الوالدية تعزى للبرنامج العلاجي الأسري البنائي المصمم".

لقد أوضحت النتائج المبينة في الجدول رقم (60) قيمة الفروق داخل المجموعات حيث كانت قيمة Z دالة عند مستوى 0.05 في جميع أبعاد المعاملة الوالدية (أب، أم) باستثناء بعدي (الحماية الزائدة، التقبل) في أسلوب معاملة الأب. والقيم الموضحة في الجدول تمثل الدلالة الإحصائية للفروق داخل المجموعة التجريبية (الأحداث الجانحين) بين القياسين القبلي والبعدي على مقياس أساليب المعاملة الوالدية لصالح القياس البعدي في (أسلوب معاملة الأم) في جميع الأبعاد (التسلط، الحماية الزائدة والتقبل) وفي بعد التسلط في (أسلوب معاملة الأب) مما يزيد من التأكيد على فاعلية البرنامج العلاجي الأسري المستخدم في الدراسة الحالية، حيث عملت الباحثة على تحرير حامل العرض وهو الحدث الجانح العدواني، وذلك بتغيير تنظيم أسرة الحدث وتغيير طريقة التواصل والتفاعل بين الوالدين وبين الأبناء. ولهذا تم الإعتماد على التدخلات المباشرة الموجهة، وكان هدفها إزالة أنماط سلوك المحافظة على بقاء مشكلة السلوك العدواني (العناصر المرضية في النسق المسؤولة عن اضطراب الأداء)، والتي تم تحديدها في حالات الدراسة بأنماط التنشئة الخاطئة بالدرجة الأولى من خلال تعليمهم طرق جديدة للتفاعل والتعامل مع أبنائهم .

ذلك أن هذا النوع من التدخلات يساعد الأسر دائما على زيادة التفاعل بين أفراد الأسرة، عن طريق فك/حل الحدود الجامدة والتحرك نحو الحدود الواضحة مع تعديل أنماط التعامل والتنشئة داخل النسق .

كما أوضحت النتائج المبينة في الجدول رقم (61) قيمة إيتا في بعد التسلط في معاملة (الأب، الأم) مساوية لـ 58.15 و 57.05 على التوالي، والتي توضح حجم العلاقة بين البرنامج العلاجي الأسري والتخفيض من نمط التسلط لدى والدي الحدث الجانح، وهي قيمة توضح قوة العلاقة بين العلاج الأسري البنائي وأسلوب التسلط .

فالإعتقادات الخاطئة للوالدين تجاه أبنائهم العدوانيين بأن أفضل أسلوب لمعاملتهم هو العقاب بغية مكافحة الانحراف، وهذا ما كان واردا في المقابلات الأولى مع والدي الأحداث الجانحين، دون البحث عن الدوافع الكامنة وراء الانحراف، وهذا ما يؤدي إلى تعلم ردود فعل عنيفة تزيد في انحراف الحدث. وهذا ما يتفق مع دراسة الصير في عبد الله الغني 1997 التي أوضحت أن الأساليب المستخدمة من قبل الوالدين في التنشئة وعلى رأسها القسوة والتسلط تلعب دورا مهما في الانحراف، ودراسة العكايلة محمد سند 1993 التي أظهرت أن أسر الجانحين أكثر ممارسة لنمط التنشئة التسلطي من أسر غير الجانحين، ودراسة العكايلة محمد سند 1990 التي أعزت أسباب الجنوح إلى أساليب المعاملة الوالدية والتربية الخاطئة، إضافة إلى دراسة خميس بوفولة 2004 التي توصلت إلى نتيجة مفادها أن الأحداث المنحرفين يعيشون تربية متميزة بالقسوة والتدليل، ضف إلى ذلك طبيعة المرحلة العمرية التي تتميز بالتغيرات الجسمية والنفسية المتلاحقة لدى الحدث والتي تؤدي إلى تغير في طرق تفكير ومشاعر وسلوك الابن، فما كان يعتبر مسلما به سابقا أصبح اليوم خاضعا للنقاش والمداولة، ويرى الآباء كما سبق الذكر في الحالات أن توجيه الأبناء يكون بالتسلط وفرض الرأي والوقوف أمام رغباتهم التلقائية خاصة مع ارتباط الحدث المراهق مع جماعة الأقران، كما ظهر في معظم حالات الدراسة حيث يسعى إلى تبني قيمها ومعاييرها. مما يزيد في الهوة بين المراهق ووالديه .

ومن هنا تتأكد أهمية هذا التدخل كنتيجة لتعديل النسق الأسري بتغيير التفاعلات الأسرية، وكان ذلك إبتداءا من مشاركة الباحثة في الأسرة بفاعلية كوحدة من أجل البدء في إعادة

البناء والإعتماد على تقنية التفعيل بالدرجة الأولى، كما كان ذلك موضحا بالجلسات العلاجية مع معرفة الأنماط الفرعية والرئيسية والأدوار التي تربط أعضائها ببعضهم البعض.

وكما أوضحت النتائج المبينة في الجدول رقم (60) أن قيمة Wilcoxon (-1.69) في بعد الحماية الزائدة و(-1.86) في بعد التقبل بالنسبة لمعاملة الأب وهما قيمتان غير دالتان إحصائيا مما يعني عدم وجود فروق دالة إحصائية في بعد الحماية الزائدة والتقبل عند الأب، وهذا يدل على عدم فاعلية البرنامج العلاجي الأسري البنائي المصمم في أسلوب الحماية الزائدة والتقبل ولم تتوفر لدى الباحثة دراسات عن أسلوب الحماية الزائدة والتقبل .

وجاءت النتائج الخاصة ببعدي الحماية الزائدة والتقبل بالنسبة لمعاملة الأم على التوالي بعد حساب قيمة Wilcoxon كما يلي (-2.20) و(-2.10) وهما قيمتان دالتان عند مستوى 0.05 مما يثبت أنه توجد فروق ذات دلالة إحصائية في بعد الحماية الزائدة والتقبل الممارس من طرف الأم في استجابة الأحداث الجانحين بين القياس القبلي والبعدي، لصالح القياس البعدي مما يدل أيضا على فاعلية البرنامج المصمم في تعديل أسلوب الحماية الزائدة والتقبل بالنسبة للأم . كما أوضح الجدول رقم (61) قيمة إيتا على التوالي (77.13%) و(50.24%) للدلالة على قوة العلاقة بين البرنامج العلاجي وتعديل هذين الأسلوبين، وتوضح النتيجة أن العلاقة قوية بينهما .

وتتفق نتائج هذه الدراسة مع دراسة أحمد محمد مطر 1986 التي أكدت على وجود علاقة سالبة بين العدوان والإتجاهات الوالدية التي تتسم بالتسلط والحماية الزائدة، ووجود علاقة إرتباطية سالبة دالة بين العدوان لدى الأبناء والعلاقة بين الوالدين ودراسة Moore 2001 sprenjelmye, chamberlain التي توصلت إلى أن البرنامج القائم على استخدام الوالدين في العملية العلاجية فاعل في تغيير سلوكيات الجنوح لدى نسبة كبيرة من

الجانحين والإبتعاد عن طريق الجنوح والانحراف نتيجة التربية السليمة من قبل الوالدين ومراقبة سلوك الأبناء وحثهم على التعلم والابتعاد عن رفاق السوء .

فمن خلال بناء العلاقة العلاجية والمشاركة الوجدانية للباحثة في التفاعلات المتسلسلة للبحث عن الأنماط غير السوية الممارسة من طرف الوالدان ومعرفة أنماط السلوك المحافظة على بقاء مشكلة السلوك العدواني عند الحدث مع فحص المعتقدات والحوارات الصادرة من الوالدان والمدعمة لهذه الأنماط .

وبالإعتماد على التفعيل كتقنية أساسية في العلاج الأسري البنائي وكذا التعرف على طبيعة أداء النسق الأسري وطريقة التواصل مع الحدث، حاولت الباحثة فهم أكثر للتحالفات والإنخيازات الداخلة في الأسرة. وساهمت تقنية المناقشة والحوار والتنفيس الإنفعالي وكذا الملاحظة، في خفض الصراع والضغط لدى جميع أفراد الأسرة .

وبالإعتماد على تقنية المراقبة الذاتية، باستعراض نماذج لمواقف وأحداث تميز الأسرة، والمناقشة لاكتساب أفراد الأسرة القدرة على التقييم و الوقوف على الأسباب الحقيقية لحدوث السلوك العدواني للحدث. والتي كانت محورة في أساليب المعاملة من طرف الوالدين في تنشئة وتعليم الحدث، حيث أتاحت الفرصة لفهم مواقف السلوكيات الصادرة من الحدث بغية تمكين الوالدين من الإستشارة الذاتية بممارسة التغذية الراجعة وتوجيه السلوك .

وتدخلات الباحثة المستمرة بتقنيات الإصغاء الجيد والموجه، مع مناقشة الأساليب السالبة في معاملة الأبناء سعت الباحثة إلى إحداث التوازن داخل الأسرة من خلال توضيح أن "مشكلة العدوان" التي يعاني منها الحدث ما هي إلا نتيجة لأنماط التنشئة المستخدمة. ومن خلال قراءة الجينوغرام المتصل بحل مشكلة السلوك العدواني التي يعاني منها الحدث الجانح، والتي كان غرضها

الأساسي هو إدراك العلاقاتية المتعلمة داخل الأسرة وملاحظة تعديلها بعد الجلسات التي كانت مع الوحدة الأسرية .

واستخدام الفحص هذا التصرف الذي تقوم به الباحثة لاختيار مرونة مناطق معينة في الأسرة، تغيير أماكن الجلوس... أو الطلب من الأب التحدث إلى الحدث والأم صامتة... والتي تسمح بملاحظة مصدر السلطة في الأسرة وكذلك ملاحظة المناطق التي بها مصاعب... قد ساهم في نجاح البرنامج. فنتيجة لتأسيس علاقة علاجية فعالة مع الأسرة والتشخيص البنائي الذي اعتمد على الملاحظة وإعادة تشكيل تحولات الأسرة في حدود قدرات الباحثة ومع توظيف الأساليب التي وجدت أنها الأنسب للتدخل العلاجي لتعديل أساليب المعاملة الوالدية داخل البناء الأسري، استطاعت الباحثة أن تحقق نسبيا تقدما في تطبيق البرنامج العلاجي المصمم والذي اتضح في تحقق فرضية الدراسة الثانية .

### 3-مناقشة نتائج الفرضية الثالثة:

تنص الفرضية على ما يلي :

"توجد فروق ذات دلالة إحصائية بين القياس القبلي والقياس البعدي للقلق تعزى للبرنامج العلاجي الأسري البنائي المصمم حسب استجابة والدي الأحداث الجانحين" .

أوضحت النتائج الموضحة في الجدول رقم ( 62) أن قيمة اختبار Wilcoxon تساوي (-1.85) وهي قيمة دالة إحصائية ، وهي قيمة تثبت الفرق بين القياسين لصالح القياس البعدي. كما أوضح الجدول رقم (63) قيمة إيتا تساوي (58.15 %) لبيان طبيعة العلاقة بين العلاج الأسري البنائي، والتخفيف من مستوى القلق لدى آباء الأحداث الجانحين، وهي قيمة توضح العلاقة الإيجابية القوية بينهما .

وقد بينت النتائج الموضحة كذلك بالجدول رقم (62) أن قيمة اختبار Wilcoxon الخاصة بالقياسين القبلي والبعدي للقلق لدى أمهات الأحداث الجانحين ، وكانت القيمة مساوية

ل (1.68-) وهي قيمة غير دالة إحصائياً مما يعني عدم وجود فروق دالة إحصائية في مستوى القلق عند أمهات الأحداث الجانحين، وعدم فاعلية البرنامج العلاجي المصمم في تخفيض مستوى القلق لديهم .

حيث انطلقت الباحثة من اعتبار القلق رد فعل مزاجي طبيعي عند الوالدين غالباً ما يحدث كردة فعل في مواجهة حالة عصبية من أزمات وضغوط وأحداث، وكان قلق الوالدين نتيجة عدم التكيف مع حالات وضروف أبنائهم الجانحين ( وهذا ما ظهر في استجابتهم على المقياس) (أنظر القياسات القبلية لمستوى القلق)، وتبعاً لذلك يبين ابراهيم عبد الله 1992 أن المساهمين في دراسة القلق يوافقون على أن ضغط المواقف الحياتية يتسبب في انفعالات القلق .

وتفسر الباحثة النتيجة الأولى الخاصة بوجود فروق ذات دلالة إحصائية بين القياسين القبلي والبعدي في مستوى القلق لدى آباء الأحداث الجانحين . بالأثر الإيجابي الذي أحدثته التدخلات العلاجية المنظمة والتي عملت على فهم أنماط العلاقات داخل أسرة الحدث الجانح. ومواجهتها بفاعلية بحيث أي تغير يكون بوجود جميع أفراد الأسرة وليس الحدث الجانح فقط. ومن أهداف هذا التدخل ضمناً تقليل ظهور أعراض القلق لوالدي الحدث الجانح، والعمل على زيادة مستوى تمايز الذات لدى كل فرد من أفراد الأسرة.

وقد ساهمت فنية التجسيد الجسمي، التفريغ الإنفعالي بالإستبصار بالمشكلة ومعرفة دوافع السلوكيات العدوانية للأحداث وما يدعمها، ومن ثم تعلم السلوك الجديد مع إعادة تنظيم وبناء المجال النفسي والإجتماعي للوالدين من خلال التعبير عن الإبتهاجات والصراعات والدوافع. وهذا ما أكده روتر 1984 من أن "التفريغ الإنفعالي هو إظهار المواد المكبوتة أو اللاشعورية وإدراك الفرد الشعوري لدوافعه والأسباب اللاشعورية وراء سلوكه، وعندما يدرك الفرد دوافعه الحقيقية فإن المفروض أنه يصبح قادراً على التعامل معها عن طريق الأنا مخففاً بذلك من أعراض القلق ومؤدياً إلى توافق أكثر ثباتاً " (روتير 1984.141) .

وهذا ما برز عند آباء الأحداث الجانحين كما ساهمت المناقشة الجماعية في توفير أجواء نفسية واجتماعية عبر بها الآباء وبقية النسق على ذواتهم ومشاعرهم وأفكارهم، كما ازدادت ثقتهم بأنفسهم واتضح ذلك من خلال التواصل الإيجابي للآباء، كما كان للمناقشة وتدخل الباحثة أثر إيجابي في اكتساب معارف وأفكار ومهارات ساهمت في تعديل الأفكار والمشاعر نحو الأحداث وطرق معاملتهم ونحو ذواتهم، كما ساهم الكرسي العالي و التجسيد الجسمي في جعل كل فرد في الأسرة يعبر عن نفسه وعن الآخرين، إضافة إلى اعتبارها مجالاً للترفيه وكذا التواصل العقلي والنفسي واللفظي والجسمي من منطلق روز هيلفر دينغ "أفضل علاج لتخفيف القلق هو التحدث عن متعبك إلى أي إنسان تثق به".

وعليه فاعتماد البرنامج على هذه المنظومة المتكاملة من الفنيات ساهم في التخفيض من مستوى القلق لدى آباء الأحداث الجانحين، وهذا ما يفسر وجود فروق ذات دلالة إحصائية بين القياس القبلي والقياس البعدي على مقياس القلق لصالح القياس البعدي لدى آباء الأحداث الجانحين، ومنه فاعلية البرنامج في خفض مستوى القلق عن طريق تقليل أعراض ظهور القلق ضمن نطاق النسق الأسري .

وبالنسبة للنتيجة الثانية في هذه الفرضية والخاصة بعدم وجود فروق في مستوى القلق عند أمهات الأحداث الجانحين في القياسين القبلي والبعدي "بعد تلقي العلاج" حيث يمكن إرجاع هذه النتيجة إلى أن الأمهات أكثر قلقاً بوصفه سمة من الآباء وذلك لأن طبيعة الأمهات تختلف عن طبيعة الآباء، بالإضافة إلى اختلاف أساليب التنشئة لكل من الذكور والإناث، خاصة في البيئة الجزائرية والعربية عامة. حيث ينظر للمرأة بدورها المختلف، فهي يجب أن تكون أكثر تحفظاً في تصرفاتها وأقل حرية من الرجل ومن ثم فهي تعاني من القلق بوصفه سمة بدرجة أكبر من الرجل وهذا ما أشارت له كل من دراسة الإنصاري بدور محمد، و كاظم علي مهدي 2007و



**Patricia Vuijk 2007** ومعروف أن سمة القلق هي خاصة شبه ثابتة في الشخصية وصاحبها يسيطر عليه قلق عام شبه دائم ، وذلك بغض النظر عن ظهور المثيرات المسببة لذلك .

وهذا ما يتفق مع رأي **سبيلبرجر Spielberg** في أن الأفراد ذوي الدرجة المرتفعة على سمة القلق يبدو لديهم إرتفاع في حالة القلق بتكرار أعلى بالمقارنة إلى أفراد ذوي الدرجة المرتفعة على سمة القلق، وهذا ما كان واردا في استجابة أمهات الأحداث الجانحين (قلق سمة أكبر من قلق حالة)، ذلك أنهم يميلون إلى تأويل مدى واسع من المواقف على أنها خطيرة ومهددة، كما يتجهون إلى الإستجابة بدرجة مرتفعة من الشدة المتعلقة بحالة القلق في المواقف التي تتضمن علاقات بين الأشخاص أو التي تحتوي على تهديد لاحترام الذات "جنوح أبنائهم وعدوانيتهم".

ومن هنا يمكن القول بعدم فاعلية البرنامج العلاجي المصمم كونه يعتمد على "هنا والآن" في العلاج دون التركيز في التدخلات على اكتشاف وتتبع أنماط العلاقات ومدى انتقال هذه الصراعات التي عايشنها مع أسرهم سابقا، وهذا ما يهتم به العلاج الأسري المتعدد الأجيال لبوين كما ظهر في الفصل الخامس .

وتجدر الإشارة إلى أن هناك انخفاض قليل في مستوى القلق عند أمهات الأحداث بعد تطبيق البرنامج بالرغم من عدم ظهور الأثر على مستوى الدلالة الإحصائية، كما يمكن ملاحظة ذلك بمتوسطي درجة القلق قبل وبعد التطبيق (3،53) (18،46) على التوالي، ويرجع ذلك إلى أثر بعض تقنيات البرنامج على قلق الأمهات (كحالة خاصة) كتقنية التفريغ الإنفعالي والإصغاء فهذا التطهير الداخلي للصراعات والتراكمات المكبوتة للشحنات الإنفعالية والتوترات ومشاعر الخوف والآلام المحبوسة داخل الذات، والخوف من ضياع مستقبل الأولاد... فهذه التقنية بالموازات مع تقنيات أخرى كالمناقشة الجماعية والكرسي العالي قد ساهما في تخفيض متوسط القلق لديهن في حين لم تظهر دلالة الفروق بين المتوسطات .

## 4-مناقشة نتائج الفرضية الرابعة :

تنص الفرضية على أنه :

"لا توجد فروق ذات دلالة إحصائية بين متوسطات استجابة الأحداث الجانحين في

السلوك العدواني بين القياس البعدي والقياس التتبعي" بعد مرور شهرين .

لقد أوضحت النتائج المبينة في الجدول رقم (64) قيمة اختبار Wilcoxon حيث

كانت قيمة Z تساوي (-0.07) لدلالة الفروق بين القياسين البعدي والتتبعي وهي قيمة غير

دالة إحصائية، مما يعني أنه لا توجد فروق ذات دلالة إحصائية بين القياسين البعدي والتتبعي على

مقياس السلوك العدواني ككل، وأيضاً في أبعاده الفرعية حيث كانت قيمة اختبار

Wilcoxon في الأبعاد الأربعة كالاتي :

1- قيمة Z تساوي (-0.39) في بعد السلوك البدني وهي قيمة غير دالة إحصائية وبالتالي لا

توجد فروق بين القياسين البعدي والتتبعي في بعد السلوك البدني .

2- قيمة Z تساوي (-0.71) في بعد السلوك اللفظي وهي قيمة غير دالة إحصائية وبالتالي لا

توجد فروق بين القياسين البعدي والتتبعي في بعد السلوك اللفظي .

3- قيمة Z تساوي (-0.76) في بعد الغضب وهي قيمة غير دالة إحصائية وبالتالي لا توجد

فروق بين القياسين البعدي والتتبعي في بعد الغضب.

4- قيمة Z تساوي (-0.28) في بعد العداوة وهي قيمة غير دالة إحصائية وبالتالي لا توجد

فروق بين القياسين البعدي والتتبعي في بعد العداوة.

إن كل هذه النتائج الخاصة بالفروق في القياسين البعدي والتتبعي على مقياس السلوك

العدواني بأبعاده، تدل على استقرار مستوى السلوك العدواني لدى الأحداث الجانحين ، حيث لم

يطراً عليها أي ارتفاع الأمر الذي يؤكد استمرار فاعلية البرنامج العلاجي المستخدم مع الأحداث

الجانحين بعد فترة شهرين من انتهاء البرنامج. وقد اتفقت هذه النتيجة مع دراسة أبو هاشم أسعد 2007 ودراسة زينب محمد موسى السماحي 2000 حيث توصلت إلى أنه لا توجد فروق ذات دلالة إحصائية عند مستوى 0.05 بين درجات المشكلات السلوكية (العدوان، السلوك الإنسحابي التبول اللاإرادي) للمجموعة التجريبية بين القياس البعدي والتبعي، إضافة إلى دراسة عزة حسين زكي 1989 والتي توصلت إلى عدم وجود فروق دالة إحصائية بين متوسط درجات الذكور الجانحين على مقياس السلوك العدواني في التطبيقين اللاحق والتبعي للبرنامج الموجه لهم .

ويمكن تفسير هذه النتيجة في ضوء الأسلوب العلاجي الذي استخدمته الباحثة يضاف إليه العلاقة الطيبة التي ربطت الباحثة مع الأسرة (الوالدين) والحدث، فتقنينا التفعيل ولعب الدور كأهم تقنيتان في البرنامج وكان لهما الدور البارز في ترك الحدث الجانح ينفس إنفعاليا عن الإحباطات والصراعات الدفينة التي ترجع بالدرجة الأولى إلى أساليب التنشئة الوالدية كالقسوة والتسلط وعدم إشباع الحاجات النفسية الأساسية في مرحلة الطفولة، كالحاجة إلى الحب والرعاية والطمأنينة النفسية، والمساعدة في فتح قنوات الإتصال بين الوالدين والحدث لتعميق مفهوم العلاقة الأسرية وتطبيق مهارات التواصل الإيجابي مع الآخرين .

فمن خلال إتاحة الفرصة للحدث الجانح للتنفيس الإنفعالي والمراقبة الذاتية ومحاولة الباحثة لحل الحدود الجامدة والتحالفات داخل النسق الأسري، جعل الحدث والوحدة العلاجية ككل (الأسرة) تدرك أن تغيير السلوك يكمن في إدراك المشاعر المرافقة للسلوك العدواني من جهة ومن همة أخرى إدراك الوالدين واستيعابهما لكيفية تجنب الأساليب غير السوية، وتعزيز الأساليب السليمة السوية الصحيحة .

فمن خلال علاج العرض (مشكلة السلوك العدواني) كاضطراب سلوكي داخل السياق الأسري ككل عن طريق تغيير سلوك وتفاعلات الأسرة، والتي تعد بمثابة تغيير في سلوك أفرادها كل على حدى، جعل أثر البرنامج يستمر وهذا ما حدده مينوشين حيث تتم معالجة حامل العرض

(الحدث صاحب مشكلة السلوك العدواني) من أعراضه وخفض الصراع والضغط لدى جميع أفراد الأسرة، مع تعلم طرق جديدة للتغلب على المشكلة (Minuchin 1974.71) وهذا ما كان مصمم بالبرنامج العلاجي المقترح مما يفسر استمرار الأثر كون أن العلاج لم يقتصر على صاحب المشكلة فقط بل شمل النسق الأسري ككل محاولة من الباحثة تدريب أفراد الأسرة (خاصة الوالدين) على طرق جديدة في التعامل مع بعضهم البعض ومع الإضطرابات الأسرية .

### 5- مناقشة نتائج الفرضية الخامسة:

تنص الفرضية على أنه :

"لا توجد فروق ذات دلالة إحصائية بين متوسطات استجابة الأحداث الجانحين في أساليب المعاملة الوالدية بين القياس البعدي والقياس التبعي" بعد مرور شهرين .  
لقد أوضحت النتائج المبينة في الجدول رقم (65) قيمة اختبار Wilcoxon في الأبعاد الفرعية لمقياس أساليب المعاملة الوالدية كما يدركها الأحداث الجانحين، وهي قيم غير دالة إحصائية، مما يعني أنه لا توجد فروق ذات دلالة إحصائية بين القياسين البعدي والتبعي على مقياس أساليب المعاملة الوالدية (معاملة الأب، معاملة الأم) حيث كانت قيمة اختبار Wilcoxon في الأبعاد الثلاثة كالاتي :

**بعد التسلط :** قيمة Z تساوي (-2.04) و (-0.70) في معاملة الأب ومعاملة الأم على التوالي وهي قيم غير دالة إحصائية وبالتالي لا توجد فروق ذات دلالة إحصائية بين القياسين البعدي والتبعي في بعد التسلط. حسب استجابة الحدث الجانح على مقياس أساليب المعاملة الوالدية (معاملة الأب، معاملة الأم) في بعد التسلط .

**بعد الحماية الزائدة :** قيمة Z تساوي (-0.91) و (-0.59) في معاملة الأب ومعاملة الأم على التوالي وهي قيم غير دالة إحصائية وبالتالي لا توجد فروق ذات دلالة إحصائية

بين القياسين البعدي والتبعي في بعد الحماية الزائدة. حسب استجابة الحدث الجانح على مقياس أساليب المعاملة الوالدية (معاملة الأب، معاملة الأم) في بعد الحماية الزائدة .

**بعد التقبل :** قيمة Z تساوي (-0.28) و (-1.15) في معاملة الأب ومعاملة الأم على التوالي وهي قيم غير دالة إحصائياً وبالتالي لا توجد فروق ذات دلالة إحصائية بين القياسين البعدي والتبعي في بعد التقبل. حسب استجابة الحدث الجانح على مقياس أساليب المعاملة الوالدية (معاملة الأب، معاملة الأم) في بعد التقبل .

إن كل هذه النتائج الخاصة بالفروق في القياسين البعدي والتبعي على مقياس أساليب المعاملة الوالدية بأبعاده، تدل على استقرار في أساليب المعاملة الممارسة من طرف الوالدين حسب اثار الجانحين واستمرار التأثير الإيجابي للبرنامج المطبق، حتى بعد مرور شهرين من إنهاء الجلسات، وقد اتفقت هذه الدراسة مع دراسة زينب محمد موسى السماحي 2000 ودراسة Chamberlain 2001، Moore Spengelmeye ، ودراسة أحمد محمد مطر 1986، حيث تؤكد على استمرارية أثر البرنامج بعد العلاج .

فأساليب المعاملة الوالدية الخاطئة تقف وراء ظهور السلوكيات العدوانية وانحراف الأحداث، وأرجعت الباحثة هذه الأساليب المستخدمة من طرف الوالدين "حسب حالات الدراسة" إلى أسلوب القسوة والتسلط والذي تؤكد ارتباطه وتلازمه مع السلوكيات العدوانية حسب الدراسة الحالية وحسب الدراسات السابقة، وعليه فإن استخدامه في إدارة سلوك الحدث يعمل على تعزيز وإثابة السلوك العدواني إنطلاقاً من إعتقادات الآباء أن هذا الأسلوب الأنجع والأفضل في ضبط سلوك الأبناء إضافة إلى أسلوب الحماية الزائدة الدافع للغضب والعدوانية، حيث نجد أن الحدث الذي تعود على تلبية مطالبه فإذا لم تحقق ازداد غضباً، وهذا ما أثبتته الكثير من الدراسات (أنظر فصل الدراسات السابقة) وعن استمرار الأثر الإيجابي فيرجع إلى نجاح الباحثة

في مرحلة التخطيط وذلك بشأن من سيتم دعوته للبرنامج والأسئلة التي ستوجهه، فالأكثر اهتماما وقلقا على ضرورة معالجة المشكلة الآن.

والذي اعتبر طرفا في المشكلة المطروحة (السلوكيات العدوانية) هما الوالدان، وقيام الباحثة في كل وحدة علاجية بتحديد نوعية التفاعلات التي تعزز وتحافظ على بقاء واستمرار المشكلة مع تحديد نظام الأحداث والمعتقدات التي تشير إلى دور كل عضو من الأعضاء في أنماط تلك التفاعلات، وبعد تعرفها على العوامل التاريخية والسياقية الموقفية التي عززت وأكدت على المعتقدات والأحداث التي تسود الوحدة العلاجية (يمكن مراجعة الفصل السادس وإجراء تنفيذ البرنامج)، وهذا ما قد ساهم في إدراك الوالدين كيف أن تصرفاتهم وأعمالهم قد أبقّت وساهمت في مشكلة العدوانية، وهذا بالإعتماد على جملة من الفنيات وعلى رأسها المناقشة والإصغاء والإستيضاح وإعادة الصياغة والتلخيص والسؤال والمواجهة البناءة والتفسير وإعطاء المعلومات.

ومن ثمّ التمكن من إعطاء وترسيخ الطرق البديلة للتواصل والإرتباط وسلك السلوك السوي في التعامل مع الحدث الجانح، حيث لم يتم الإقتصار على معالجة مشكلة العدوان كسلوك فردي بل تم معالجته في سياقه الأسري بتعديل أساليب التفاعل والتواصل والتي ركزت على أساليب التنشئة بفهمها وتحليلها وإدراك الأفضل منها ففتح قنوات الإتصال بين الأب والأم وبين الوالدين والحدث، وإتاحة الفرصة للتخلص من المشاعر السلبية نحو الذات ونحو الآخرين وهذا التنفيس الإنفعالي للوالدين جعل الأثر الإيجابي لأساليب المعاملة التي تتجه للسواء يستمر حسب استجابة الأحداث الجانحين وهذا ما يفسر كذلك الأثر الإيجابي للبرنامج العلاجي في استقرار نتائج السلوك العدواني بعد مرور شهرين من المتابعة .

فالعلاج الأسري استطاع أن يحافظ على تحسين أساليب المعاملة الوالدية وهذا يفسر طبيعة البرنامج المستند للنظرية البنائية بالتقليل من العودة للعرض المرضي ودوافعه .

## 6- مناقشة نتائج الفرضية السادسة :

تنص الفرضية على ما يلي :

"لا توجد فروق ذات دلالة إحصائية بين متوسطات استجابة والدي الأحداث الجانحين في مستوى القلق بين القياس البعدي والقياس التبعي (بعد مرور شهرين من المتابعة) .

أوضحت النتائج الموضحة في الجدول رقم (66) أن قيمة اختبار Wilcoxon تساوي (-1.69) وهي قيمة غير دالة إحصائياً بين القياسين البعدي والتبعي على مقياس القلق ككل حسب استجابة آباء الأحداث الجانحين .

كما أوضح الجدول رقم (66) أيضاً أن قيمة اختبار Wilcoxon لاستجابة أمهات الأحداث الجانحين على مقياس القلق، وكانت مساوية لـ (-1.36) وهي قيمة غير دالة إحصائياً مما يعني أنه لا توجد فروق ذات دلالة إحصائية بين القياسين البعدي والتبعي على مقياس القلق حسب استجابة أمهات الأحداث الجانحين .

إن هذه النتائج توضح استقرار مستوى القلق لدى والدي الأحداث الجانحين بعد مرور شهرين من إنتهاء البرنامج العلاجي، ويمكن إرجاع ذلك إلى التقنيات المستخدمة والتي أتاحت الفرصة والقدرة على التعبير عن الذات والتفاعل بين أعضاء الأسرة دون تدخل الباحثة المعالجة في المناقشة وهذا ما تم تسميته بتسيير الإنخراط. وثانيها هو مركز الإنخراط مما يرقى بالتفاعل بين أفراد الأسرة والباحثة (ماهية الحاجات التي يعاد بناؤها في أي لحظة) من خلال المشاركة أو الملاحظة .

يوضح علاء كفاي 1999 أن العلاج الأسري له أهمية في هذا الصدد فيمكن من خلال البرامج العلاجية الأسرية توعية أعضاء النسق الأسري جميعاً أو الوالدين أو حتى أحدهما فقط على

أساليب التعامل الصحيحة مع الحدث . وهذا ما يساعد على خفض الصراعات النفسية والتوتر والقلق المصاحب للوالدين وهذا ما لجأت إليه الباحثة .

ويمكن تفسير هذه النتيجة في ضوء العلاقة الودية وجسور الثقة والمحبة التي خيمت على علاقة الباحثة بالوالدين من خلال أهم خطوة وهي **الإنضمام** والتي تبرز نجاح العلاج باستمرارته. هذه العملية التي يتكيف بمقتضاها المعالج لنوع الإتصال ولمفاهيم الوالدين للإنضمام مع النظام الأسري وكان الهدف الأساسي هو تأسيس علاقة علاجية فعالة مع الأسرة .

إنتقاء أنجع أساليب التدخل العلاجي مع كل وحدة علاجية (8 وحدات) بهدف التعديل داخل البناء الأسري، اعتبر مؤشرا لتطوير بناء أسري قادر على التعامل مع حالات التوتر والصراع المستقبلية بطريقة مناسبة وهذا ما يوضح استمرارية الأثر العلاجي الذي ساهم بدرجة كبيرة في عدم حدوث الإنتكاس بعد انتهاء البرنامج. واذلك لم تظهر الفروق بين متوسطات الدرجات في التطبيقين البعدي والتبعي لمقياس القلق لوالدي الحدث الجانح .



## خاتمة:

سعت هذه الدراسة إلى التحقق من مدى فاعلية العلاج الأسري المستند إلى النظرية البنائية **Salvador minuchin** في التخفيض من مستوى السلوك العدواني لدى الأحداث الجانحين و أثر ذلك على كل من أساليب المعاملة الوالدية والقلق لدى والديهم مع التعرف على مدى استمرارية أثر البرنامج العلاجي المصمم في التخفيض من مستوى السلوكيات العدوانية بعد نهاية الجلسات العلاجية و أثناء فترة المتابعة .

وتوصلت الدراسة إلى وجود أثر إيجابي للعلاج الأسري البنائي على السلوك العدواني للحدث الجانح و أساليب المعاملة الوالدية و القلق لدى الوالدين فكان التركيز على فهم تركيبة و ديناميكية و تواصل العلاقات بين الأفراد في كل وحدة علاجية. والهدف كان تغيير نظامها مع تخفيض الأعراض السلوكية التي عبر بها الجانح عن اضطرابه ووالذي كان انعكاسا لاضطراب الأسرة كما افترضت الدراسة.

ولم يظهر الأثر الإيجابي لهذا البرنامج العلاجي على مستوى السلوك العدواني، وأساليب المعاملة الوالدية و القلق لدى الوحدة العلاجية من خلال نتائج القياسات القبيلية و البعدية فحسب، بل أكدت النتائج أيضا استمرار أثر فاعلية البرنامج بعد تطبيقه و أثناء فترة المتابعة مما يشير إلى كفاءة و فاعلية البرنامج.

وتعزو الباحثة هذه النتيجة إلى العلاقة العلاجية الفعالة مع الأسرة التي اتسمت بالحب و التفاعل الإيجابي و الجو النفسي الآمن من خلال الانضمام كعملية أساسية لفهم تنظيم الأسرة، و لإحداث تغيير في نظام الأسرة بتوظيف جملة الفنيات العلاجية خلال التعديل داخل البناء الأسري بزيادة التفاعل بين أفراد الوحدة العلاجية عن طريق فك/حل الحدود الجامدة و التحرك نحو الحدود الواضحة، ومن خلال خلق بناء هرمي يتحمل فيه الولدان مسؤولية الحدث مع إتاحة الفرصة للحدث للتعبير عن رأيه.

## توصيات الدراسة:

- بناء على النتائج التي تم التوصل إليها من خلال هذه الدراسة توصي الباحثة بـ :
- 1- ضرورة الاهتمام بالأحداث الجانحين، وألا يقتصر الأمر على دراسة العوامل المساهمة في الجنوح، بل بكيفية التكفل بهذه الفئة ضمن نسقها التفاعلي.
  - 2- استثمار البرنامج المقترح الذي ثبتت فاعليته في التخفيض من السلوك العدواني لدى الحدث الجانح، ضمن النسق الأسري كمساهمة في التنويه بأهمية العلاج الأسري من أجل تأسيس طرق علمية خاصة بثقافة الأسرة الجزائرية وهذا بغية الإسهام في إثراء العمل العلاجي.
  - 3- إجراء بحوث و دراسات حول العلاج الأسري الهادف إلى إعادة توثيق العلاقات بين أفراد الأسرة، و تحقيق توافق أفضل لكل الأفراد في الأسرة بما في ذلك المقصود أصلا بالعلاج.
  - 4- السعي إلى تطوير البرنامج المقترح الذي ثبتت فاعليته لدى العينة المستهدفة مع التوصية بضرورة المتابعة الدائمة للعلاج بعد انتهاء الجلسات لمعرفة آثار ذلك على النسق ككل وعلى المتعالج.
  - 5- إجراء دراسات و بحوث أخرى تعتمد على العلاج الأسري وعدم الاعتماد على مدخل علاجي نسقي واحد، لف جعل الباحث المعالج واسع الأفق حتى لا يفقد العملية العلاجية حيويتها و مرونتها.
  - 6- الاهتمام بتكوين و تأهيل الباحثين المعالجين لتصميم و تطبيق البرامج العلاجية من خلال التركيز على التربصات العملية كاستراتيجية وطنية لتنمية المهارات العملية والعلمية بشكل مستمر.

# المراجعات

المراجعات

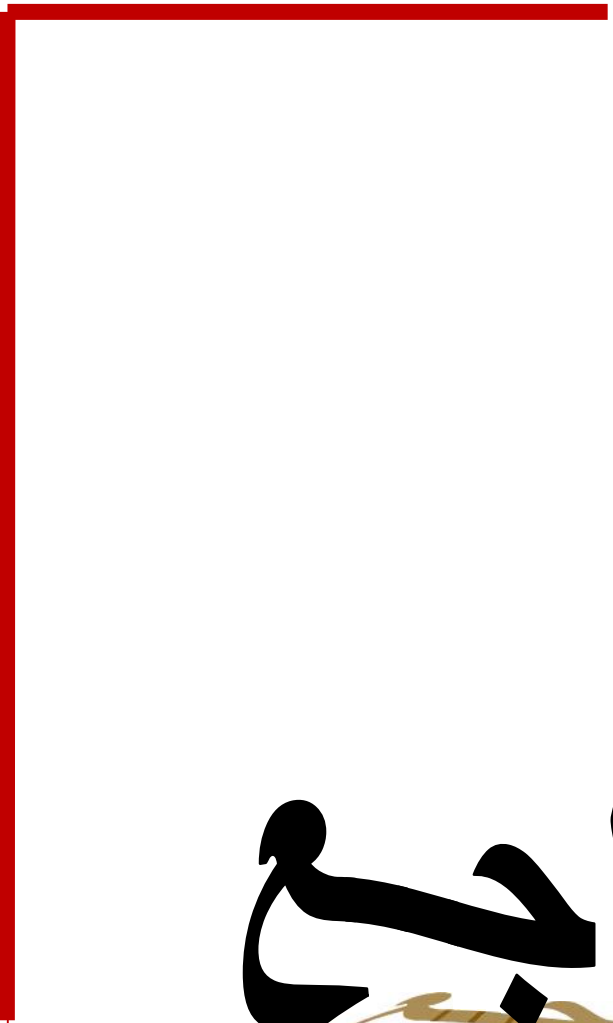
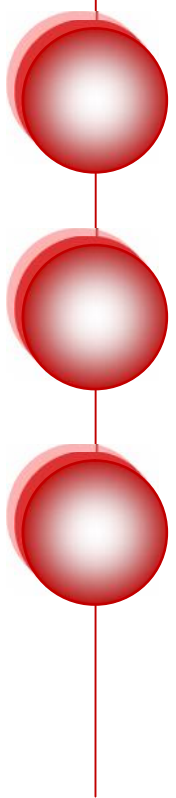
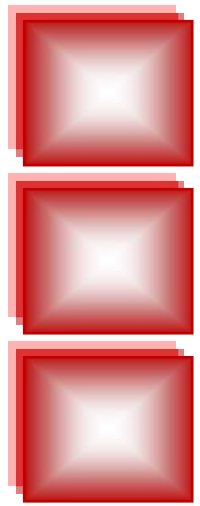
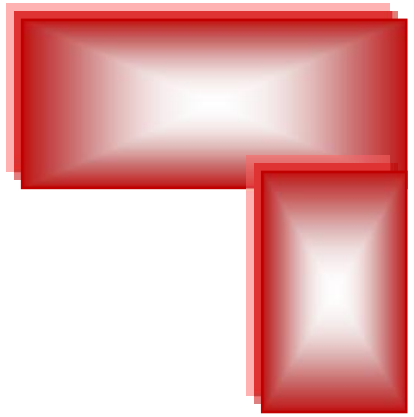

المراجع

1- أبو هاشم أسعد.(2007). فعالية التدريب على الضبط الذاتي في خفض السلوك العدواني لدى

عينة من الأحداث في دار الملاحظة الاجتماعية . رسالة ماجستير . جامعة مؤتة. الكرك. الأردن.

2- أبو عطية سهام درويش.( 2002). السلوكيات العدوانية وأساليب ضبطها لدى التلاميذ المراهقين

كما يراها الإداريون والمرشدون والمعلمون في مدارس عمان الكبرى . "مجلة العلوم الانسانية

والاجتماعية" المجلد الثامن عشر . العدد الأول .

3- أبورمان فاطمة .(2008). أثر برنامج إرشادي مستند الى نظرية الإختيار في الكفاءة الإجتماعية

والكفاءة الذاتية المدركة لدى الأحداث الجانحين في الأردن . رسالة دكتوراه غير منشورة.الأردن.

4- جلال محمد يسرى.( 2003) . الأمراض النفسية الإجتماعية . ط1.مصر .عالم الكتب للنشر

والتوزيع .

5- أحمد حسن خالد فرحان الشرعي.(2005). فاعلية برنامج إرشادي في تعديل مفهوم الذات لدى

الأحداث الجانحين في أمانة العاصمة " صنعاء" . . رسالة دكتوراه. الجمهورية اليمنية.

6- أحمد لطفي السيد. (2008). مدخل لدراسة الظاهرة الإجرامية والحق في العقاب

2010/5/16 //www.sciencesjuridiques.net

7- أحمد سليمان رجب(2008) . أطفالنا بين جدلية الأنا . الآخريين . كما يبدو في التمثيل (الدراما) .

مجلة الطفولة العربية. الجمعية الكويتية لتقدم الطفولة العربية . المجلد 8. العدد31 (74-91).

8- أحمد عبد اللطيف أبو أسعد سامي محسن الحتاتنة . ( 2011). سيكولوجية المشكلات الأسرية .

ط1.عمان. دارالمسيرة.

- 9- أحمد عبد اللطيف أبو أسعد. (2008). الإرشاد الزوجي الأسري. ط1. عمان. دار الشروق.
- 10- أحمد عبد اللطيف أبو أسعد. (2011). علم النفس الإرشادي. ط1. عمان. دار المسيرة.
- 11- أحمد علي سلامة عتوم. (2012). أثر برنامج إرشادي يستند الى نظرية العلاج العقلاني العاطفي وبرنامج لتطوير المهارات الإجتماعية في تنمية المسؤولية الإجتماعية والحكم الخلقى لدى الأحداث الجانحين في الأردن. دكتوراه غير منشورة. الجامعة الأردنية .
- 12- أكرم نشأت إبراهيم (2009). علم النفس الجبائي. ط1. الأردن. دار الثقافة.
- 13- إلهام عبد الله محمد الارياني. (2005). السلوك العدواني وعلاقته بكل من التفاؤل والتشاؤم وإدراك مشتقات الحياة لدى المرأة اليمنية. دكتوراه غير منشورة. جامعة صنعاء.
- 14- الزغبى أحمد محمد. (2002). الإرشاد النفسي. دط. عمان دار زهران للنشر والتوزيع .
- 15- الحجاج محمد. (1991). أنماط التنشئة الأسرية والمستويات الإجتماعية والإقتصادية والثقافة السائدة لدى الأحداث الجانحين في مراكز الإصلاح والتأهيل في الأردن. رسالة ماجستير غير منشورة . جامعة اليرموك . الأردن.
- 16- الحمداني وآخرون. (2006). مناهج البحث العلمي. ط1. عمان. جامعة عمان العربية للدراسات العليا.
- 17- الدردير عبد المنعم. (2006). الإحصاء البارامترى. (د.ط). مصر. القاهرة. دار عالم الكتاب .
- 18- المغربي سعد. (1987). سيكولوجية العدوان. مجلة علم النفس . الهيئة المصرية العامة للكتاب . العدد الأول.
- 19- المغربي سعد . (د.ت). انحراف الصغار. دط. دار المعارف. مصر .
- 20- السجيمي أحمد فهمي. 2002. فاعلية برنامج لتخفيض مستوى سلوك العنف لدى طلاب التعليم الثانوي -الصناعي. رسالة دكتوراه. معهد الدراسات العليا للطفولة. جامعة عين شمس. القاهرة ..

- 21- السمالوطي نبيل محمد توفيق. (1983). الدراسة العلمية للسلوك الإجرامي. ط1. دار الشرق. جدة.
- 22- العطية أسماء. (2002). فاعلية برنامج إرشادي معرفي سلوكي في خفض بعض اضطرابات القلق الشائعة لدى عينة من الأطفال. دكتوراه. جامعة قطر . قطر.
- 23- العكايلة محمد سند (1993). العلاقة بين أنماط التنشئة الأسرية وجنوح الأحداث. رسالة ماجستير. الجامعة الأردنية . عمان. الأردن .
- 24- العرفج حنان أحمد عبد الرحمن. ( 1421هـ). فعالية التدريب على الضبط الذاتي في خفض السلوك العدواني لدى عينة من التلميذات في الصفين الخامس والسادس الابتدائي. رسالة ماجستير غير منشورة . كلية التربية. الرياض.
- 25- الشناوي محمد محروس. (1994). نظريات الإرشاد والعلاج النفسي. دط. القاهرة. دار غريب للطباعة والنشر.
- 26- الشراري محمد سليم. ( 2004). أثر العوامل الإجتماعية والإقتصادية على انحراف الأحداث في منطقة الجوف (المملكة العربية السعودية) . رسالة ماجستير غير منشورة. عمان. الجامعة الأردنية.
- 27- الشربيني زكرياء. (1990). الإحصاء اللاباراميتري في العلوم النفسية والتربوية والاجتماعية. مصر. مكتبة الأنجلو المصرية.
- 28- بول حسن كونجر كاجان. ( 1986). أسس سيكولوجية الطفولة والمرهقة ترجمة عبد العزيز سلامة الفلاح). ط1. الكويت.
- 29- بوفولة خميس . التفكك الأسري وجنوح الأحداث . 15-2-2010 www.hu.unc.edu.
- 30- بوفولة خميس. (2004). التربية الأسرية وأثرها في انحراف الأحداث . ماجستير غير منشورة . جامعة باجي مختار . عنابة - الجزائر .

- 31- بكيري نجية.(2012). أثر برنامج معرفي سلوكي في علاج بعض الأعراض النفسية للسكريين المراهقين. أطروحة غير منشورة . جامعة الحاج لخضر باتنة.الجزائر .
- 32- جاد الله أشرف حكم فارس.( 1999). أثر الضوضاء على إستشارة القلق والعدوان لدى طلبة الجامعة. رسالة دكتوراه غير منشورة . جامعة المينا . كلية الآداب . مصر.
- 33- جهاد محمود علاء الدين.( 2010). نظريات وفنيات الإرشاد الأسري . ط1. عمان. الأهلية للنشر والتوزيع.
- 34- داليا المؤمن.( 2008). الأسرة والعلاج الأسري . ط1. القاهرة. دار السحاب للنشر والتوزيع والنشر.
- 35- هيثم البقلي.( 2006). انحراف الطفل والمراهق ( الأسباب ، الوقاية ، العلاج بين الشريعة والقانون) ط1. مصر. النهضة للطباعة والنشر والتوزيع .
- 36- وفيق صفوت مختار . (2001). مشكلات الأطفال السلوكية والأسباب وطرق العلاج . ط2 . القاهرة. دار العلوم والثقافة .
- 37- زوانتي بلحس(2004). جناح الأحداث . دراسة مقارنة بين الشريعة والتشريع الجزائري . ماجستير غير منشورة . كلية الشريعة . جامعة الجزائر .
- 38- زينب أحمد عوين (2009). قضاء الأحداث دراسة مقارنة . دط. عمان. دار الثقافة.
- 39- زيتون مصطفى.(2008). فاعلية الرعاية المؤسسية للأحداث الجانحين المحكومين في الأردن . رسالة ماجستير غير منشورة . الجامعة الأردنية . عمان.
- 40- زكرياء الشربيني . المشكلات النفسية عند الطفل . ط1. القاهرة. دار الفكر العربي
- 41- زعتر نور الدين.(2009). فعالية برنامج علاجي إسلامي مقترح في تخفيض القلق (قلق ما بعد العملية الجراحية. نموذج) رسالة ماجستير غير منشورة . جامعة محمد خيضر . بسكرة . الجزائر .

- 42- حاتم محمد آدم . (2005). الصحة النفسية للمراهق . ط1. القاهرة. مؤسسة اقرأ للنشر والتوزيع .
- 43- حدة يوسفى.(2012). فاعلية برنامج إرشادي (معرفي - سلوكي) في تنمية بعض المتغيرات الواقية  
من الضغوط النفسية لدى طلبة الجامعة . أطروحة غير منشورة. جامعة الحاج لخضر . باتنة. الجزائر.
- 44- حيدر وليه . (1987). جنوح الأحداث . دمشق . سوريا . منشورات وزارة الثقافة.
- 45- حسين طه عبد العظيم.(دت). الإرشاد النفسي. دط. عمان. دار الفكر.
- 46- حسين محي الدين أحمد وآخرون.( 1983) . دراسات في شخصية المرأة المصرية . دط. القاهرة .  
دار المعارف.
- 47- حسين عبد الحميد أحمد رشوان.( 2010) . ط2. المكتب الجامعي الحديث. مصر ..
- 48- حنان عبد الحميد العناني . 1999 خدمة الفرد في تنمية سلوك التفاعل الإجتماعي لطفل ما قبل  
المدرسة . دكتوراه غير منشورة . الخدمة الإجتماعية . جامعة القاهرة.
- 49- طارق زيد حمد الوريكات . ( 2010). أثر برنامج إرشادي في ضبط الغضب وتنمية الإهتمام  
الإجتماعي وخفض الإكتئاب لدى الأحداث الجانحين . دكتوراه غير منشورة . الجامعة الأردنية .
- 50- طه عبد العظيم حسين.(2007). استراتيجيات إدارة الغضب والعدوان ط1 . الأردن .
- 51- كويوسومي.( 2001). مبادئ علم النفس الإجتماعي (ترجمة رشاد عبد العزيز موسى . عز الدين  
جميل عطية). دط. القاهرة. دار النهضة العربية.
- 52- ليلي سليمان مسعود.( 2005). العلاقات الأسرية . الإعاقة والعلاج الأسري. جامعة مستغانم-  
الجزائر. مجلة الكترونية. إنسانيات 28-5-2012 <http://insanijat-reves.org>1443
- 53- مایسة أحمد البنال.(2002). التنشئة الاجتماعية . دط. الإسكندرية. دار المعرفة الجامعية.



- 54- مجدي أحمد محمد عبد الله . ( 2006 ). الإضطرابات النفسية للأطفال (الأعراض- الأسباب- العلاج). دط . دار المعرفة الجامعية .
- 55- محمد عبد الحليم منسي زأخرون.(2003). الصحة النفسية وعلم النفس والتربية . دط. شركة الجمهورية الحديثة للتحويل والطباعة.
- 56- محمد أبو يونس . ( 2007 ). أثر برنامج تدريبي في خفض السلوك العدواني لدى المراهقين من أبناء الأسر المفككة . رسالة ماجستير غير منشورة . جامعة عمان العربية للدراسات العليا .
- 57- محمد جميل منصور . ( 1981 ) . قراءات في مشكلات الطفولة . د ط . جدة . السعودية .
- 58- محمد محمد نعيمة . ( 2002 ) . التنشئة الإجتماعية وسمات الشخصية . ط1 . الاسكندرية . دار الثقافة العلمية .
- 59- محمد محروس الشناوي . ( دت ) . نظريات الإرشاد والعلاج النفسي . دط . مصر . دار غريب .
- 60- محمد مصطفى زيدان . ( دت ) . سيكولوجية النمو . د ط . مصر .
- 61- محمد سلامة غبارى . ( 1989 ) . الخدمة الإجتماعية ورعاية الأسرة والطفولة والشباب . دط . الإسكندرية . المكتب الجامعي الحديث .
- 62- محمد سنوري رفعت . ( 2003 ) . دراسة مقارنة لمفهوم الذات وعلاقته بالسلوك العدواني لدى المراهقين المكفوفين . رسالة ماجستير غير منشورة . جامعة عين شمس . مصر .
- 63- محمد سعيد مرسي ( دت ) . فن تربية الأولاد والسلوك العدواني لدى المراهق . دط . الإسكندرية . المكتبة الجامعية الحديثة .
- 64- محمد عبيدات وآخرون . ( 1999 ) . منهجية البحث العلمي ( القواعد والمراحل والتطبيقات ) . عمان . دار وائل .

- 65- محمد علي جعفر. (1984). الأحداث المنحرفين. ط 1. بيروت. المؤسسة الجامعية للدراسات والنشر والتوزيع.
- 66- محمد علي عمارة. 2008. برامج علاجية لخفض مستوى السلوك العدواني لدى المراهقين. دط . الإسكندرية. المكتب الجامعي الحديث .
- 67- محمد شحاتة ربيع وآخرون. (دت). علم النفس الجنائي. دط . القاهرة. دار غريب للطباعة والنشر والتوزيع.
- 68- ميماس ذاکر کمور (2007). بناء برنامج إرشادي مستند إلى نظرية جولمان في الذكاء الإنفعالي وقياس أثره في خفض السلوكيات العدوانية والإتجاهات السلبية نحو المدرسة لدى طلبة المرحلة الأساسية في الأردن . دكتوراه غير منشورة . الجامعة الأردنية ..
- 69- منصور طلعت وآخرون. (2001). أسس علم النفس العام. دط. القاهرة. مكتبة الأنجلو المصرية .
- 70- معتز عبد الله. (دت). بحوث في علم النفس الاجتماعي. دط. القاهرة. دار غريب.
- 71- معتز سيد عبد الله (دت). بحوث في علم النفس الاجتماعي. دط. دار غريب. القاهرة .
- 72- مصطفى حجازي. (1995). الأحداث الجانحون تأهيل الطفولة غير المتكيفة . ط 1. بيروت. دار الفكر اللبناني .
- 73- مصطفى حسين النجار. (1990). اتجاهات خدمة الفرد المعاصر. دط. القاهرة. دار الثقافة.
- 74- ناجي هدى أحمد . (2001). أثر برنامج إرشادي في تعديل السلوك العدواني لدى الأحداث الجانحين في أمانة العاصمة. رسالة ماجستير . كلية التربية . جامعة صنعاء . اليمن .
- 75- ناجي عبد العظيم، سعيد مرشد . (2002) تعديل السلوك العدواني للأطفال العاديين وذوي الإحتياجات الخاصة . ط 1. القاهرة. مكتبة زهراء الشرق .

- 76- نجيب علي سيف الجميل. (2006). علم الإجرام والعقاب. دط. دار جامعة عدن.
- 77- . فرانس بيتزمان وبيترافار شورغر. (2008). علم نفس الأطفال الإكلينيكي - نماذج من الإضطرابات النفسية (سامر جميل رضوان مترجم). منشورات دار الكتاب.
- 78- سامي محمد ملحم. (2007). المشكلات النفسية عند الأطفال. ط1. عمان. دار الفكر .
- 79- سيد عبد العال. نظريات علم النفس والمداخل الأساسية لدراسة السلوك الإنساني. ط2. مكتبة سعيد رأفت. القاهرة . 1988.
- 80- سليمان عبد الرحمان سيد. (1999). بحوث ودراسات في العلاج النفسي . دط. القاهرة. مكتبة زهراء الشرق .
- 81- سميحة نصر عبد الغاني. (1996). السمات الشخصية المميزة للعدوانيين وأنساقهم القيمية. دراسة سيكولوجية مقارنة بين البنين والبنات. دكتوراه غير منشورة . جامعة عين شمس . مصر .
- 82- سعد حسين العزة. (دس). التربية الخاصة للأطفال ذوي الإضطرابات السلوكية. دط. عمان. دار الثقافة للنشر.
- 83- سعيد مرشد. (2002). تعديل السلوك العدواني للأطفال العاديين وذوي الإحتياجات الخاصة . ط1. القاهرة. مكتبة زهراء الشرق .
- 84- عبد الله زاهي الرشدان. (2005). التربية والتنشئة الإجتماعية. ط4. الأردن. دار وائل للنشر والتوزيع .
- 85- عبد السلام عبد الغفار. (1983). مقدمة في الصحة النفسية. دط. القاهرة. دار النهضة المصرية.
- 86- عبد العظيم سعيد مرشد. (2002). تعديل السلوك العدواني للأطفال العاديين وذوي الإحتياجات الخاصة. ط1. القاهرة. مكتبة زهراء الشرق .
- 87- عبد الرحمان العيسوي. (1989). سيكولوجية الجنوح. دط. بيروت. دار النهضة العربية .

- 88- عبد الرحمان محمد السيد. 1999. نظريات الشخصية. القاهرة. دار ضياء للطباعة والنشر.
- 89- عبد الرحمان محمد العطوي. (2006). فعالية برنامج إرشادي ديني جمعي في خفض السلوك العدواني لطلاب المرحلة المتوسطة. جامعة مؤتة. رسالة ماجستير غير منشورة.
- 90- عبد الخالق أحمد محمد. (1987). قلق الموت. الكويت. عالم المعرفة.
- 91- عبد الخلق شاذية أحمد. (2002). أثر برنامج إرشادي في خفض العدوان بين الإشقاء. أبحاث المؤتمر السنوي التاسع لمركز الإرشاد النفسي. جامعة عين شمس. المجلد الثاني. 83- 116.
- 92- عبد المؤمن محمد حسن. (1980). مشكلات الطفل النفسية. مصر. دار الفكر.
- 93- عدنان الدوري. (1984). أسباب الجريمة وطبيعة السلوك الإجرامي. ط 3. الكويت. منشورات ذات السلاسل.
- 94- عدنان الدوري. (1985). جناح الأحداث ط 1. بيروت. ذات السلاسل.
- 95- روزماري لامبي. ديبى دانيلز. مورنج. (2001). (علاء الدين كفاي. مترجم). الإرشاد الأسري. القاهرة. دار قباء.
- 96- علاء الدين كفاي. (1999). علاج الأسرة. العلاجات التحليلية والسلوكية والنفسية. مجلة علم النفس. العدد الثاني والخمسون. القاهرة.
- 97- علاء الدين كفاي (1989). التنشئة الوالدية والأمراض النفسية. مصر. دار هجرة للطباعة و النشر.
- 98- علي الدين السيد محمد وآخرون. (1990). خدمة الفرد. ط. القاهرة. اتجاهات معاصرة.
- 99- علي مانع. (د.ت). عوامل جنوح الأحداث في الجزائر. د.ط. الجزائر.
- 100- علي عبد النبي محمد حنفي. (2006). الإرشاد الأسري وتطبيقاته في مجال التربية الخاصة. القاهرة. مكتبة الأنجلو المصرية.

- 101- علي عبد النبي محمد حنفي. (2009). العمل مع أسر ذوي الإحتياجات الخاصة . دليل المعلمين والوالدين. ط2 . الرياض. دار الزهراء .
- 102- عماد عبد الرحمان الزغفل. (2006). الإضطرابات الإنفعالية والسلوكية لدى الأطفال. ط1. الأردن دار الشروق للنشر والتوزيع.
- 103- عمر بن عبد العزيز العقل. فاعلية التدريب على التعليمات الذاتية في العزو والفاعلية الذاتية والقلق لدى الأحداث الجانحين في منطقة الجوف . دكتوراه غير منشورة. المملكة العربية السعودية .
- 104- عصام عبد الله العقاد. (2001). سيكولوجية العدوانية وترويضها. دط. القاهرة. دار غريب.
- 105- عصام عبد اللطيف العقاد(دس). سيكولوجية العدوانية وترويضها. دط. القاهرة. دار غريب .
- 106- فاطمة عبد المجيد موسى أبوroman. (2008). أثر برنامج إرشادي مستند إلى نظرية الإختيار في الكفاءة الإجتماعية والكفاءة الذاتية المدركة لدى الأحداث الجانحين. دكتوراه غير منشورة. جامعة عمان العربية للدراسات العليا .
- 107- فايد حسين علي. (2001). العدوان والإكتئاب في العصر الحديث. نظرة تكاملية. دط. الإسكندرية مؤسسة حورس الدولية للنشر والتوزيع .
- 108- فاخر عاقل (1979). معجم علم النفس. ط3. بيروت. دار العلم للملايين.
- 109- فهد حمد المغلوت(1999). العلاج الأسري أساسياته نماذجه تطبيقاته. ط1. المركز الخيري للإرشاد الاجتماعي والاستشارات الأسرية .
- 110- فهد سايبير الظفيري. (2006). علاقة نمطي الشخصية الإنبساطي والإنطوائي بالسلوك العدواني عند طلبة الصف التاسع في دولة الكويت. عمان. رسالة ماجستير غير منشورة .
- 111- فوزية عبد الستار(1985). مبادئ علم الإجرام وعلم العقاب. ط5. بيروت. دار النهضة العربية.

- 112- فتوح الشاذلي وعبد القادر الفهوجي.(1999). علم الإجرام وعلم العقاب دار المطبوعات الجامعية. دط. الإسكندرية .
- 113- فتياي أبو المكارم السيد حجازي.(2000). فاعلية برنامج إرشادي في تخفيف حدة السلوك العدواني لدى تلاميذ المرحلة الابتدائية. رسالة ماجستير غير منشورة. جامعة عين شمس.
- 114- صالح حسن أحمد الداھري.(2011). أساسيات علم النفس الجنائي. ط 1. عمان .
- 115- صالح قاسم حسين.(1999). علم النفس المعرفي. دط. صنعاء. مكتبة الجيل الجديد.
- 116- صبري محمد علي وآخرون(2004). الصحة النفسية و التوافق. دط. دار المعرفة. مصر.
- 117- صوان نجوى. (1987). دراسة عاملية للسلوك العدواني في مرحلة الطفولة المتأخرة. جامعة الزقازيق. كلية التربية. دكتوراه غير منشورة .
- 118- صوارخون حامد.(2000). البيئة الأسرية وجنوح الأحداث. رسالة ماجستير غير منشورة. الجامعة الأردنية. عمان. الأردن.
- 119- صلاح مخيمر.(1981). المفاهيم المفاتيح في علم النفس. دط. القاهرة. مكتبة الأنجلو المصرية.
- 120- صفاء ربوب. النظام الداخلي للأسرة 2013-6-22 [htt : // cdf\\_sy.org](http://cdf_sy.org)
- 121- قويدري العربي عطا الله.(2003). مفهوم الذات لدى الأحداث الجانحين وغير الجانحين في المجتمع القطري. دراسة ميدانية .مجلة التربية. الدوحة. قطر .
- 122- قناوي هدى أحمد.(1999). الطفل تنشئته وحاجاته. القاهرة. مكتبة الأنجلو المصرية .
- 123- رافدة الحريري زهرة بنت رجب.(2008). المشكلات السلوكية النفسية والتربوية. د ط. عمان.
- 124- رايتان وآخرون (2002). العلاج النفسي بالمحادثة، التغير من خلال الفهم. دط. عمان. دار

- 125- ربيع هادي مشعان.(2005). الإرشاد التربوي والنفسي من المنظور الحديث. دط. عمان. مكتبة المجتمع العربي للنشر والتوزيع .
- 126- روتر جوليان. علم النفس الإكلينيكي. (ترجمة عطية محمود هنا). دط. القاهرة. دار الشروق . 1984.
- 127- رمسيس بهنام.(دت). علم تفسير الإجرام. دط. منشأة المعارف. الإسكندرية .
- 128- رغدة غرسان سالم سليمان (2010). درجات تقدير الذات والإكتئاب والقلق لدى الأحداث الجانحين والعاديين في الضفة الغربية بفلسطين. دكتوراه غير منشورة. الجامعة الأردنية.
- 129- شحامي محمد أيوب.(دت). مشاكل أطفالنا كيف نفهمها. ط1. دار الفكر اللبناني. بيروت .
- 130- شيلنز دوان.(1983). نظريات الشخصية. دط. جامعة بغداد. العراق.
- 131- شقير وملمان.(2006). سيكولوجية الطفولة والمراهقة. مشكلاتها وأسبابها وطرق حلها. (ترجمة سعيد حسين العزة). دط. عمان. دار الثقافة للنشر والتوزيع .
- 132- شقير زينب.(2005). العنف والإغتراب النفسي بين النظرية والتطبيق. دط. القاهرة. مكتبة النهضة المصرية .
- 133- خالد بن عبد الرويشد. السلوك المضطرب لدى الأحداث الجانحين المودعين في دور الملاحظة في شمال المملكة العربية السعودية. ماجستير غير منشورة.
- 134- خولة أحمد يحيا.(2000). الإضطرابات السيكولوجية والإنفعالية. ط1. عمان. دار الفكر للطباعة.
- 135- خيرى خليل الجميلي.(1998). السلوك الإنحرافي في إطار التخلف والتقدم. دط. الاسكندرية. المكتب الجامعي الحديث.

136- مرشد المتعامل مع القضاء.( مارس 1997) . وزارة العدل . الجمهورية الجزائرية . الديوان الوطني

للأشغال التربوية .

137- شبكة العلاقات الأسرية واستخداماتها في ممارسة الخدمة الإجتماعية.15-1-15

[htt://www.faculty.ksu.edu.sa](http://www.faculty.ksu.edu.sa).

138- Corey.G 1996 *theory and practice of counseling and psychotherapy : An international thomson publishing company*. Washington .

139- Frances H.schery.1970.*theory and practice of Family therapy theories of social work* chicago the University  
chicago.press .

140- Gladding.S .1988. *Counseling a comprehensive profession columbus*. Toronto.London .

141- Louis Carman. *Le test du dessin de famille prasses*.  
Université de France. 4ème édition. 1982 .

142- Michael P Nichols. Richard. *Family Therapy. Concepts and Methods* 2004. Boston .

143- Minuchin.S 1974. *Families and Family therapy* combridge.  
Ma : Harvard University Press .

144- Nicolas perrien 1999.*Larousse grand dictionnaire de la pcyhologie*.

145- Suzanne .Midori Hanna and Joseph.H. Brown. 1995. *The practice of family therapy :Key element a cross models*.  
Brooks/ cole publichiny company .



146-Tellier.E 1998 **Anger and depression.** Among juveniles de linquents : Apilot intervention (doctoral dissertation. The wright institute 1998. Dissertation Abstract ) .

147- **structural family therapy** [http:// en Wikipedia. org/Wiki/ structural-family- therapy](http://en.Wikipedia.org/Wiki/structural-family-therapy)..2013 .

148-**10-22-2010** [www.mohp.gov.eg/sec/statistics/tadrib/study5.doc](http://www.mohp.gov.eg/sec/statistics/tadrib/study5.doc)

149- **La police Algérienne** <http://www.dgsm.dz> 2013/5/14

الملاحق

الملاحق

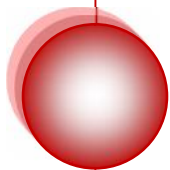
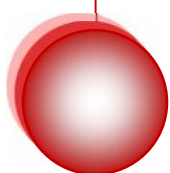
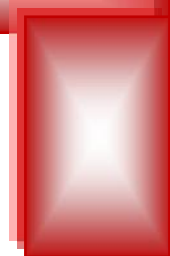

الملحق (01) : مقياس العدوانية

بيانات أولية:

الإسم (اختياري): .....

السن: .....

الجنس: .....

تعليمات:

إليك بعض العبارات التي تعبر عن الطريقة التي تسلكها وتشعر بها وتعمل بها خلال حياتك اليومية حاول أن تقرر وتحدد العبارة التي تتفق مع طبيقتك المعتادة في التصرف والشعور ، وذلك بوضع علامة (X) في الخانة تحت :

- ✓ تنطبق تماما: يعني أن مضمون العبارة يعبر عن السلوك بصورة تامة .
  - ✓ تنطبق غالبا: يعني أن مضمون العبارة يعبر عن السلوك في أغلب الأحيان .
  - ✓ تنطبق بدرجة متوسطة: يعني أن مضمون العبارة يعبر عن السلوك بدرجة متوسطة .
  - ✓ تنطبق نادرا: يعني أن مضمون العبارة يعبر عن السلوك أحيانا أو بدرجة نادرة .
  - ✓ لا تنطبق: يعني أن مضمون العبارة لا يعبر عن السلوك على الإطلاق .
- اختر بسرعة، ولا تفكر في أي عبارة، فنحن نريد اختيارك التلقائي ولا نريد الإختيار بعد عملية تفكير طويلة . لا تترك أي عبارة دون اختيار .

ليس هناك اختيارات صحيحة وأخرى خاطئة، وهذا ليس مقياسا للذكاء أو القدرة بل مقياسا للطريقة التي تسلك وتتصرف بها يوميا .

ونشكرك على مساعدتك لنا .

الرقم	البنود	تنطبق تماما	تنطبق غالبا	تنطبق بدرجة متوسطة	تنطبق نادرا	لا تنطبق
01	أشعر أحيانا بأن الغيرة تدفعني للتمرد.					
02	أشعر أحيانا أنني أعامل معاملة سيئة في حياتي.					
03	أشترك في الشجار أكثر من الأشخاص الآخرين.					
04	لا أعتقد أنه يوجد مبرر مقنع لكي أضرب شخصا آخر.					
05	عندما أختلف مع أصدقائي فإنني أخبرهم بذلك بصراحة.					
06	يصعب علي الدخول في نقاش مع الأشخاص الآخرين الذين يختلفون معي في الرأي .					
07	يمكن أن أسبب الأشخاص الآخرين دون سبب معقول.					
08	أنفجر من الغضب بسرعة وأرضى بسرعة أيضا.					
09	يبدو الانزعاج علي بوضوح عندما أفشل في شيء ما.					
10	أجد لدي رغبة قوية لضرب شخص آخر بين الحين والحين.					
11	يحاول الأشخاص الآخرين دائما أن يقتنصوا الفرص المتاحة.					
12	أشك في الأشخاص الغرباء الذين يظهرون لطفًا زائداً.					
13	غالبا ما أجد نفسي مختلفا مع الأشخاص الآخرين حول أمر ما.					
14	أشعر أحيانا كأنني قبيلة علي وشك الانفجار.					
15	يرى أصدقائي أنني شخص مشير للنقاش الحاد والخلاف.					
16	أعجب لشعوري بالمرارة (الألم) نحو الأشياء التي تخصني.					

					إذا غضبت فإنني ربما أضرب شخصا آخر.	17
					عندما يظهر الأشخاص الآخرون لطفًا واضحًا فإنني أتساءل عما يريدونه.	18
					أنا شخص معتدل المزاج (هادئ الطبع).	19
					عندما يزعجني الأشخاص الآخرون فإنني أخبرهم برأيي فيهم بصراحة.	20
					ألجأ إلى العنف لحفظ حقوقي إذا تطلب الأمر ذلك.	21
					أعلم أن أصدقائي يتحدثون عني في غيابي.	22
					عندما يشتد غضبي فإنني أحطم الأشياء الموجودة حولي.	23
					إذا ضربني شخص ما فلا بد أن أضربه.	24
					يعتقد بعض أصدقائي أنني شخص متهور.	25
					يزعجني الأشخاص الآخرون حتى يصل الأمر إلى حد الشجار.	26
					أعلم أحيانًا أن الأشخاص الآخرين يضحكون علي في غيابي.	27
					أخرج أحيانًا عن هدوئي بدون سبب معقول .	28
					سبق لي أن هددت الأشخاص الآخرين الذين أعرفهم.	29
					لا أستطيع التحكم في انفعالاتي.	30

الملاحق (02) : مقياس " سبيلبرجر "

الإسم :.....اللقب :..... ، الجنس :.....السن :.....

القسم الأول : إليك مجموعة من العبارات التي يمكن أن تصف ذاتك ، اقرأ كل عبارة وضع علامة X في الخانة المناسبة التي تبين ما تشعر به حقيقة الآن أي في هذا الوقت بالذات ، ليس هناك أجوبة صحيحة أو خاطئة ، لا تضع وقتا طويلا أمام كل عبارة ، بل قدم الجواب الذي يصف مشاعرك الحالية بشكل صحيح .

دائما	غالبا	أحيانا	مطلقا	العبارات
				1- أشعر بالهدوء.
				2- أشعر بالأمن.
				3- إنني متوتر.
				4- إنني نادم.
				5- أشعر بالإطمئنان.
				6- أشعر بالإضطراب.
				7- أنا الآن قلق لأنني أتوقع حدوث مشاكل وصعوبات.
				8- أشعر براحة البال.
				9- أشعر بالقلق.
				10- أشعر بالارتياح.

				11- أشعر بأنني عصبي.
				12- إنني شديد الثثرة.
				13- إنني مستريح.
				14- إنني شديد التوتر.
				15- أشعر بالراحة.
				16- أشعر بالقناعة.
				17- إنني مهموم.
				18- أشعر بأنني شديد الإثارة والحركة.
				19- أشعر بالصحة.
				20- أشعر بالفرح والسرور دائما.

القسم الثاني : إليك مجموعة من العبارات التي يمكن أن تصف ذاتك ، اقرأ كل عبارة وضع علامة X في الخانة المناسبة التي تبين ما تشعر به عامة ، ليس هناك أجوبة صحيحة أو خاطئة ، لا تضيع وقتنا طويلا أمام كل عبارة ، بل قدم الجواب الذي يصف مشاعرك الحالية بشكل صحيح .

العبارات	مطلقا	حيانا	غالبا	دائما
1- أشعر بالتعب.				
2- أتعب بسرعة.				
3- أشعر وكأنني أبكي.				
4- أتمنى لو كنت سعيدا كالأخرين.				
5- أفشل في الأشياء لعدم تمكني من اتخاذ القرار في الوقت المناسب.				
6- أشعر بالراحة.				
7- أنا هادئ ولا أنفعل بسرعة واجتماعي.				
8- أشعر بأن الصعوبات تتراكم ولا أستطيع التغلب عليها.				
9- تقلقني بعض الأشياء غير المهمة.				
10- أنا سعيد.				
11- أنا مستعد لتحمل الأشياء الصعبة.				
12- تنقصني الثقة بالنفس.				
13- أشعر بالأمن.				
14- أحاول تجنب مواجهة الأزمات والصعوبات.				



				15- أشعر بالكآبة.
				16- أنا راض.
				17- تدور في ذهني أشياء تافهة تزعجني.
				18- يسيطر علي اليأس كليا.
				19- أنا شخص مستقر.
				20- وصلت الي درجة من التوتر قضت على اهتماماتي وهواياتي.

### الملاحق (03) : مقياس أساليب المعاملة الوالدية

التعليمات :

هذا مقياس للتعرف على الطريقة التي يعاملك بها والداك ، والمطلوب منك أن تقرأ كل عبارة بعناية وأن تتذكر كيف يعاملك والدك (الأب والأم) وأن تحدد بدقة مدى انطباق كل عبارة على معاملة أبيك وأمك لك كل على حدى ، وذلك بوضع علامة (X) أسفل كلمة "دائما" أو "غالبا" أو "أحيانا" أو "نادرا" أو "أبدا" بحسب درجة حدوث الموقف أو عدمه ، من جانب الأب ومن جانب الأم في المكان المخصص لكل منهما أمام كل عبارة .

مع العلم أنه لا توجد عبارة صحيحة وأخرى خاطئة إنما المهم أن تجيب على جميع العبارات

بدقة

#### بيانات أولية

- ✓ الجنس : ذكر ( ) - أنثى ( ) .
- ✓ السن : .....
- ✓ الأب على قيد الحياة : نعم ( ) - لا ( ) .
- ✓ الأم على قيد الحياة : نعم ( ) - لا ( ) .
- ✓ الأب والأم منفصلان (مطلقان) : نعم ( ) - لا ( ) .

مقياس المعاملة الوالدية :

معاملة الأم					معاملة الأب					العبارة	ترتيب
أبدا	نادرا	أحيانا	غالباً	دائماً	أبدا	نادرا	أحيانا	غالباً	دائماً		
										يرفض أن أناقشه في أي موضوع أو قرار يتخذه	01
										يصر على معرفة ومخاطبة كل من يتصل بي هاتفياً	02
										عند عودتي للبيت يصر على معرفة أين كنت وماذا فعلت	03
										يجبرني على مرافقته في زيارته رغماً عني	04
										يأمرني أن ألقى عليه تحية الصباح يوميا	05
										يغضب إذا لم أشاركه في استقبال ضيوفه والجلوس معهم رغماً عني	06
										حتى عندما يتخذ قرار خاطئاً يصعب إقناعه بالعدل عنه	07
										يحدد لي نوع التعليم الذي ألتحق به ونوع مهنتي المستقبلية	08
										يتدخل في اختيار أصدقائي	09
										كي أفعل أي شيء لا بد من استئذانه أولاً	10

										يحدد مقدار مصروف اليومي وفيما أنفقه	11
										يفرض علي طاعته في كل أمر	12
										يفرض علي أسلوب التعامل مع أفراد أسرتي ومع غيرهم	13
										يعاملني بشدة إذا لم أخضع له في كل شيء	14
										يفغضب إذا نسيت أوامره وتعليماته	15
										أخشى أن أتحدث معه بصراحة في أي أمر	16
										يكثر من إعطاء التعليمات والنصائح والأوامر	17
										يحرص على أن يمتنعني من الإختلاط بأي شخص حفاظا على حسن أخلاقي	18
										يتصدى بنفسه لكل من يعتدي علي	19
										يحضر لي كثيرا من الأشياء حتى لو لم أطلبها منه	20
										يخاف علي أكثر من اللازم	21
										يرعاني رعاية شديدة	22
										يحرص على أن أتناول غذائي بصورة جيدة	23
										يتابعني باهتمام داخل وخارج البيت	24
										يقلق بشدة عندما أتأخر خارج البيت	25

									يضطرب بشكل واضح إذا مرضت ولو مرضا بسيطا	26
									يبالغ في الإهتمام بصحتي	27
									يحرص على الإطمئنان علي أثناء نومي	28
									يفضل أن أقضي وقت فراغي داخل المنزل وليس خارجه	29
									لا يسمح لي بالأكل خارج المنزل	30
									يطلب مني الإتصال به عندما تصادفني أية مشكلة	31
									يحضر مجالس الآباء والمعلمين (الأمهات والمعلمات) بمدرستي كلما دعي إليها	32
									يهتم بنوعية البرامج التي أشاهدها في التلفزيون	33
									يشجعني أن أحكي له عن مشكلاتي الخاصة	34
									يتسع صدره لكل ما أقوله له	35
									يعاملني برفق وهدوء	36
									يساعدني عندما أطلب منه ذلك	37
									يبتسم لي كلما يراني	38
									يخفف من آلامي وأحزاني	39

										يعرف ما أحتاج إليه ويحضره لي	40
										يعتز بحسن أدبي وسلوكي الطيب	41
										يعتبرني صديقاً له	42
										يقضي وقت فراغه معي	43
										يجيب على أسئلتني دون ضيق مهما كثرت	44
										عندما يراني حزينا لا يهدأ قبل أن يدخل السرور الى نفسي	45
										يبتسم لي أثناء حديثه معي	46
										يفتح لي قلبه وعقله ويتقبل كلامي معه	47

## الملاحق (04) : نموذج دراسة الحالة المستخدم بالدراسة

اسم الحدث :

تاريخ دخوله:

السن : "تاريخ الميلاد"

أسباب دخوله:

"مكان الميلاد"

المستوى التعليمي "أي سنة يدرس":

التاريخ التعليمي :

✓ المستوى الدراسي الحدث العام السابق ( ) ضعيف . جيد ( ) . جيد جدا ( ) . ممتاز ( ) .

✓ المستوى الدراسي الحدث العام الحالي ( ) ضعيف . جيد ( ) . جيد جدا ( ) . ممتاز ( ) .

✓ هل الحدث معيد ( ) نعم . لا ( ) . إذا كانت الإجابة بنعم كم عدد مرات الإعادة ( ) .

✓ هل الحدث كثير الغياب ( ) نعم . لا ( ) .

✓ أسباب الغياب .....

✓ اتجاهات الحدث نحو الدراسة .....

✓ مدى تعاون ولي الأمر مع المدرسة .....

ملاحظات المعالج حول التاريخ التعليمي :

.....  
.....  
.....

تاريخ النمو :

- ✓ الأمراض والإصابات التي تعرض لها الحدث خلال مراحل النمو .....
- ✓ الحالة الصحية العامة للحدث في الوقت الراهن .....
- ✓ الأمراض الوراثية لدى الأسرة ( إن وجدت ) .....
- ✓ مشاكل النمو التي تعرض لها الحدث .....
- ✓ الفحوص الصحية .....
- ✓ إذا كان الحدث يشكو من مرض نفسي .....
- ✓ هل هناك تكفل سابق بالحدث ( علاج سابق مقدم ) . نعم ( ) . لا ( ) ، نوع التكفل .....

فحص الحالة العقلية :

1- المظهر والسلوك العام :

- ✓ نظيف وأنيق . نعم ( ) . لا ( ) .
- ✓ ملابس غير مناسبة . نعم ( ) . لا ( ) .
- ✓ بنية الجسم . بدين ( ) . خامل ( ) . حيوي ( ) . نحيل ( ) .
- ✓ النشاط النفسي الحركي : بطيء ( ) . متأخر ( ) . مندفع ( ) . حركات تلقائية ( ) .
- تكرار . حركات آلية نمطية ( )
- التواصل البصري . قوي ( ) . متوسط ( ) . ضعيف ( ) .

2- كلام الحدث :

- أ- السرعة : سريع ( ) . بطيء ( ) . عادي ومفهوم ( ) .
- ب- كم الكلام : قليل ( ) . كثير ( ) . منعدم ( ) .
- ج- الحجم نبرات الصوت : مرتفع ( ) . منخفض ( ) .
- د- النطق : واضح ( ) . غير واضح ( ) .



3- المزاج :

- قلق ( ) - متقلب ( )

- مكتئب ( ) - معتدل المزاج ( )

ملاحظات المعالج حول الحالة العقلية :

.....  
.....  
.....

الحالة الأسرية والاجتماعية :

✓ مستوى تعليم الأب : أمي ( ) . يقرأ ويكتب ( ) . ابتدائي ( ) . متوسط ( ) . ثانوي ( ) .  
جامعي ( )

✓ نوع عمل الوالد حالياً . - سن الوالد .

✓ مستوى تعليم الأم : أمي ( ) . يقرأ ويكتب ( ) . ابتدائي ( ) . متوسط ( ) . ثانوي ( ) .  
جامعي ( )

✓ نوع عمل الأم حالياً . - سن الأم .

✓ مستوى تعليم الإخوة : أمي ( ) . يقرأ ويكتب ( ) . ابتدائي ( ) . متوسط ( ) . ثانوي ( ) .  
جامعي ( )

✓ عدد أفراد الأسرة

✓ عدد أفراد الإخوة : ذكور ( ) . إناث ( ) .

✓ ترتيب الحدث في الميلاد بين إخوته وأخواته : الأول ( ) ، الثاني ( ) ، الوحيد ( )  
أو الأخير ( ) .

✓ الحالة الاجتماعية للأسرة :

الأب : متوفي / منفصل / مطلق / متزوج من غير الأم / يعيش الأب مع الأم .

- يعيش الحدث مع : الأب / الأم / مع الإثنيين معا .
- هل الأم : متزوجة / مطلقة / تعيش مع الأب .
- ✓ مصادر الإزعاج أو التوتر في البيت .
- ✓ مكانة الحدث في أسرته مقارنة ببقية إخوته وأخواته .
- ✓ طموحات الحدث وتطلعاته المستقبلية .
- ✓ طموح الأسرة بالنسبة للحدث .
- ✓ الوسائل الترويجية بالنسبة للحدث .
- ✓ ماهو مدى مشاركة الحدث في هذه الوسائل .
- ✓ كيف تصف معاملة والدك لك ؟ ممتازة ( ) . جيدة ( ) . عادية ( ) . قاسية ( ) . سيئة ( ) .
- ✓ كيف تصف معاملة أمك لك ؟ ممتازة ( ) . جيدة ( ) . عادية ( ) . قاسية ( ) . سيئة ( ) .
- ✓ كيف تصف معاملة إخوتك لك ؟ ممتازة ( ) . جيدة ( ) . عادية ( ) . قاسية ( ) . سيئة ( ) .
- ✓ كيف تصف العلاقة بين والدك ووالدتك ؟ تعاون ( ) . سيطرة أحد الطرفين ( ) . صراع ( ) , خصام ( ) , شجار ( ) .
- ✓ كيف تصف العلاقة بينك وبين إخوتك ؟ تعاون ( ) . تعاطف ( ) . منافسة ( ) . صراع ( ) , شجار ( ) . خصام ( ) .
- ✓ في يد من توجد السلطة في منزلكم ؟ الأب ( ) . الأم ( ) . شخص آخر ( ) .
- ✓ العلاقة مع الزملاء : ممتازة / جيدة / عادية / سيئة / قاسية .
- ✓ العلاقة مع المعلمين : ممتازة / جيدة / عادية / سيئة / قاسية .
- ✓ العلاقة مع إدارة المدرسة : ممتازة / جيدة / عادية / سيئة / قاسية .
- ✓ العلاقة مع الجيران : ممتازة / جيدة / عادية / سيئة / قاسية .
- ✓ كيف كانت معاملة أبيك لك : ممتازة / جيدة / عادية / سيئة / قاسية .

- ✓ كيف كانت معاملة أمك لك : ممتازة / جيدة / عادية / سيئة / قاسية .
- ✓ كيف تصف معاملة إخوتك لك : ممتازة / جيدة / عادية / سيئة / قاسية
- ✓ كيف تصف العلاقة بين والدك ووالدتك : تعاون ( ) . سيطرة أحد الطرفين ( ) . صراع ( )
- خصام ( ) . شجار ( ) .
- ✓ هل والدك يعامل جميع إخوتك و أخواتك بالمساواة : نعم ( ) . لا ( )
- ✓ هل كان والدك أو والدتك يميل إلى تدليلك : نعم ( ) . لا ( ) .
- ✓ هل كان والدك يوجه إليك النصح : نعم ( ) . لا ( ) .
- ✓ في يد من توجد السلطة في منزلكم ؟ الأب ( ) . الأم ( ) . شخص آخر ( )

ملاحظات المعالج حول التاريخ الأسري الإجتماعي :

.....

.....

.....

الحالة الإقتصادية :

- من يتولى الإنفاق على الأسرة : الأب ( ) . الأم ( ) . أحد الأقارب ( ) . آخر ( ) .
- ✓ نوع سكن الحدث وملكيته .
- ✓ عدد حجرات المسكن .
- ✓ دخل الأسرة الإقتصادي ( شهريا ) .
- ✓ هل الحدث يأخذ مصروفه يوميا : نعم ( ) . لا ( ) .
- ✓ هل مصروف الحدث اليومي : كاف / غير كاف .

الملحق (05) : قائمة بأسماء محكمين البرنامج المصمم

رقم	اسم المحكم	درجته	الجامعة	التخصص
01	جبريل موسى	أستاذ محاضر	الجامعة الأردنية	علم النفس العيادي
02	ماجدة سيد عبيد	أستاذ محاضر	الجامعة الأهلية - الأردن -	رعاية ذوي الإحتياجات الخاصة
03	مزوز بركة	أستاذ محاضر	جامعة باتنة	علم النفس العيادي
04	وسيلة بن عامر	أستاذ محاضر	جامعة بسكرة	ارشاد وتوجيه
05	خميس بوفولة	أستاذ محاضر	جامعة عنابة	علم النفس العيادي
06	جابر نصر الدين	أستاذ التعليم العالي	جامعة بسكرة	علم النفس الإجتماعي
07	ضياف زين الدين	أستاذ محاضر	جامعة المسيلة	علم النفس

الملحق (06) : نتائج القياس البعدي لاستجابة كل حدث من  
عينة الدراسة على مقياس السلوك العدواني

الحالات	ابعاد السلوك العدواني	قياس قبلي	قياس بعدي
01	العدوان اللفظي	30	25
	العدوان البدني	25	19
	الغضب	26	20
	العداوة	14	14
	درجة الكلية	95	78
02	العدوان اللفظي	32	20
	العدوان البدني	25	19
	الغضب	19	18
	العداوة	28	21
	درجة الكلية	104	78
03	العدوان اللفظي	36	21
	العدوان البدني	30	28
	الغضب	19	18
	العداوة	25	20
	درجة الكلية	110	87
04	العدوان اللفظي	31	19
	العدوان البدني	22	16
	الغضب	21	15
	العداوة	14	13
	درجة الكلية	88	63

25	29	العدوان اللفظي	05
19	21	العدوان البدني	
17	24	الغضب	
25	34	العداوة	
86	108	درجة الكلية	
25	36	العدوان اللفظي	06
18	22	العدوان البدني	
25	33	الغضب	
22	32	العداوة	
90	123	درجة الكلية	
20	23	العدوان اللفظي	07
16	18	العدوان البدني	
20	27	الغضب	
19	29	العداوة	
75	101	درجة الكلية	
24	34	العدوان اللفظي	08
22	24	العدوان البدني	
19	25	الغضب	
20	29	العداوة	
85	112	درجة الكلية	

الملحق (07) : نتائج القياس البعدي و القياس  
التتبوعي للسلوك العدواني لعينة الدراسة

القياس التبعي	القياس البعدي	أبعاد مقياس السلوك العدواني	الحالات
30	25	العدوان اللفظي	01
17	19	العدوان البدني	
22	20	الغضب	
16	14	العداوة	
85	78	المجموع	
19	20	العدوان اللفظي	02
22	19	العدوان البدني	
19	18	الغضب	
22	21	العداوة	
82	78	المجموع	
25	21	العدوان اللفظي	03
27	28	العدوان البدني	
20	18	الغضب	
17	20	العداوة	
89	87	المجموع	
21	19	العدوان اللفظي	04
17	16	العدوان البدني	
15	15	الغضب	
14	13	العداوة	
67	63	المجموع	

23	25	العدوان اللفظي	05
22	19	العدوان البدني	
19	17	الغضب	
26	25	العداوة	
90	86	المجموع	
25	25	العدوان اللفظي	06
16	18	العدوان البدني	
24	25	الغضب	
23	22	العداوة	
88	90	المجموع	
19	20	العدوان اللفظي	07
16	16	العدوان البدني	
19	20	الغضب	
21	19	العداوة	
75	75	المجموع	
25	24	العدوان اللفظي	08
24	22	العدوان البدني	
20	19	الغضب	
18	20	العداوة	
87	85	المجموع	



الملحق (08) : نتائج القياس القبلي و القياس البعدي الاستجابية  
كل حدثة من عينة الدراسة على مقياس أساليب المعاملة الوالدية

الحالات	معاملة الأب	قبلي	بعدي	معاملة الأم	قبلي	بعدي
01	التسلط	35	60	التسلط	40	63
	حماية زائدة	39	55	حماية زائدة	23	52
	تقبل	50	60	تقبل	49	60
02	التسلط	28	50	التسلط	31	53
	حماية زائدة	45	55	حماية زائدة	28	41
	تقبل	43	60	تقبل	41	66
03	التسلط	27	53	التسلط	40	64
	حماية زائدة	38	42	حماية زائدة	31	53
	تقبل	49	63	تقبل	39	56
04	التسلط	28	47	التسلط	32	51
	حماية زائدة	39	59	حماية زائدة	40	48
	تقبل	46	63	تقبل	68	66
05	التسلط	33	55	التسلط	39	64
	حماية زائدة	42	61	حماية زائدة	24	57
	تقبل	46	53	تقبل	65	55
06	التسلط	28	56	التسلط	39	63
	حماية زائدة	41	53	حماية زائدة	33	56
	تقبل	39	65	تقبل	49	64
07	التسلط	37	66	التسلط	46	58
	حماية زائدة	43	61	حماية زائدة	34	63
	تقبل	42	69	تقبل	57	68
08	التسلط	28	63	التسلط	39	67
	حماية زائدة	42	59	حماية زائدة	27	49
	تقبل	35	56	تقبل	38	66

الملاحق (09) : نتائج القياس القبلي و القياس البعدي لمقياس القلق

الخاص بوالدي الحادى الجانح

قياس بعدي	قياس قبلي	مقياس القلق	الحالات
38	56	درجة استجابة الأب	01
48	60	درجة استجابة الأم	
42	58	درجة استجابة الأب	02
48.5	61.5	درجة استجابة الأم	
38	44	درجة استجابة الأب	03
42	51.5	درجة استجابة الأم	
38	49	درجة استجابة الأب	04
42.5	53	درجة استجابة الأم	
38	51.5	درجة استجابة الأب	05
24	41.5	درجة استجابة الأم	
39.5	63.5	درجة استجابة الأب	06
42.5	51.5	درجة استجابة الأم	
36	44	درجة استجابة الأب	07
41.5	53	درجة استجابة الأم	
39.5	56	درجة استجابة الأب	08
42	54.5	درجة استجابة الأم	

الملحق (10) : نتائج القياس البعدي والتتبعي للاستجابة كل حدس

من بحينة الدراسة على مقياس أساليب المعاملة الوالدية

الحالات	معاملة الأب	بعدي	تبعي	معاملة الأم	بعدي	تبعي
01	التسلط	60	58	التسلط	63	58
	الحماية الزائدة	55	54	الحماية الزائدة	52	51
	التقبل	60	61	التقبل	60	62
02	التسلط	50	49	التسلط	53	51
	الحماية الزائدة	55	51	الحماية الزائدة	41	39
	التقبل	60	65	التقبل	66	59
03	التسلط	53	53	التسلط	64	59
	الحماية الزائدة	42	41	الحماية الزائدة	53	55
	التقبل	63	62	التقبل	56	56
04	التسلط	47	42	التسلط	51	50
	الحماية الزائدة	59	50	الحماية الزائدة	48	47
	التقبل	63	49	التقبل	66	65
05	التسلط	55	56	التسلط	64	63
	الحماية الزائدة	61	59	الحماية الزائدة	57	46
	التقبل	53	54	التقبل	55	50
06	التسلط	56	55	التسلط	63	59
	الحماية الزائدة	53	52	الحماية الزائدة	56	63
	التقبل	65	64	التقبل	64	68

54	58	التسلط	63	66	التسلط	07
62	63	الحماية الزائدة	65	61	الحماية الزائدة	
62	68	التقبل	65	69	التقبل	
66	67	التسلط	59	63	التسلط	08
49	49	الحماية الزائدة	62	59	الحماية الزائدة	
66	66	التقبل	57	56	التقبل	

الملحق (11) : نتائج القياس البعدي والقياس التتبعي للقلق لوالدي  
المدرك الجانح

القياس البعدي	القياس القبلي	مقياس القلق	الحالات
42	38	استجابة الأب	01
38	48	استجابة الأم	
40	42	استجابة الأب	02
46	48.5	استجابة الأم	
42.5	38	استجابة الأب	03
42	42	استجابة الأم	
40	38	استجابة الأب	04
42.5	42.5	استجابة الأم	
36	38	استجابة الأب	05
26	24	استجابة الأم	
40.5	39.5	استجابة الأب	06
41	42.5	استجابة الأم	
40	36	استجابة الأب	07
42	41.5	استجابة الأم	
44	39.5	استجابة الأب	08
38.5	42	استجابة الأم	